

РУКОВОДСТВО ПО ЭКСПЛУАТАЦИИ

Transit



Информация для заправочной станции

Открытие капота. Для открывания замка крышки капота вставьте ключ в замок и вначале поверните его против часовой стрелки. Немного поднимите крышку капота и поверните ключ до упора по часовой стрелке. Извлеките ключ из замка сразу же после открывания капота.

емя дозаправки. Требуемые данные можно найти в главе *“Объемы заполнения и технические характеристики”*.

Топливо

Вы можете вписать ниже в пустые графы данные, относящиеся к вашему автомобилю, чтобы иметь их под рукой во время заправки топливного бака: 80 литров.

Неэтилированный бензин (октановое число 95)

Также можно пользоваться неэтилированным бензином с октановым числом 98.

Дизельное топливо

Используйте только топливо, соответствующее спецификации EN590. Не используйте RME (дизельное биотопливо).

Давление в шинах

Измеренное в холодном состоянии, бар.

Передние Задние

Моторное масло

При доливке никогда не доводите уровень масла выше отметки “MAX”.

Уровень вязкости

Типоразмер шин



Иллюстрации, техническая информация, данные и описания, включенные в эту публикацию, являлись верными на момент поступления в печать. Мы оставляем за собой право внесения любых изменений, отвечающих целям постоянного развития и совершенствования.

Это издание не может быть размножено, перепечатано, занесено в систему обработки информации или переслано при помощи электронных, механических, фотографических или прочих средств, а также сохранено в форме записи, переведено на другой язык, отредактировано, изменено или дополнено без предварительного письменного разрешения Ford-Werke Aktiengesellschaft. Такие же условия распространяются на разделы этого руководства и их применение в других публикациях.

Какая-либо ответственность за неточности или пропуски, допущенные в этом издании, не признается, однако была проявлена должная забота о том, чтобы эта публикация была по возможности полной и точной.

В этом издании описаны все опции и варианты отделки, применяемые для ассортимента моделей автомобилей Ford в каждой европейской стране. Поэтому некоторые из описаний могут не относиться конкретно к вашему автомобилю.

Важно: Фирменные запчасти и аксессуары Ford разработаны специально для автомобилей компании Ford. Эти изделия предназначены для вашего автомобиля Ford.

Мы хотели бы подчеркнуть, что другие запчасти и аксессуары не проходят проверку и утверждение специалистами компании Ford. Несмотря на непрерывный контроль за рынком товаров, мы не можем гарантировать пригодность таких изделий. Компания Ford не несет ответственности за любой ущерб, обусловленный применением таких изделий.

© Авторские права 2003 г.

Издатель: Ford-Werke Aktiengesellschaft, Ford Customer Service Division

Код № CG3364ru 05/2003

Напечатано на бумаге без содержания хлора (TCF).

Содержание

До начала эксплуатации

Введение 2

Панель приборов 6

Органы управления 21

Сиденья и вспомогательные удерживающие приспособления 91

Запуск двигателя и вождение

Запуск двигателя 113

Вождение 118

Экстренные ситуации на дороге 142

Обслуживание

Профилактика и уход 186

Объемы заполнения и технические характеристики 207

Предметный указатель 246

Введение

ПРЕДИСЛОВИЕ

Примите наши поздравления с приобретением нового автомобиля Ford. Пожалуйста, внимательно изучите свой автомобиль при помощи этого руководства. Чем больше вы будете знать о автомобиле, тем выше окажутся его надежность, экономичность и удовольствие, получаемое от поездок.

- Это **“Руководство по эксплуатации”** познакомит вас с тем, как обращаться с автомобилем, и даст рекомендации по вождению и общему уходу за автомобилем.

В этом руководстве описаны все опции и варианты модели, доступные в каждой европейской стране, и, следовательно, некоторые из описаний могут не относиться конкретно к вашему автомобилю. Более того, из-за определенной периодичности публикаций здесь могут быть описаны опции, еще не ставшие общедоступными.

- **“Руководство по аудиоаппаратуре”** содержит рекомендации, относящиеся к аудиооборудованию компании Ford.
- **“Сервисная книжка”** – документ, в котором регистрируются сведения о пройденном обслуживании и ведется учет осмотров кузова и лакокрасочного покрытия.
- **“Руководство по гарантиям и обслуживанию”** содержит сведения о гарантийных обязательствах компании Ford и программе обслуживания компании Ford.
- Навигационные системы и телематическое оборудование описаны в отдельных руководствах (если применимо).

Регулярное обслуживание вашего автомобиля позволит повысить как эксплуатационные характеристики, так и стоимость автомобиля при перепродаже. Авторизованные дилеры Ford – более чем 7000 фирм, работающих во всех европейских странах и имеющих профессиональный опыт обслуживания, – готовы прийти к вам на помощь.

Прошедшие профессиональное обучение сотрудники дилерских фирм обладают самой высокой квалификацией, необходимой для правильного и качественного обслуживания вашего автомобиля. Кроме этого, в их распоряжении имеется широкий спектр специальных инструментов и оборудования, непосредственно разработанных для обслуживания автомобилей Ford.



При перепродаже автомобиля обязательно передайте новому владельцу **“Руководство по эксплуатации”**. Оно является неотъемлемой принадлежностью автомобиля.

для ВАШЕЙ БЕЗОПАСНОСТИ И ОХРАНЫ ОКРУЖАЮЩЕЙ СРЕДЫ



Символы-предупреждения, встречающиеся в этом руководстве

Каким образом вы можете уменьшить риск травм и предотвратить тот ущерб, который может быть нанесен другим людям, вашему автомобилю и его оборудованию? Ответы на подобные вопросы даны в тексте этого руководства в разделах комментариев, выделенных треугольными символами-предупреждениями. Такие рекомендации необходимо прочитать и соблюдать.

Примечание: ...

Важная информация также содержится в параграфах, начинающихся со слова “**Примечание**”. Важно, чтобы вы прочитали такие примечания и проанализировали их смысл.



Символы-предупреждения на вашем автомобиле



Если вы увидите такой символ, обязательно ознакомьтесь с применимым разделом руководства до начала обслуживания или регулировки соответствующего элемента.

Охрана окружающей среды



Все мы должны вносить свой вклад в охрану окружающей среды. Правильная эксплуатация автомобиля и применение разрешенных способов утилизации чистящих и смазочных средств являются немаловажными моментами на пути достижения этой цели. Разделы руководства, относящиеся к вопросам охраны окружающей среды, выделены символом с изображением дерева.

Введение

Защитные приспособления, повышающие безопасность вождения

Полностью исключить риск травм при дорожно-транспортных происшествиях невозможно, однако при помощи современных технологий его можно уменьшить.

Удерживающая система, оснащенная **подушкой(ами) безопасности**, обеспечивает защиту в случае лобового столкновения. **Безопасные сиденья** предотвращают выскальзывание туловища из-под ремня безопасности. Эти системы предназначены для снижения риска получения травм.

Для того чтобы реальная потребность в таких системах защиты никогда не возникла, управляя автомобилем, будьте осторожны и внимательны.



Пожалуйста, прочитайте раздел *“Подушки безопасности”*.

Неправильное использование подушки безопасности может привести к травмам.



Высокая опасность! Не устанавливайте детские сиденья или люльки на сиденья автомобиля, напротив которых установлены подушки безопасности!

Это сопряжено с риском гибели или значительной травмы при раздувании подушки безопасности.

Для обеспечения оптимальной безопасности при перевозке детей используйте подходящие удерживающие приспособления, установленные на задних сиденьях.

Безопасность, обеспечиваемая электронными приборами

Для обеспечения вашей безопасности автомобиль оснащен сложными электронными приборами.



При пользовании другими электронными приборами (например, мобильным телефоном без наружной антенны) могут возникать электромагнитные поля, способные нарушать работу электронных приборов автомобиля. Поэтому необходимо соблюдать рекомендации производителей такого оборудования.



Аварийный выключатель системы впрыскивания топлива (в зависимости от варианта модели)

В случае аварии аварийный выключатель автоматически отключает подачу топлива в двигатель. Выключатель также может сработать из-за внезапной вибрации (например, из-за удара при парковке). Инструкции по переустановке выключателя даны на стр. 144.

ОБКАТКА

Специальных правил обкатки вашего автомобиля не существует. На протяжении первых 1500 км следует воздерживаться только от чрезмерно высоких скоростей. Своевременно переключайте передачи и избегайте больших нагрузок на двигатель. Это необходимо для обеспечения правильной приработки движущихся деталей.

Новым шинам требуется обкатка на протяжении приблизительно 500 км. В этот период автомобиль может проявлять различные ходовые характеристики. Поэтому на протяжении первых 500 км воздерживайтесь от чрезмерно высоких скоростей.

По возможности на протяжении первых 150 км при поездках в черте города или 1500 км движения по автомагистрали следует избегать полной нагрузки на тормоза.

После того как будут пройдены первые 1500 км вы можете постепенно повышать нагрузку на автомобиль вплоть до максимально разрешенных скоростей.



Избегайте высокой частоты вращения коленчатого вала двигателя. Этим вы защитите двигатель, снизите расход топлива, уменьшите уровень шумов, сопровождающих работу двигателя, и частично устранили вредное воздействие на окружающую среду.

Желаем вам безопасных и приятных поездок на вашем новом автомобиле Ford.

Панель приборов

Стр. 21-22

Лампы наружного освещения, передние противотуманные фары, задние противотуманные фонари

Стр. 23

Корректор наклона света фар

Стр. 51

Указатели поворота/дальний свет фар

Стр. 18

Цифровые часы

Стр. 8-20

Щиток приборов

Стр. 50

Звуковой сигнал

Стр. 52, 53

Рычаг стеклоочистителя

Стр. 25

Кнопка аварийной световой сигнализации

Стр. 25, 139

Ультразвуковой датчик дистанции парковки

Стр. 24

Электропривод регулировки наружных зеркал

Стр. 49

Переключатель зажигания

Стр. 50

Кнопки выбора передач

Панель приборов

Стр. 26-28, 118-122

Блок управления механической
коробкой передач с
автоматическим
переключением передач

Внешний вид и расположение
отдельных элементов в автомобилях
определенных модификаций могут
отличаться от показанных здесь.
Однако ссылки на страницы этого
руководства остаются в силе.

Аудиосистема:
см. *“Руководство по
аудиоаппаратуре”*
и приложение

Стр. 31
Дефлекторы системы
вентиляции

Стр. 29-37
Отопление/
вентиляция/
воздушное
кондиционирование

Стр. 25, 128-129
Функция опускания
пневматической
подвески

Стр. 55, 137-138
Система регулировки
тягового усилия

Стр. 45
Подставка для
стаканов

Стр. 54
Обогрев заднего стекла

Стр. 55
Обогрев лобового
стекла

Стр. 44
Пепельница/прикуриватель

Панель приборов

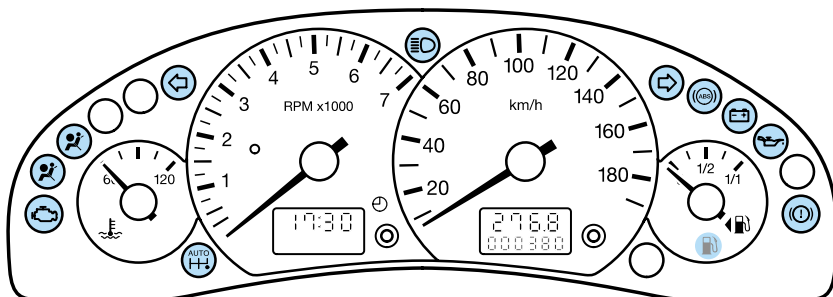

Автомобили с бензиновыми двигателями

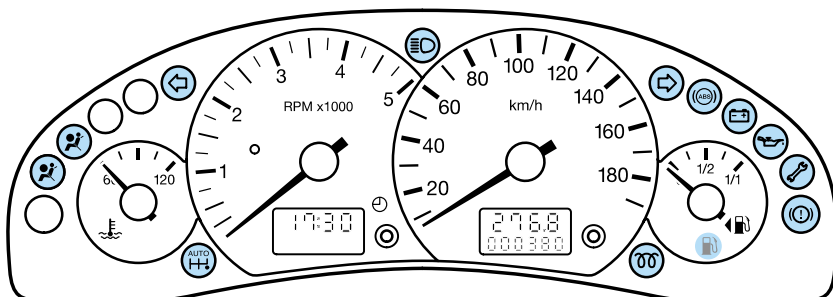

Автомобили с дизельными двигателями

ЩИТОК ПРИБОРОВ

Существует два варианта конструкции щитка приборов. Описание отдельных приборов, предупреждающих и контрольных ламп дано на следующих страницах.

Панель приборов

Контрольная лампа проверки двигателя

Эта контрольная лампа загорается при включении зажигания. Контрольная лампа должна погаснуть сразу же после запуска двигателя (только в автомобилях с бензиновыми двигателями).

Если эта контрольная лампа загорается при работающем двигателе, это указывает на наличие неисправности. Состояние двигателя должно быть как можно скорее проверено.

Если эта контрольная лампа **мигает** во время движения, **немедленно сбросьте скорость**. Если контрольная лампа продолжает мигать, избегайте резкого набора или сброса скорости. В этом состоянии двигатель продолжает работать, но с ограниченной мощностью. Состояние автомобиля должно быть незамедлительно проверено квалифицированным специалистом. Рекомендуется обращаться на авторизованную СТО компании Ford.



Только дизельные двигатели



Только бензиновые двигатели

Неисправность контрольной лампы подушек безопасности

Если эта контрольная лампа горит, это указывает на неисправность контрольной лампы подушек безопасности.

Состояние системы должно быть проверено квалифицированным специалистом. Рекомендуется обращаться на авторизованную СТО компании Ford.



Панель приборов

Контрольная лампа подушек безопасности

При включении зажигания (положение II) эта контрольная лампа загорается на короткое время, подтверждая работоспособность системы.

Если эта контрольная лампа загорается во время движения, это указывает на возникновение неисправности.

Состояние системы должно быть проверено квалифицированным специалистом. Рекомендуется обращаться на авторизованную СТО компании Ford.

За дополнительной информацией обратитесь к разделу “*Подушки безопасности*”.



Контрольная лампа указателей поворота

Эта контрольная лампа мигает во время работы указателей поворота. Внезапное увеличение частоты мигания указывает на перегорание одной из ламп наружных указателей поворота.

Если ваш автомобиль укомплектован буксировочным оборудованием, установленным на предприятии-изготовителе, эта контрольная лампа также предупреждает о перегорании ламп указателей поворота прицепа.

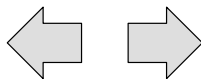

Контрольная лампа механической коробки передач с автоматическим переключением передач (ASM)

При включении зажигания (положение II) эта контрольная лампа загорается на короткое время, подтверждая работоспособность системы.

Если эта контрольная лампа загорается во время движения, это указывает на возникновение неисправности.

Состояние системы должно быть проверено квалифицированным специалистом. Рекомендуется обращаться на авторизованную СТО компании Ford.



Панель приборов

Контрольная лампа дальнего света фар



Эта контрольная лампа загорается во время работы фар в режиме дальнего света или при использовании сигнализации светом фар.

Контрольная лампа зажигания



Эта контрольная лампа загорается при включении зажигания. Контрольная лампа зажигания должна погаснуть в момент запуска двигателя.

Если эта контрольная лампа не погаснет или загорится во время движения, отключите все вспомогательное электрооборудование и немедленно направьтесь на ближайшую СТО. Рекомендуется обращаться на авторизованную СТО компании Ford.



Если приводной ремень системы зарядки в автомобиле с дизельным двигателем ослаб, порван или поврежден, сервоусилитель системы тормозов также не работает.

Панель приборов

Контрольная лампа давления масла



Эта контрольная лампа загорается при включении зажигания. Контрольная лампа давления масла должна погаснуть в момент запуска двигателя.

Если эта контрольная лампа продолжает гореть после запуска двигателя или загорается во время движения, немедленно остановитесь, выключите двигатель и проверьте уровень моторного масла.

Если уровень масла низкий, незамедлительно долейте масло до требуемого уровня.



Не возобновляйте поездку, если уровень масла в норме. В этом случае квалифицированный специалист должен проверить состояние двигателя. Рекомендуется обращаться на авторизованную СТО компании Ford.

Контрольная лампа интервалов обслуживания (только автомобили с дизельными двигателями)



Эта контрольная лампа загорается при наступлении срока очередного обслуживания. После проведения требуемого обслуживания дилер выключит контрольную лампу.

Если вам потребуется переустановить контрольную лампу самостоятельно, действуйте следующим образом:

Включите зажигание (положение II), не запуская двигатель. Одновременно выжмите до отказа и удерживайте педаль акселератора и педаль тормоза не менее 15 секунд, пока контрольная лампа не начнет мигать. Выключите зажигание.

Контрольная лампа системы тормозов



При включении зажигания (положение II) эта контрольная лампа загорается на короткое время, подтверждая работоспособность системы.

Если эта контрольная лампа продолжает гореть, это указывает на низкий уровень тормозной жидкости.



Незамедлительно долейте тормозную жидкость, чтобы довести ее уровень до отметки “MAX”. Состояние системы должно быть проверено квалифицированным специалистом. Рекомендуется обращаться на авторизованную СТО компании Ford. Включение контрольной лампы во время движения указывает на выход из строя одного из контуров системы тормозов. При этом второй тормозной контур продолжает работать. Пока неисправность не будет устранена, управляйте автомобилем с осторожностью и избегайте высоких скоростей. Перед продолжением поездок система тормозов должна быть проверена квалифицированным специалистом. Рекомендуется обращаться на авторизованную СТО компании Ford.



Вам потребуется прикладывать больше усилий при торможении и учитывать увеличение тормозного пути.

Панель приборов

Контрольная лампа АБС

При включении зажигания (положение II) эта контрольная лампа загорается на короткое время, подтверждая работоспособность системы.

Если эта контрольная лампа загорается во время движения, это указывает на возникновение неисправности. Состояние системы должно быть проверено квалифицированным специалистом. Рекомендуется обращаться на авторизованную СТО компании Ford.

В таком состоянии поддерживается обычное торможение (без АБС).

Важная информация о работе системы АБС дана в разделе “Система тормозов”.



Контрольные лампы системы тормозов и АБС

Если **обе** контрольные лампы загораются одновременно, **остановите автомобиль** на ближайшем безопасном участке дороги. Перед продолжением поездок система тормозов должна быть проверена квалифицированным специалистом. Рекомендуется обращаться на авторизованную СТО компании Ford.



Снижайте скорость постепенно. Тормозите с большой осторожностью. Избегайте резких нажатий на педаль тормоза.

Панель приборов

Контрольная лампа низкого уровня топлива

Если эта контрольная лампа загорается, как можно скорее дозаправьте автомобиль.



Контрольная лампа свечей подогрева

(только дизельные двигатели)

Эта контрольная лампа загорается при включении зажигания. Не запускайте двигатель, пока эта контрольная лампа не погаснет.

За дополнительной информацией обратитесь к главе “*Запуск двигателя*”.

Примечание: Также обратитесь к разделу “*Контрольная лампа проверки двигателя*” в этой главе, поскольку контрольная лампа свечей подогрева имеет две функции.



Панель приборов

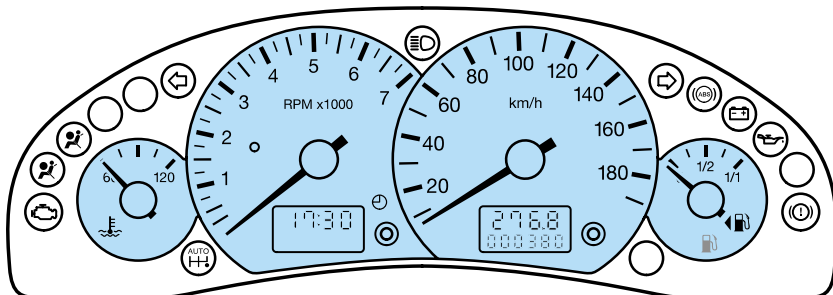

Автомобили с бензиновыми двигателями

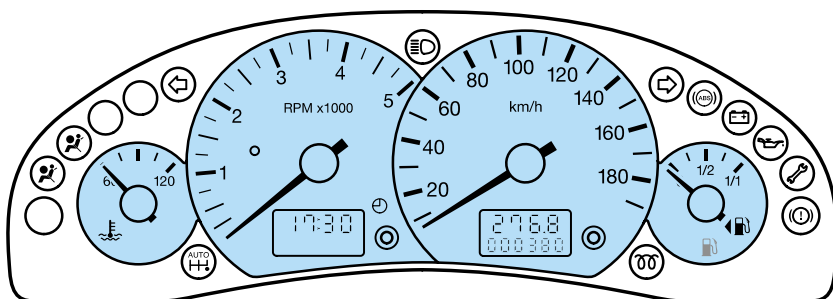

Автомобили с дизельными двигателями

Указатель температуры

Этот указатель показывает температуру охлаждающей жидкости двигателя. При нормальной рабочей температуре стрелка находится в границах центральной зоны.

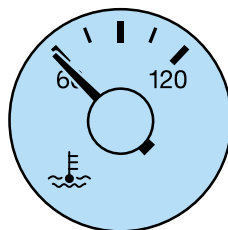

Панель приборов

Если стрелка перемещается в красную зону, это указывает на перегрев двигателя. В автомобилях с дизельными двигателями происходит активизация бесперебойной системы охлаждения, что позволяет в течение некоторого времени продолжать движение.

За дополнительной информацией обратитесь к главам “*Экстренные ситуации на дороге*” и “*Профилактика и уход*”.

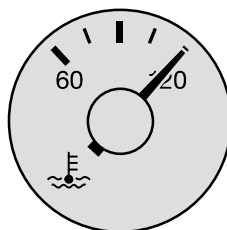

Не снимайте крышку бачка с охлаждающей жидкостью, когда двигатель прогрет, поскольку это может привести к ожогам. Не запускайте двигатель, пока проблема не будет устранена.

Тахометр

Тахометр показывает частоту вращения коленчатого вала двигателя в оборотах в минуту. Максимально допустимые значения частоты вращения коленчатого вала двигателя указаны в главе “*Объемы заполнения и технические характеристики*”.

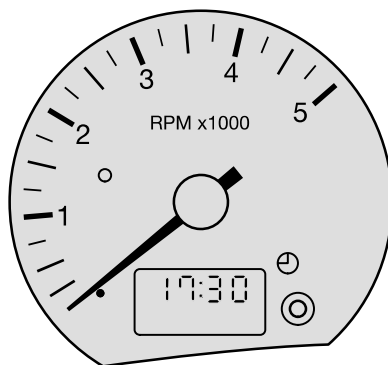

Панель приборов

Цифровые часы

Настройка времени

Сначала переведите зажигание в положение I или II.

- Удерживайте левую кнопку нажатой не менее трех секунд, пока на дисплее не начнут мигать цифры, обозначающие время.
- Для переключения между часами и минутами еще раз нажмите на левую кнопку.
- Для перевода вперед часов или минут нажмите на правую кнопку. При каждом нажатии настраиваемая цифра увеличивается на единицу. Для быстрой настройки минут удерживайте кнопку нажатой до появления требуемой цифры.
- Если в течение нескольких секунд не нажата ни одна из кнопок, любые изменения настройки сохраняются автоматически. При этом часы выходят из режима настройки времени и возвращаются в обычный режим.

При одновременном нажатии на обе кнопки процедура настройки времени прекращается без сохранения любых изменений.

12- и 24-часовой формат

Для переключения между 12- и 24-часовым форматом времени нажмите на левую кнопку. Перед возвратом в обычный режим на дисплее появляется обозначение “12h” или “24h”, показывающее, какой формат выбран.

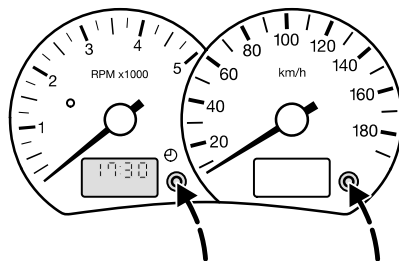

Панель приборов

Спидометр

Спидометр показывает текущую скорость движения автомобиля.

Примечание: На работу спидометра влияет типоразмер шин, установленных на автомобиль. При установке шин, которые по размеру (диаметру, но не ширине) отличаются от шин, установленных на предприятии-изготовителе, обратитесь к обслуживающему вас дилеру компании Ford для перепрограммирования системы управления двигателем. Если система управления двигателем не будет перепрограммирована, возможны неточности в показаниях спидометра.



Одометр

Одометр регистрирует общий пробег автомобиля в километрах.

Счетчик суточного пробега

Счетчик суточного пробега регистрирует величину пробега в километрах во время отдельных поездок. Для обнуления счетчика нажмите на кнопку обнуления.

Панель приборов

Указатель уровня топлива

После полной дозаправки топливного бака стрелка указателя перемещается из положения, соответствующего полному объему, только после того, как автомобиль преодолет определенное расстояние.

Объем топлива, необходимый для заполнения топливного бака, может быть меньше, чем номинальная емкость бака, поскольку в баке всегда остается небольшое количество топлива.

Если включение контрольной лампы указывает на низкий уровень топлива, как можно скорее дозаправьте автомобиль.

Стрелка, изображенная рядом с символом топливного насоса, показывает, на какой стороне автомобиля расположена крышка заливной горловины топливного бака.

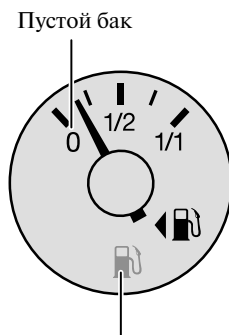

Пустой бак

Контрольная лампа низкого
уровня топлива

Органы управления

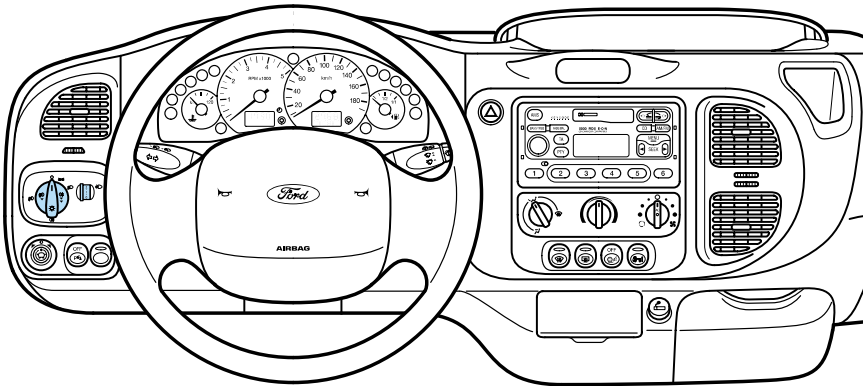

ОРГАНЫ УПРАВЛЕНИЯ, РАСПОЛОЖЕННЫЕ НА ПАНЕЛИ ПРИБОРОВ

Переключатель ламп наружного освещения

В некоторых вариантах модели, если наружное освещение не выключено, в момент открывания двери водителя раздается звуковой сигнал.

○ Освещение выключено

Нейтральное положение.

☞ Габаритные огни и задние фонари

Поверните на одну позицию по часовой стрелке.

☞ Фары

Поверните на две позиции по часовой стрелке при включенном зажигании.

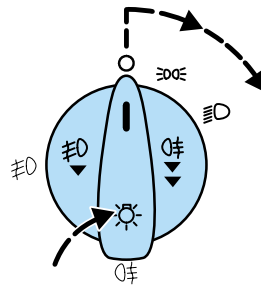

Органы управления

☞ Передние противотуманные фары

Включите фары и выдвиньте (вытяните) переключатель управления на одну позицию.

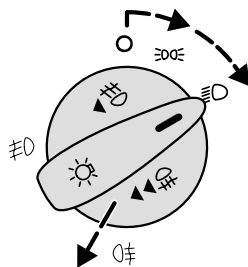

Если включены передние противотуманные фары, горит контрольная лампа. **Передними противотуманными фарами** следует пользоваться, только если видимость значительно ограничена туманом, снегом или дождем.



☞ Передние и задние противотуманные фары/фонари

Включите наружное освещение и выдвиньте (вытяните) переключатель управления на две позиции.

В автомобилях, не оснащенных передними противотуманными фарами, переключатель управления можно выдвинуть только на одну позицию.

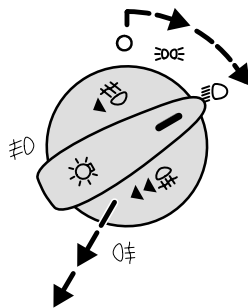

Если включены передние и задние противотуманные фары/фонари, горят обе контрольные лампы.

Задние противотуманные фонари допускается использовать только в условиях ограниченной видимости (менее 50 м) и **запрещается** включать во время дождя или снегопада.



Органы управления

Корректор наклона света фар

Направление света фар можно отрегулировать в зависимости от загрузки автомобиля. Поверните маховичок вниз, чтобы направить свет фар ниже, или вверх, чтобы направить свет фар выше.

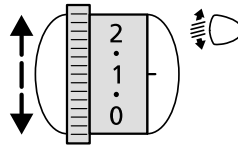

Примечание: В автомобилях, оснащенных пневматической подвеской, регулировать направление света фар не требуется, поскольку подвеска автомобиля является саморегулирующейся.

Если автомобиль не загружен, переключатель должен быть установлен в положение **0**. Если автомобиль загружен частично или полностью, направление света фар следует отрегулировать для освещения дороги на расстояние от 35 до 100 м.

Без использования системы коррекции наклона света фар

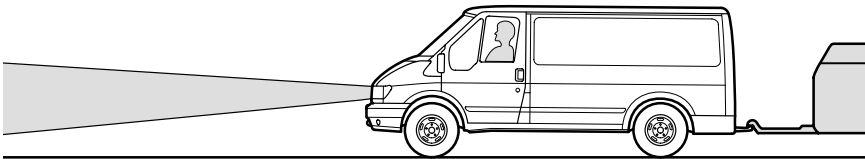

С использованием системы коррекции наклона света фар

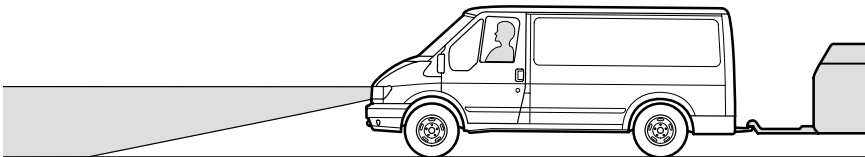

Органы управления

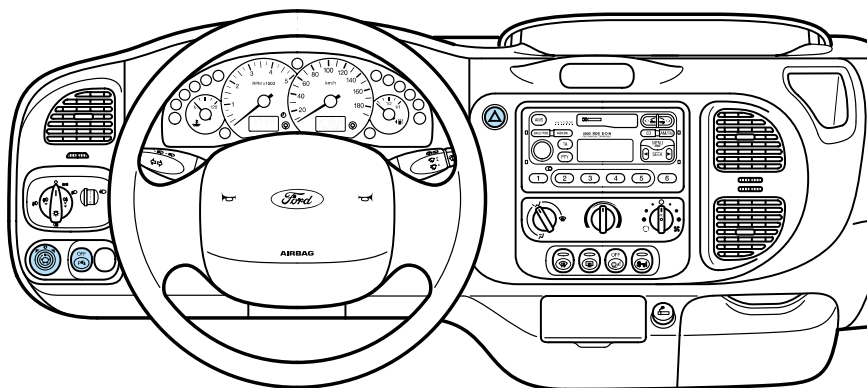

Наружные зеркала заднего вида с электроприводом и обогревом

С помощью регулятора установите зеркала в требуемое положение. После того как регулировка выполнена, снова установите регулятор в центральное положение.

Наружные зеркала заднего вида обогреваются, когда включен обогрев заднего стекла.

В автомобилях, не оснащенных функцией обогрева заднего стекла, обогрев зеркал можно включать отдельно.

Центральное положение

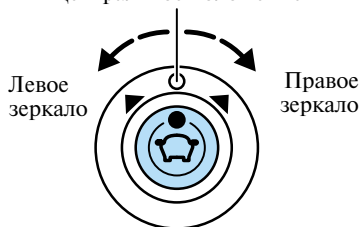

Корректор наклона света фар

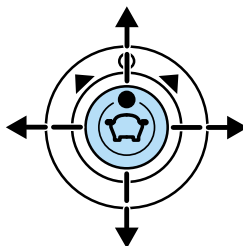

Органы управления

Выпуклые наружные зеркала заднего вида

Заднее поле обзора увеличено для минимизации так называемых мертвых зон в задней части автомобиля.



Предметы, отражаемые такими зеркалами, выглядят более маленькими и поэтому кажутся более отдаленными, чем в действительности. Будьте внимательны и не переоценивайте расстояние до предметов, отражаемых зеркалами.

Переключатель ультразвукового датчика дистанции парковки

Эта система функционирует только при работающем двигателе. Для того чтобы включить или выключить систему, нажмите на переключатель. Контрольная лампа, встроенная в переключатель, указывает на режим работы.

За дополнительной информацией обратитесь к главе “*Вождение*”.

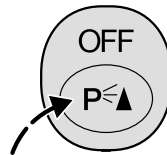

Кнопка аварийной световой сигнализации

Используйте аварийную световую сигнализацию только в экстренных ситуациях для предупреждения участников движения о поломке автомобиля или о приближающейся опасности. Для того чтобы включить или выключить аварийную световую сигнализацию, нажмите на кнопку. Лампы аварийной световой сигнализации работают и при выключенном зажигании.

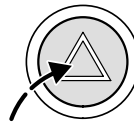

Органы управления

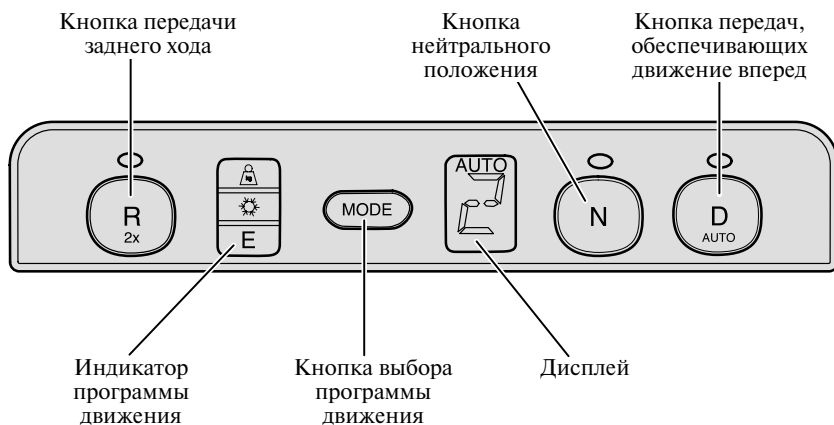

Блок управления механической коробкой передач с автоматическим переключением передач (ASM)

R = Передача заднего хода



Выбирайте передачу заднего хода, только когда автомобиль неподвижен и двигатель работает в режиме холостого хода.

Для того чтобы выбрать передачу заднего хода, быстро нажмите на кнопку **R** два раза. Положение **R** можно выбрать напрямую в любой программе движения и при любой задействованной передаче. При первом после запуска двигателя переключении из положения **N** в положение **R** выжмите педаль тормоза.

Контрольная лампа над переключателем загорается, подтверждая, что была нажата кнопка.

Если выбрано положение **R**, на дисплее загорается обозначение **R** и раздается звуковой сигнал.

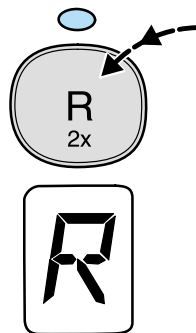

Органы управления

N = Нейтральное положение

В положении **N** ни одна из передач не задействована и тяговое усилие не передается на ведущие колеса.

Для того чтобы выбрать нейтральное положение, нажмите на кнопку **N**.

Контрольная лампа над переключателем загорается, подтверждая, что была нажата кнопка.

Если выбрано положение **N**, на дисплее загорается обозначение N.

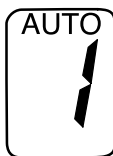
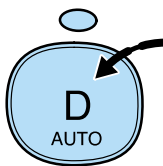
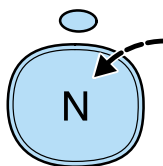

В отличие от автомобилей с автоматической коробкой передач традиционной конструкции, этот автомобиль не трогается с места после выбора передачи **D** или **R**, если не нажата педаль акселератора.

Рабочий диапазон **D** коробки передач предусмотрен для автоматического режима. Выбор всех передач, обеспечивающих движение вперед, осуществляется автоматически.

Нажмите на кнопку **D**, чтобы выбрать положение **D** и переключиться из режима выбора передач вручную (MAN) в автоматический режим (AUTO). При первом после запуска двигателя переключении из положения **N** в положение **D** выжмите педаль тормоза.

Контрольная лампа над переключателем загорается, подтверждая, что была нажата кнопка.

Если выбрано положение **D**, на дисплее отображается фактически задействованная передача (1-й - 5-й) и выбранный режим выбора передач (MAN или AUTO).

Органы управления

Выбор программы движения

Нажмите на кнопку **MODE** для переключения между программами движения Full load (“Движение с полной нагрузкой”) (1), Winter (“Зимний режим”) (2) и Economy (“Экономичный режим”) (3).

Подсвеченный символ на индикаторе программ показывает какая из программ движения выбрана. За дополнительной информацией обратитесь к главе “*Вождение*”.

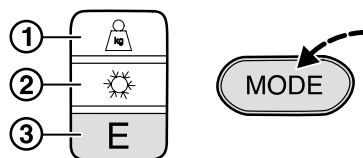

Дисплей

На дисплее отображаются обозначения N (нейтраль) и R (передача заднего хода). Если выбрано положение **D**, на дисплее отображается фактически задействованная передача и действующий режим выбора передач (MAN – ручной режим или AUTO – автоматический режим).



Органы управления

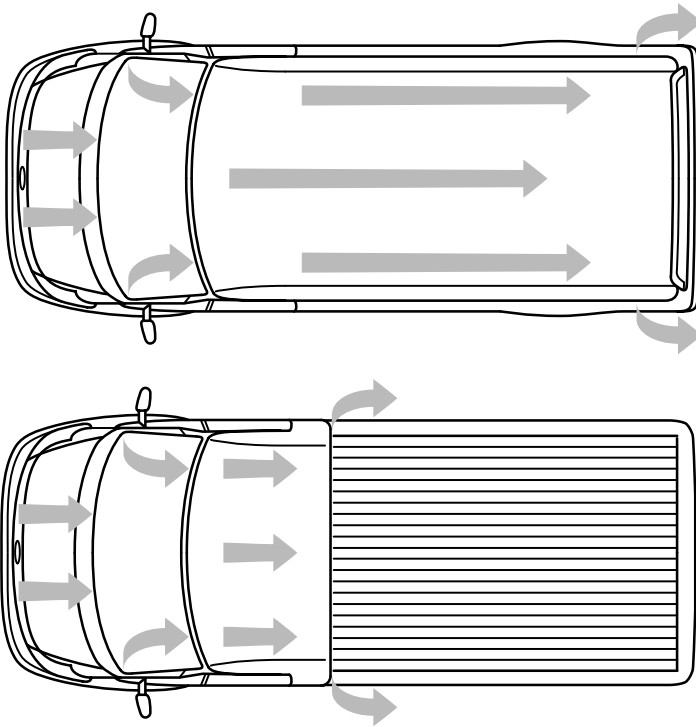

ОТОПЛЕНИЕ И ВЕНТИЛЯЦИЯ

Циркуляция воздуха

Наружный воздух поступает в автомобиль через воздухозаборные отверстия, расположенные перед лобовым стеклом.

Постоянно следите за тем, чтобы воздухозаборные отверстия не были забиты снегом, листьями и мусором. Это необходимо для эффективной работы систем отопления и вентиляции.

Отработанный воздух выходит наружу через вентиляционные отверстия. Закупорка выпускных отверстий может приводить к запотеванию стекол.

Органы управления

Принудительное проветривание

При нормальной работе непрерывный поток воздуха к дефлекторам, препятствующим обледенению боковых окон, предотвращает появление влаги на боковых окнах.

Если окна покрываются влагой, по мере необходимости отрегулируйте распределение воздуха.

Фильтр очистки воздуха

Фильтр очистки воздуха удаляет из воздуха, поступающего в салон автомобиля, значительную долю потенциально опасных загрязнений, включая частицы грязи, промышленных отходов и дорожной пыли.

При посещении автоматической автомойки следует выключать вентилятор обдува во избежание намокания фильтра и появления на нем восковых отложений.

Замену рабочего элемента фильтра очистки воздуха следует выполнять в соответствии с рекомендациями компании Ford.

Органы управления

Дефлекторы, препятствующие обледенению/запотеванию боковых окон

Дефлекторы, препятствующие обледенению/запотеванию

Центральные дефлекторы (регулируемые)

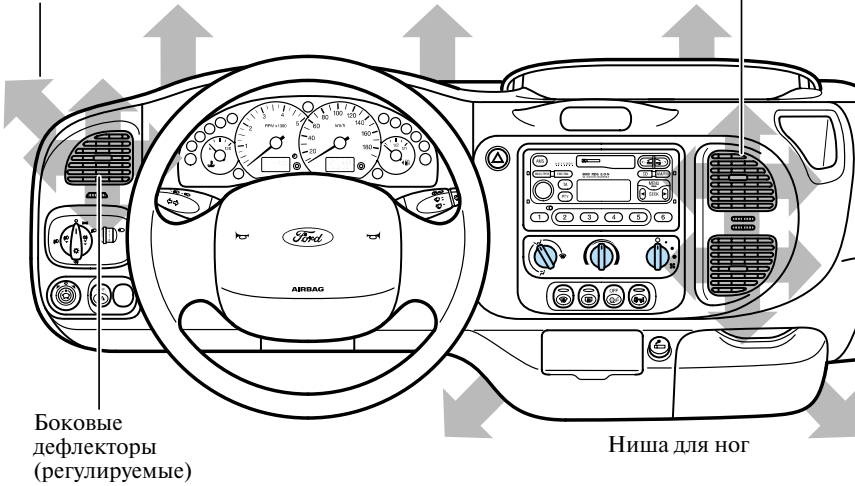

Распределение воздуха

Расход и направление потока воздуха можно отрегулировать при помощи органов управления, расположенных на панели приборов, на боковых и центральных дефлекторах.

Центральные и боковые дефлекторы

Установите регулятор в желаемое положение.

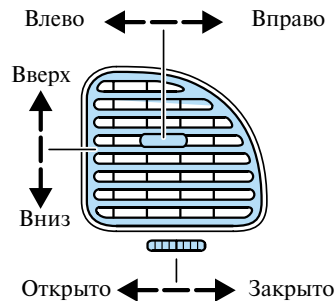
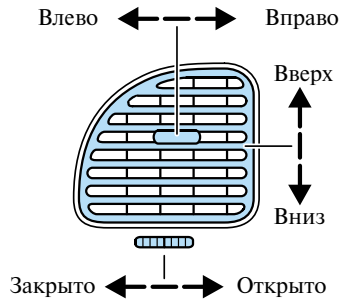

Органы управления

Регулятор распределения воздуха

Регулятор распределяет поток воздуха следующим образом:

На уровне лица

Основной поток воздуха направлен в сторону лица.

На уровне ниши для ног

Основной поток воздуха направлен в сторону передней и задней ниши для ног, небольшая часть направлена в сторону лобового стекла.

На уровне лобового стекла

Весь поток воздуха направлен в сторону лобового стекла.

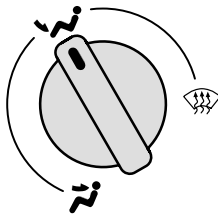

Максимальный поток воздуха

Закройте центральные и боковые дефлекторы, чтобы обеспечить максимальный поток воздуха в сторону ниши для ног или лобового стекла.

Промежуточные положения

Регулятор распределения воздуха также можно установить в любое промежуточное положение (между символами) для более точной настройки.

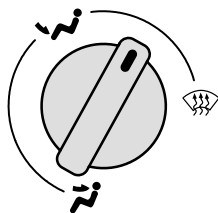

Регулятор температуры

Установите регулятор в желаемое положение.

Примечание: Интенсивность прогрева зависит от температуры охлаждающей жидкости, поэтому эффективное отопление возможно только при прогревом двигателя.

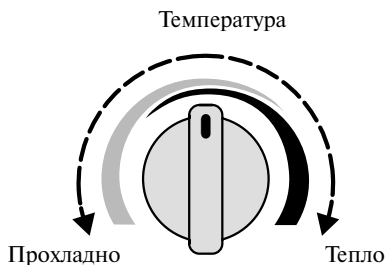

Органы управления

Вентилятор обдува



Если вентилятор обдува не действует, интенсивность потока воздуха, поступающего в салон, зависит от скорости движения автомобиля.

Для увеличения скорости работы вентилятора обдува установите переключатель в более высокое положение.

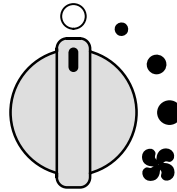
В положении  вентилятор обдува не работает.



Устранение обледенения/запотевания лобового стекла

Выберите максимальную температуру, установите регулятор распределения воздуха в положение  и задайте максимальную скорость работы вентилятора обдува. Закройте центральные и боковые дефлекторы, чтобы обеспечить максимальный поток воздуха в сторону лобового стекла. Если необходимо, включите обогрев лобового и заднего стекла. После устранения обледенения/запотевания установите переключатель в положение  или , чтобы обеспечить комфортное распределение воздуха в салоне автомобиля. По мере необходимости отрегулируйте температуру и распределение воздуха.



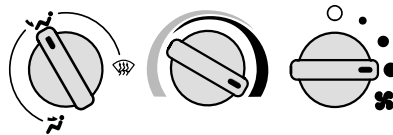

Быстрое прогревание салона автомобиля

Установите регулятор распределения воздуха в положение . Установите переключатель вентилятора обдува в положение, соответствующее максимальной скорости. Небольшой поток воздуха, направленный к лобовому стеклу и боковым окнам, препятствует обледенению и запотеванию стекол.



Органы управления

Рекомендуемое положение регуляторов в холодную погоду

Если поток воздуха, поступающий в положении , оказывается недостаточным для удаления влаги со стекол, выберите положение между  и . Закройте центральные и боковые дефлекторы, чтобы обеспечить максимальный поток воздуха в направлении ниши для ног или лобового стекла. Установите переключатель вентилятора обдува и регулятор температуры в положение, обеспечивающее комфортный микроклимат.



Вентиляция

Установите регулятор распределения воздуха в положение . Установите переключатель вентилятора обдува в любое положение. По собственному усмотрению отрегулируйте центральные и боковые дефлекторы.



Рециркуляция воздуха

В описываемой системе предусмотрены 7 положений переключателя вентилятора обдува. Поверните переключатель по часовой стрелке, чтобы обеспечить приток наружного воздуха, или против часовой стрелки, чтобы обеспечить рециркуляцию воздуха в салоне автомобиля.

Режим рециркуляции воздуха в основном используется, чтобы исключить проникновение неприятных запахов в салон автомобиля. Если используется режим рециркуляции воздуха, стекла, как правило, быстрее покрываются влагой. Как можно скорее переключитесь в режим подачи наружного воздуха.



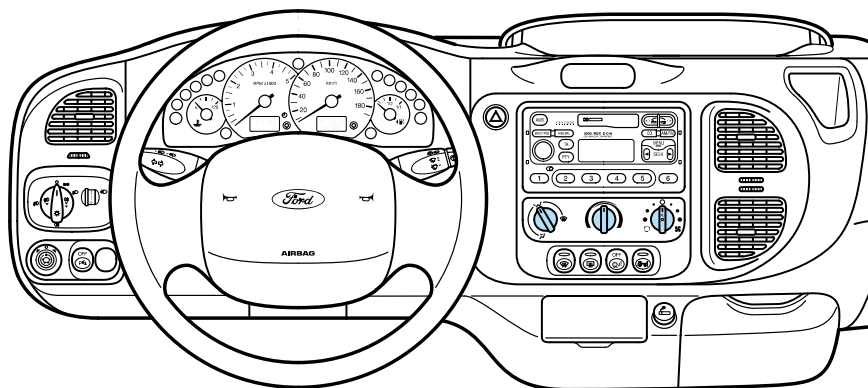

ВОЗДУШНОЕ КОНДИЦИОНИРОВАНИЕ

Примечание: Система воздушного кондиционирования функционирует только при температурах выше $+4^{\circ}\text{C}$, работающем двигателе и включенном вентиляторе обдува. Все окна должны быть полностью закрыты.

Если воздушное кондиционирование включено, при помощи регулятора температуры можно задать любую требуемую температуру в салоне автомобиля.

Во время работы системы воздушного кондиционирования происходит выделение влаги из охлаждаемого воздуха (конденсация). Поэтому вы можете заметить под припаркованным автомобилем небольшую лужицу воды. Это вполне нормально.

Если автомобиль нагрет, перед посадкой в салон на пару минут откройте окна, чтобы выпустить наружу горячий воздух. Это обеспечит более эффективное охлаждение.



Во время работы система воздушного кондиционирования использует энергию двигателя. Это приводит к увеличению расхода топлива. Для экономии энергии и уменьшения расхода топлива выключайте систему воздушного кондиционирования, если в ее работе нет необходимости.

Органы управления

Включение системы воздушного кондиционирования

Для включения или выключения системы нажмите на переключатель вентилятора обдува. Контрольная лампа, встроенная в переключатель, показывает, что система воздушного кондиционирования включена. Система воздушного кондиционирования работает только при включенном двигателе.

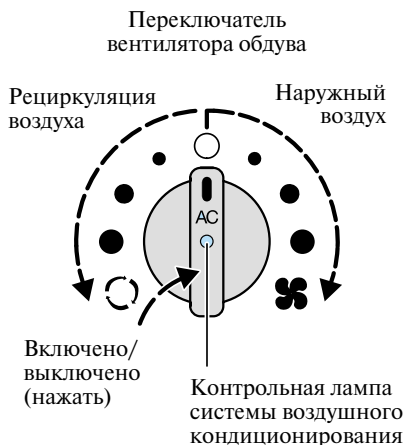

Охлаждение наружным воздухом

В сухую погоду и при высоких наружных температурах включайте воздушное кондиционирование и устанавливайте переключатель вентилятора обдува в режим подачи наружного воздуха. Включите вентилятор обдува и установите регулятор температуры в положение “прохладно”. Выберите режим распределения воздуха по собственному усмотрению.



Охлаждение рециркуляцией воздуха

При очень высокой влажности и высоких температурах наружного воздуха включите систему воздушного кондиционирования и выберите режим рециркуляции воздуха. Используйте этот режим для того, чтобы быстро охладить нагретый салон автомобиля или избавиться от проникающих снаружи неприятных запахов.

Установите высокую скорость работы вентилятора обдува для достижения максимального эффекта охлаждения.



Органы управления

Устранение обледенения/ запотевания лобового стекла

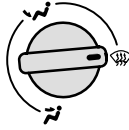
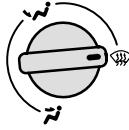
Установите регулятор распределения воздуха в положение  и выберите режим подачи наружного воздуха. При температурах выше +4°C система воздушного кондиционирования включается автоматически, если регулятор распределения воздуха установлен в положение . В этом случае лампа, встроенная в регулятор, не загорается.



Уменьшение влажности воздуха в положении

При температурах выше +4°C система воздушного кондиционирования включается автоматически, если регулятор распределения воздуха установлен в положение . Запотевание лобового стекла устраняется быстрее. В этом случае лампа, встроенная в регулятор, не загорается.

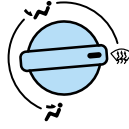

Рециркуляция воздуха при выключенном воздушном кондиционировании

Режимом рециркуляции воздуха в основном следует пользоваться, чтобы исключить проникновение в салон автомобиля неприятных запахов. Если используется режим рециркуляции воздуха, окна, как правило, быстрее покрываются влагой. Как можно быстрее переключитесь в режим подачи наружного воздуха или, при температурах выше +4°C, включите воздушное кондиционирование. При температурах выше +4°C система воздушного кондиционирования включается автоматически, если регулятор распределения воздуха установлен в положение . В этом случае лампа, встроенная в регулятор, не загорается.



Органы управления

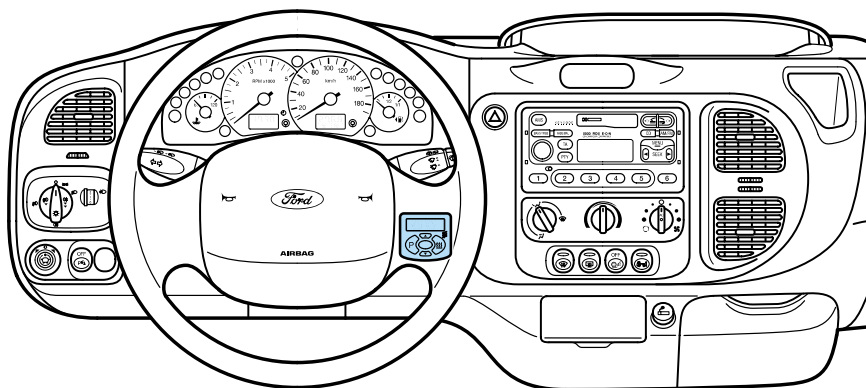

ВСПОМОГАТЕЛЬНЫЙ ОТОПИТЕЛЬ

Вспомогательный отопитель работает независимо от основного отопителя, прогревая систему циркуляции охлаждающей жидкости двигателя. Питание вспомогательного отопителя осуществляется из топливного бака автомобиля.



Запрещается пользоваться вспомогательным отопителем на заправочных станциях, вблизи источников возгораемых паров или летучих веществ и в закрытых помещениях.

Вспомогательный отопитель функционирует как при включенном, так и при неработающем двигателе.

Когда вспомогательный отопитель включен, возможно кратковременное выделение выхлопных газов из-под левого борта автомобиля. Это нормальный звук, на который можно не обращать внимания.

При правильной эксплуатации вспомогательный отопитель обеспечивает следующие преимущества:

- Предварительно прогревает салон автомобиля.
- Предотвращает обледенение окон в морозную погоду и конденсацию влаги.
- Дает возможность избежать холодного запуска двигателя и позволяет двигателю быстрее прогреться до рабочей температуры.
- Вспомогательным отопителем также можно пользоваться во время движения, чтобы поддержать работу основного отопителя и быстрее прогреть салон автомобиля.

Органы управления

Настройка часов

Нажмите и удерживайте кнопку **P** в течение трех секунд, пока на дисплее не начнут мигать цифры, обозначающие время. В течение ближайших пяти секунд нажмите на кнопку **▲**, чтобы перевести время вперед, или на кнопку **▼**, чтобы перевести время назад. Для быстрого перевода времени удерживайте соответствующую кнопку нажатой.

После того как требуемое время настроено, в течение ближайших пяти секунд нажмите на кнопку **P**. На дисплее будет показано текущее время с мигающей разделительной точкой.

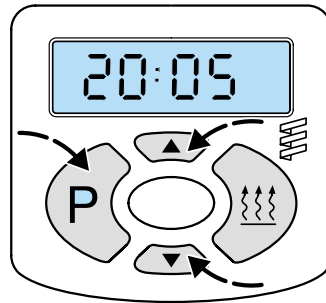

Если произошел перерыв в питании вспомогательного отопителя, все символы на дисплее будут мигать. В этом состоянии отопитель не работает. Часы требуется перенастроить.

Выбор продолжительности прогрева

Продолжительность прогрева для заданных значений времени запуска и временной режим прогрева можно задать в диапазоне от 10 до 120 минут.

Нажмите и удерживайте кнопку **P** в течение трех секунд, пока на дисплее не начнут мигать цифры, обозначающие время. Выждите пять секунд, пока на дисплее не появится символ  и не начнут мигать цифры, обозначающие время включения вспомогательного отопителя.

Нажмите на кнопку **▲** или на кнопку **▼**, чтобы отрегулировать продолжительность прогрева.

После того как задана продолжительность прогрева, нажмите на кнопку **P**. На дисплее будет показано текущее время с мигающей разделительной точкой.

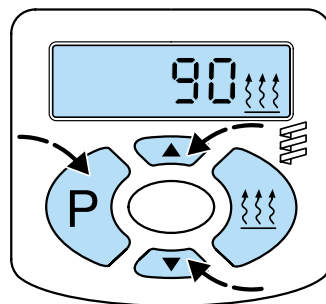

Органы управления

Временной режим прогрева





Если произошел перерыв в питании вспомогательного отопителя, все символы на дисплее будут мигать. В этом состоянии отопитель не работает. Часы требуется перенастроить.

Включение отопителя



Перед включением или программированием отопителя установите регулятор температуры отопителя автомобиля в максимальное положение и поверните переключатель вентилятора обдува в положение “один”.

Отопитель можно включить в любой момент времени для прогрева с заданной продолжительностью. Для этого нажмите на кнопку . На дисплее будет показано оставшееся время прогрева и символ , причем во время работы отопителя включена подсветка дисплея.

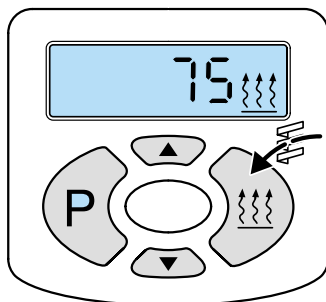

Органы управления





Выключение отопителя

Отопитель можно выключить в любой момент времени. Для этого нажмите на кнопку . Отопитель будет продолжать работать в течение трех минут, а затем выключится. После этого на дисплее появится текущее время.



После дозаправки дайте отопителю поработать еще в течение трех минут. Выключение подсветки дисплея указывает на то, что отопитель не работает.

Непрерывная работа отопителя

Нажмите и удерживайте кнопку . Нажмите на кнопку . Отопитель будет работать до повторного нажатия на кнопку . На дисплее будет показано текущее время и символ , причем во время работы отопителя включена подсветка дисплея.



При использовании непрерывного режима работы отопитель продолжает работать даже после выключения зажигания. Во избежание ненужного прогрева выключите отопитель.

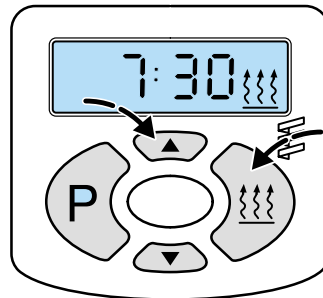

Органы управления



Программируемый режим прогрева

 Перед включением или программированием отопителя установите регулятор температуры отопителя автомобиля в максимальное положение и поверните переключатель вентилятора обдува в положение “один”.

Можно запрограммировать от одного до трех различных значений времени запуска.

 Если произошел перерыв в питании вспомогательного отопителя, все символы на дисплее будут мигать. В этом состоянии отопитель не работает. Часы требуется перенастроить.

Программирование времени запуска режима прогрева

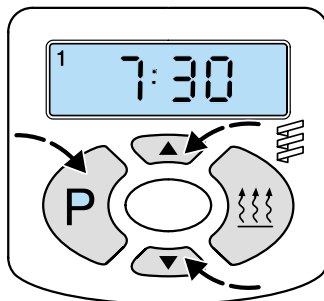

Нажмите на кнопку **P** необходимое количество раз, пока не появится символ (**1**, **2** или **3**), соответствующий требуемому номеру задаваемой настройки времени запуска. Нажмите на кнопку , чтобы перевести время вперед, или на кнопку , чтобы перевести время назад. Для быстрого перевода времени удерживайте соответствующую кнопку нажатой.

После того как время запуска запрограммировано, нажмите на кнопку **P**. На дисплее будет показано текущее время с мигающей разделительной точкой.



Органы управления

Активизация/отмена активизации заданного времени запуска

Нажмите на кнопку **P** необходимое количество раз, пока не появится символ (**1**, **2** или **3**), соответствующий требуемому номеру настройки времени запуска. Нажмите на кнопку ; на дисплее появится обозначение **ON**, показывающее, что заданное время запуска активизировано. Для отмены активизации заданного времени запуска нажмите на кнопку  еще раз. Обозначение **ON** на дисплее погаснет.

Отопитель включится автоматически в активизированное время запуска и будет работать с запрограммированной продолжительностью. На дисплее будет показано оставшееся время прогрева и символ , причем во время работы отопителя будет включена подсветка дисплея.

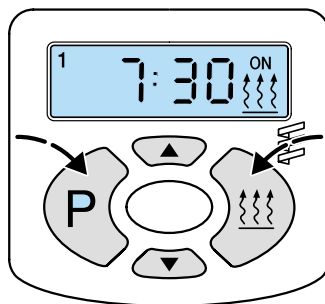

Функции безопасности

Система оснащена устройством безопасности, которое отключает отопитель при возникновении неисправности.

Действие этой функции отключения можно отменить, выключив, а затем снова включив отопитель.



Не пользуйтесь выключением и последующим включением вспомогательного отопителя для отмены функции отключения более двух раз. Если и после этого отопитель не начнет работать, обратитесь для проверки системы к квалифицированному специалисту. Рекомендуется обращаться на авторизованную СТО компании Ford.

Органы управления

Прикуриватель



Никогда не удерживайте прикуриватель в нажатом положении, поскольку это приведет к его повреждению. Оставляя детей в автомобиле без присмотра, в качестве меры предосторожности всегда извлекайте прикуриватель из гнезда.

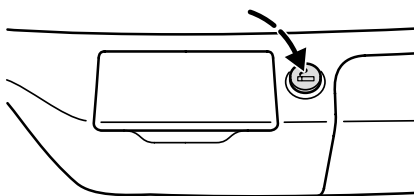

Для того чтобы воспользоваться прикуривателем, нажмите на него и дождитесь автоматического выскакивания патрона. Прикуриватель работает и при выключенном зажигании.

Гнезда питания

Гнездо питания прикуривателя и гнездо питания, расположенное под отделением для перчаток, также можно использовать как источник питания приборов, рассчитанных на максимальную силу тока 15 А. Однако при неработающем двигателе это приводит к ускоренной разрядке аккумулятора.

Для подключения электроприборов применяйте только рекомендуемые разъемы из ассортимента фирменных аксессуаров компании Ford или разъемы, предназначенные для гнезд питания, соответствующих стандарту SAE.

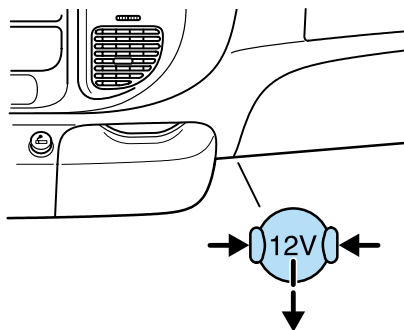

Передняя пепельница

Для того чтобы открыть пепельницу, потяните за крышку.

Для того чтобы очистить пепельницу, осторожно потяните ее вверх за открытую крышку и полностью извлеките.

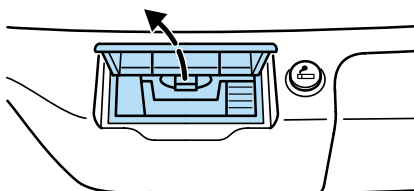

Органы управления

Подставка для стаканов



Не следует ставить в подставки для стаканов горячие напитки во время движения, поскольку существует опасность их разбрызгивания.

Панель приборов

Откройте крышку, чтобы открыть подставку.

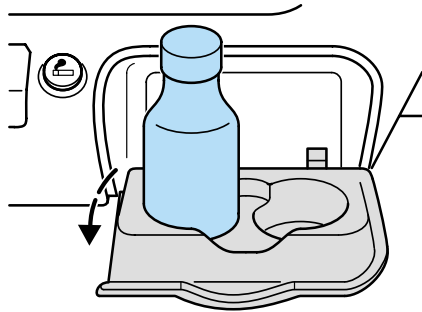

Багажный отсек со стороны пассажира

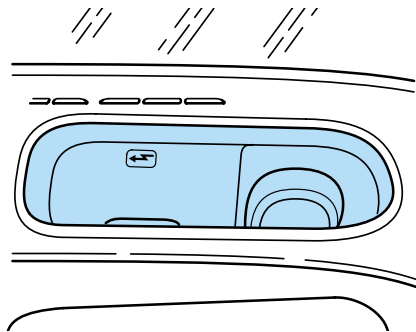

Органы управления

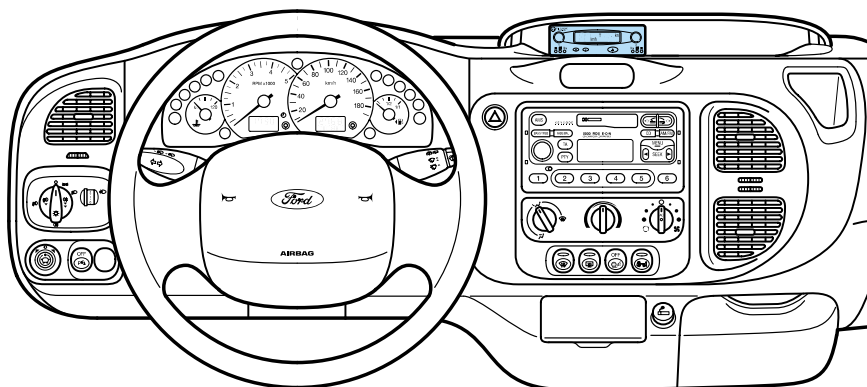

ТАХОГРАФ ДЛЯ ДВУХ ВОДИТЕЛЕЙ

Тахограф можно настроить для первого водителя при помощи левого переключателя и для второго водителя при помощи правого переключателя. Контрольная лампа, расположенная под переключателями, показывает, какой из режимов выбран.

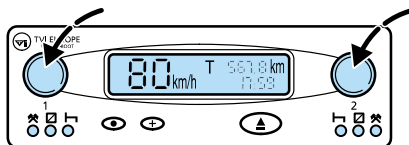

Открытие тахографа

Сначала включите зажигание.

Нажмите на кнопку ▲ и подождите, пока контрольные лампы для первого и второго водителя не начнут попеременно мигать.

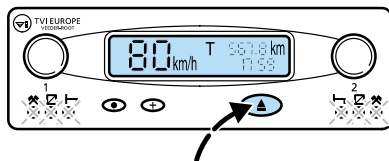

Органы управления

Для того чтобы открыть тахограф, нажмите на центральную часть панели под дисплеем, затем потяните ее наружу.



Тахограф можно открыть, только когда автомобиль неподвижен и включено зажигание.

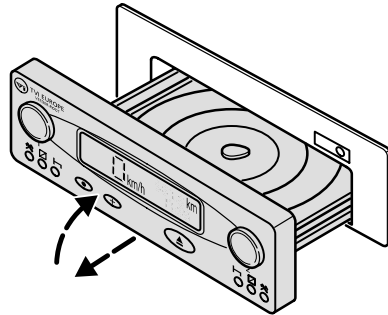

Одометр/счетчик суточного пробега

Одометр/счетчик суточного пробега показывает полный пробег автомобиля в километрах или расстояние в километрах, пройденное за конкретную поездку. Режимы дисплея переключаются кратковременным нажатием на кнопку ●.

Для обнуления счетчика суточного пробега выберите соответствующий режим, нажмите и удерживайте кнопку + не менее трех секунд.

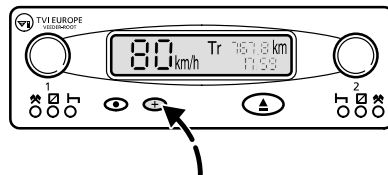
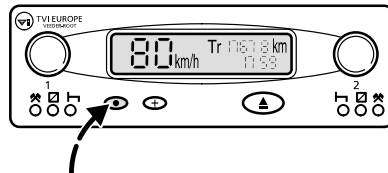

Органы управления

Цифровые часы, встроенные в тахограф

Сначала включите зажигание.
Для настройки часов откройте тахограф.
Затем нажимайте на кнопку ● не менее трех секунд, пока не начнут мигать цифры, обозначающие количество часов. Для перевода часов вперед нажмите на кнопку +. Для быстрого перевода удерживайте кнопку + нажатой.

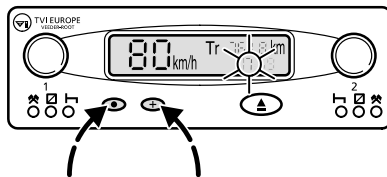

Для настройки минут и даты нажимайте на кнопку ●, пока не начнет мигать соответствующее обозначение, затем нажмите на кнопку +.

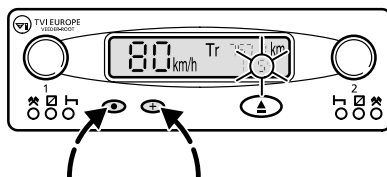

Пользуйтесь тахографом в соответствии с инструкцией изготовителя, прилагаемой к автомобилю.

Органы управления

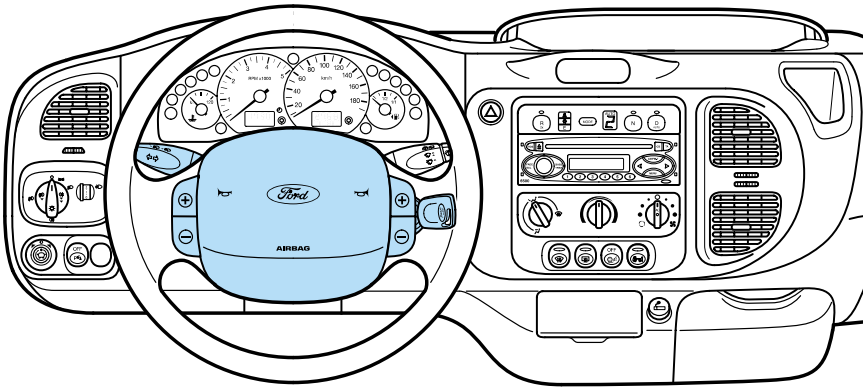

ОРГАНЫ УПРАВЛЕНИЯ, РАСПОЛОЖЕННЫЕ НА РУЛЕВОЙ КОЛОНКЕ

Блокиратор рулевой колонки/ переключатель зажигания

Комбинированный блокиратор рулевой колонки/переключатель зажигания имеет следующие положения:

0 Зажигание выключено, рулевое колесо заблокировано.

I Рулевое управление разблокировано. Зажигание и все основные электрические цепи отключены.

Не следует оставлять ключ зажигания в этом положении на долгое время во избежание нежелательной разрядки аккумулятора.

II Зажигание включено, все электрические цепи находятся в рабочем состоянии. Горят контрольные и предупреждающие лампы. Это положение ключа зажигания в режиме движения, которое также требуется выбрать при буксировке вашего автомобиля.

III Включение стартера. Отпускайте ключ зажигания сразу же после запуска двигателя.

При извлечении ключа из переключателя зажигания активизируется блокиратор рулевой колонки, предотвращающий проворачивание рулевого колеса.



Никогда не поворачивайте ключ зажигания в положение **0** во время движения автомобиля.

Органы управления

Звуковой сигнал

Нажмите на накладку рулевого колеса.

Звуковой сигнал работает и при выключенном зажигании.

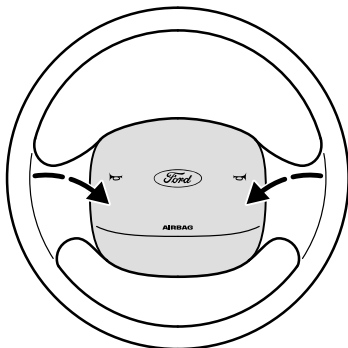

Кнопки выбора передач

(механическая коробка передач с автоматическим переключением передач)

Для того чтобы перейти из автоматического режима выбора передач в ручной режим, один раз нажмите на одну из кнопок выбора передач (+ или -).

Если выбран режим переключения передач вручную, для переключения на повышенную передачу нажмите на кнопку +.

Для переключения на пониженную передачу нажмите на кнопку -.

За дополнительной информацией обратитесь к главе “Вождение”.

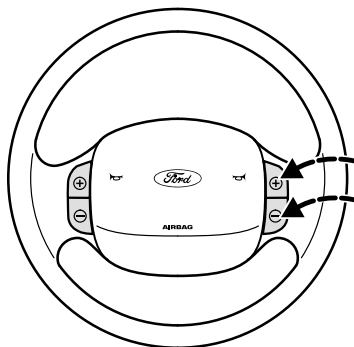

Органы управления

Многофункциональный переключатель

Описанные ниже функции доступны только при включенном зажигании.

Правый указатель поворота

Поднимите рычаг вверх.

Левый указатель поворота

Опустите рычаг вниз.

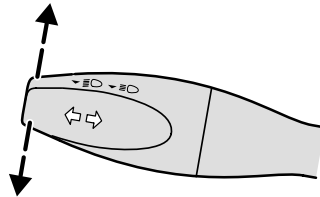

Дальний/ближний свет фар

Потяните рычаг в сторону рулевого колеса. Для возврата в режим ближнего света фар снова потяните рычаг в сторону рулевого колеса.

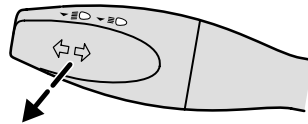

Сигнализация светом фар

Слегка потяните рычаг в сторону рулевого колеса.

Органы управления

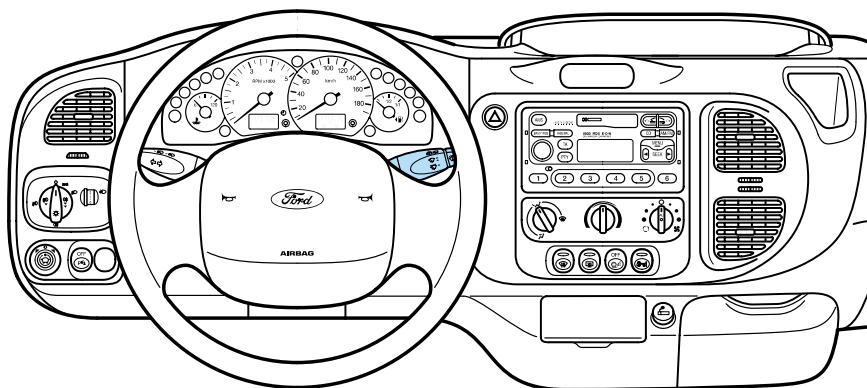

Рычаг стеклоочистителя

Описанные ниже функции доступны только при включенном зажигании.

Лобовое стекло

- **Прерывистая очистка**

Переведите рычаг на одну позицию вверх.

- **Обычная очистка**

Переведите рычаг на две позиции вверх.

- **Высокоскоростная очистка**

Переведите рычаг на три позиции вверх.

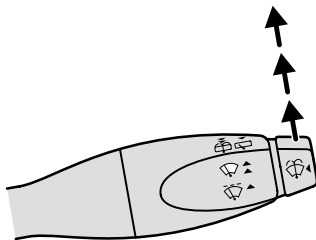

- **Однократная очистка**

Опустите рычаг вниз.

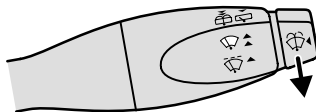

Органы управления

- **Стеклоомыватель**

Для включения стеклоомывателя нажмите на кнопку на торце рычага.



Продолжительность одного цикла работы омывателя не должна превышать 10 секунд.

Никогда не включайте омыватель при пустом бачке.

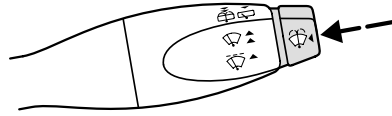

- **Заднее стекло**

- **Прерывистая очистка**

Потяните рычаг в сторону рулевого колеса.

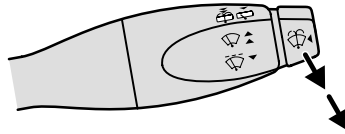

- **Стеклоомыватель**

Для включения стеклоомывателя потяните рычаг дальше и удерживайте его в этом положении.

Стеклоомыватель функционирует совместно с очистителем заднего стекла. После отпускания рычага стеклоочиститель продолжает работать в течение короткого времени.



Продолжительность одного цикла работы омывателя не должна превышать 10 секунд.

Никогда не включайте омыватель при пустом бачке.

Органы управления

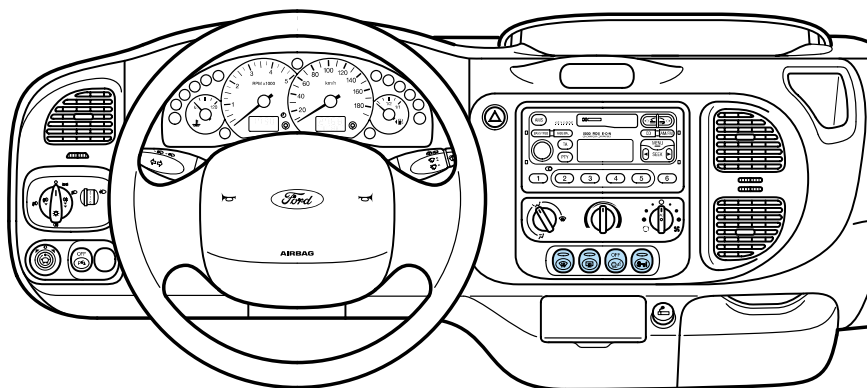

Обогрев лобового и заднего стекла

Обогрев используется для быстрого удаления льда или влаги с лобового и заднего стекла. Обогрев следует включать, только если это необходимо.

Переключатель обогрева заднего стекла

Сначала включите зажигание.

Для того чтобы включить или выключить обогрев, нажмите на переключатель. Контрольная лампа, встроенная в переключатель, указывает на режим работы.

Зеркала дверей с электроприводом также оснащены нагревательными элементами, которые служат для очистки стекол. Эта система обогрева работает, когда включен обогрев заднего стекла.

В автомобилях, не оснащенных функцией обогрева заднего стекла, обогрев зеркал можно включать отдельно.

Система обогрева отключается автоматически через короткое время.

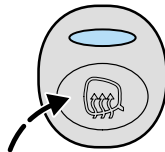
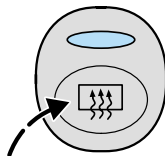

Органы управления

Переключатель обогрева лобового стекла

Система функционирует только при работающем двигателе. Для того чтобы включить или выключить обогрев, нажмите на переключатель.

Контрольная лампа, встроенная в переключатель, указывает на режим работы.

Система обогрева отключается автоматически через короткое время.

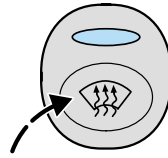

Регулятор тягового усилия

При включении зажигания (положение II) контрольная лампа, встроенная в переключатель, загорается на короткое время, подтверждая работоспособность системы.

Для того чтобы включить или выключить систему, нажмите на переключатель. Если система выключена, горит контрольная лампа, встроенная в переключатель. При включении двигателя активизация системы происходит автоматически.

Если контрольная лампа не загорается после включения зажигания или горит непрерывно во время движения, это указывает на возникновение неисправности. При появлении неисправностей происходит отключение системы. Состояние системы должно быть проверено квалифицированным специалистом. Рекомендуется обращаться на авторизованную СТО компании Ford.

За дополнительной информацией обратитесь к разделу “Система регулировки тягового усилия”.

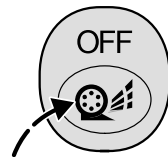

Органы управления

Переключатель опускания пневматической подвески

Эта система функционирует, только когда включено зажигание (положение II), задействован стояночный тормоз, автомобиль неподвижен и **закрты** задние двери/задняя дверь багажного отделения (фургон, комби и автобус).

Для того чтобы опустить заднюю часть автомобиля, нажмите на переключатель один раз. Контрольная лампа, встроенная в переключатель, мигает во время работы системы.

Для восстановления нормальной высоты еще раз нажмите на переключатель.

Если будет опущен стояночный тормоз или автомобиль придет в движение, нормальная высота подъема будет восстановлена автоматически.

Примечание: Также обратитесь к разделу “*Пневматическая подвеска*” в главе “*Вождение*”.

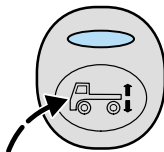

ОРГАНЫ УПРАВЛЕНИЯ, РАСПОЛОЖЕННЫЕ НАД ГОЛОВОЙ

Лампы освещения салона

Переключатели ламп освещения салона имеют три положения: “включено”, “выключено” и “действие от контактов дверей”.

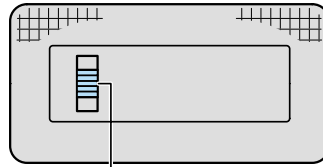

- ▲ Включено
- Выключено
- ▼ Действие от контактов дверей

Автомобили с функцией централизованного закрытия/ двойной блокировки замков дверей

Если переключатель установлен в положение “Действие от контактов дверей”, лампы освещения салона горят в течение некоторого времени после закрытия дверей. Лампы погаснут немедленно, если будет включено зажигание.

Лампы освещения салона включаются после выключения зажигания. Через некоторое время лампы освещения салона выключаются автоматически.

Если вы оставляете неподвижный автомобиль с открытыми дверями на продолжительное время, лампы освещения салона выключаются автоматически через 30 минут.

Для того чтобы снова включить лампы освещения салона, на короткое время включите зажигание (положение II).

Лампы для чтения

Лампы для чтения управляются отдельными выключателями.

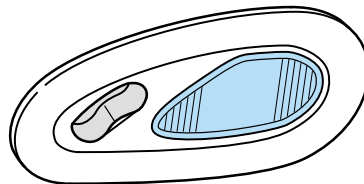

Органы управления

Люк крыши

(в зависимости от варианта модели)

Если в автомобиле предусмотрено два люка крыши, оба люка крыши работают одинаково и независимо один от другого.

Люк крыши функционирует, только когда переключатель зажигания установлен в положение I или II.

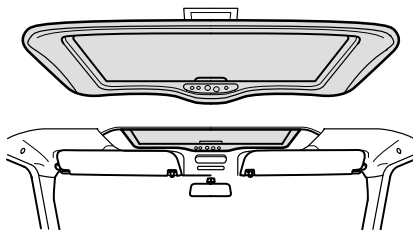

Перед активизацией электропривода люка крыши или стеклоподъемников окон убедитесь в отсутствии препятствий и удостоверьтесь, что дети и/или домашние животные находятся на безопасном расстоянии от проемов окон/люка крыши. Несоблюдение этого требования может привести к получению серьезной травмы. Взрослые не должны оставлять детей в автомобиле без присмотра. Кроме этого, обязательно забирайте ключи из автомобиля, оставляемого без присмотра.

Если кузов автомобиля влажный, рекомендуется проехать небольшое расстояние до момента открывания или поднимания люка крыши, чтобы влага не проникла внутрь салона.

Органы управления

Солнцезащитная шторка

Вы можете сдвинуть солнцезащитную шторку вперед или назад.

Примечание: Не закрывайте солнцезащитную шторку полностью, если люк крыши открыт и автомобиль движется со скоростью больше 50 км/ч.

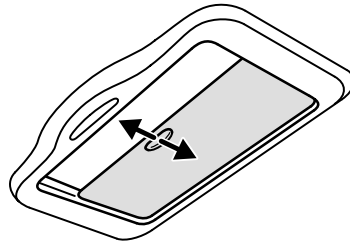

Настройка люка крыши

Перед первым использованием люка крыши, а также после отсоединения аккумулятора требуется запрограммировать полностью открытое и полностью закрытое положение крышки люка.

Нажмите и удерживайте кнопку ▼, пока люк крыши не будет полностью закрыт. Нажмите и удерживайте кнопку ▲, пока задняя часть крышки люка не поднимется, а затем полностью сдвинется назад.

После этого вы можете использовать описанные ниже функции.

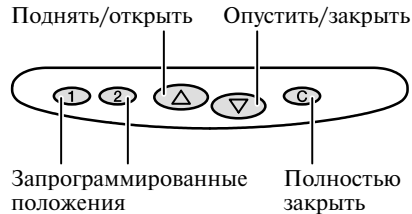

Органы управления

Открытие люка крыши

Нажмите и удерживайте кнопку ▲, чтобы поднять заднюю часть крышки люка и сдвинуть ее назад. Отпустите кнопку, когда будет достигнуто желаемое положение.

Для автоматического открывания нажмите и быстро отпустите кнопку ▲. Когда будет достигнуто желаемое положение, еще раз нажмите и быстро отпустите кнопку ▲. Крышка люка автоматически остановится в полностью открытом положении.

Вы можете переместить люк крыши в запрограммированное положение, нажав на кнопку 1 или 2. За дополнительной информацией обратитесь к разделу “Программирование положений”.

Закрывание люка крыши

Нажмите и удерживайте кнопку ▼, чтобы сдвинуть люк крыши вперед. Отпустите кнопку, когда будет достигнуто желаемое положение.

Для автоматического закрывания нажмите и быстро отпустите кнопку ▼. Когда будет достигнуто желаемое положение, еще раз нажмите и быстро отпустите кнопку ▼. Крышка люка автоматически остановится в полностью закрытом положении.

Полное закрывание люка крыши

Нажмите и быстро отпустите кнопку С, чтобы полностью закрыть крышку люка.

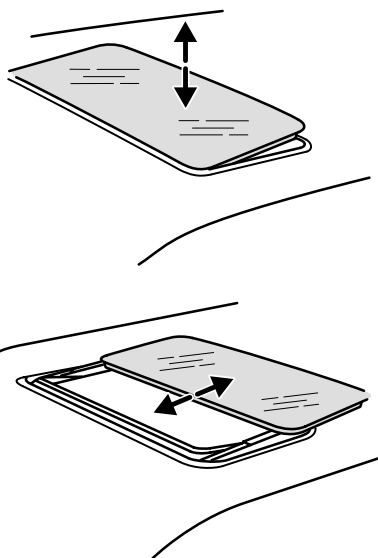
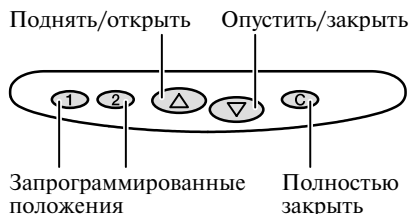

Органы управления

Программирование положений

Вы можете запрограммировать два положения люка крыши. При помощи кнопок ▲ и ▼ переместите люк крыши в желаемое положение. Затем нажмите и удерживайте кнопку **1** приблизительно в течение 3 секунд, до звукового сигнала. Положение запрограммировано.

Нажмите и быстро отпустите кнопку **1** для автоматического перемещения люка крыши в запрограммированное положение.

Повторите эту же процедуру, используя кнопку **2**, чтобы запрограммировать второе положение.

Вы можете изменять запрограммированные положения.

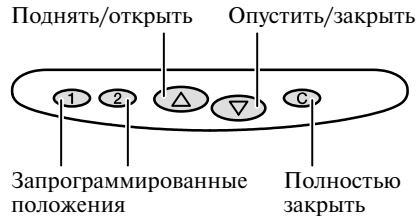

Органы управления

Функция предотвращения заземления

При наличии препятствия закрывание люка крыши прекращается автоматически, и люк крыши перемещается на некоторое расстояние в обратном направлении.



Небрежное закрывание люка крыши может отменить действие этой защитной функции и привести к получению травм.



Перед активизацией электропривода люка крыши или стеклоподъемников окон убедитесь в отсутствии препятствий и удостоверьтесь, что дети и/или домашние животные находятся на безопасном расстоянии от проемов окон/люка крыши. Несоблюдение этого требования может привести к получению серьезной травмы. Взрослые не должны оставлять детей в автомобиле без присмотра. Кроме этого, обязательно забирайте ключи из автомобиля, оставляемого без присмотра.

Автоматическое закрывание

Если зажигание выключается, когда люк крыши открыт, раздается звуковой сигнал. Приблизительно через 3 секунды сигнал повторяется дважды и люк крыши автоматически закрывается.

Органы управления

Внутреннее зеркало заднего вида

Для уменьшения яркости бликов при движении в темное время суток опустите зеркало, отрегулировав рычаг.

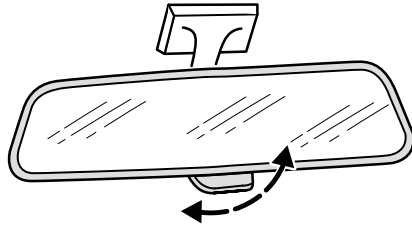

Противосолнечные козырьки

Противосолнечные козырьки можно высвободить из фиксирующих зажимов и развернуть в сторону боковых окон.

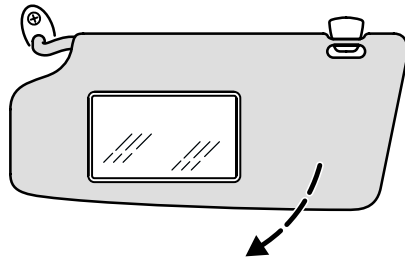

Органы управления

Багажный отсек, расположенный над головой



Не кладите в багажный отсек, расположенный над передними сиденьями, тяжелые или твердые предметы. Это может привести к травмам в случае аварии.

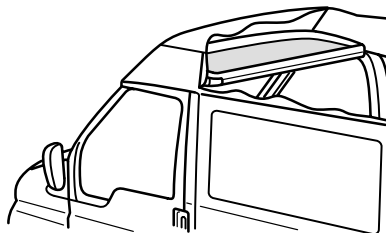

Автомобили с полувысокой крышей

Для открывания поверните вращающийся фиксатор против часовой стрелки.

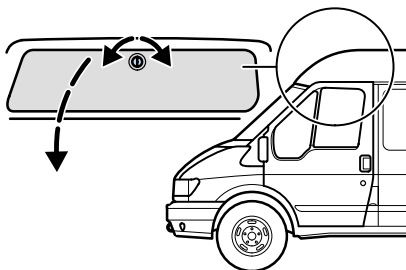

Автомобили со сверхвысокой крышей

Для открывания поверните вращающиеся фиксаторы против часовой стрелки.

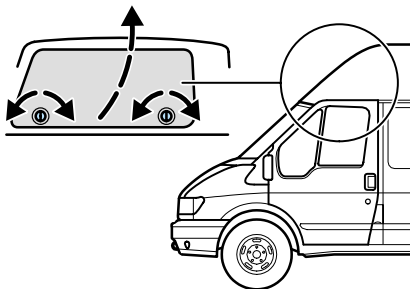

Органы управления

ОРГАНЫ УПРАВЛЕНИЯ, РАСПОЛОЖЕННЫЕ В ДВЕРЯХ

Наружные зеркала заднего вида, регулируемые вручную

Надавите на стекло наружного зеркала заднего вида, чтобы переместить его в требуемом направлении.

Выпуклые наружные зеркала заднего вида

Оба зеркала имеют увеличенное заднее поле обзора, позволяющее уменьшить до минимума так называемую “мертвую зону” в задней части автомобиля.



Предметы, отражаемые такими зеркалами, выглядят более маленькими и поэтому кажутся более отдаленными, чем в действительности. Будьте внимательны и не переоценивайте расстояние до предметов, отражаемых в таких зеркалах.

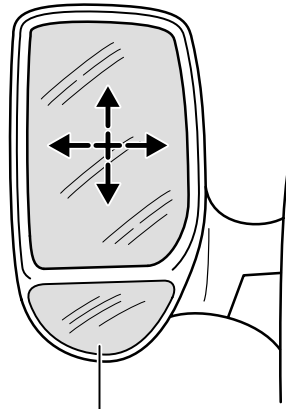

Выпуклые зеркала дверей

Складывающиеся наружные зеркала заднего вида

Если это необходимо (например, при движении в ограниченном пространстве), наружные зеркала заднего вида можно сложить вручную. Для того чтобы вернуть зеркало двери в исходное положение, вставляйте его в опору до момента фиксации.

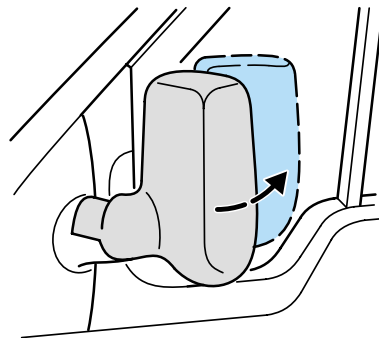

Органы управления

Окна с электроприводом стеклоподъемников

Стеклоподъемниками окон можно управлять только при включенном зажигании.



Перед активизацией электропривода люка крыши или стеклоподъемников окон убедитесь в отсутствии препятствий и удостоверьтесь, что дети и/или домашние животные находятся на безопасном расстоянии от проемов окон/люка крыши. Несоблюдение этого требования может привести к получению серьезной травмы. Взрослые не должны оставлять детей в автомобиле без присмотра. Кроме этого, обязательно забирайте ключи из автомобиля, оставляемого без присмотра.

Стеклоподъемники окон управляются при помощи переключателей, расположенных на панелях отделки дверей. Открывание/закрывание окна происходит, пока нажат переключатель.

Нажмите на переключатель , чтобы открыть окно.

Нажмите на переключатель , чтобы закрыть окно.

Автоматическое открывание окна двери водителя

Окно можно открыть автоматически. Нажмите и тотчас же отпустите переключатель . Для того чтобы остановить перемещение окна, снова нажмите на переключатель.

Освещение порогов дверей

Лампы освещения порогов дверей включаются и выключаются автоматически при открывании и закрывании дверей.

В автомобилях с радиочастотным дистанционным управлением лампы освещения включаются после нажатия на кнопку(и) открывания замков. Лампы выключаются автоматически через некоторое время.

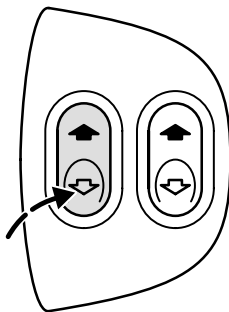
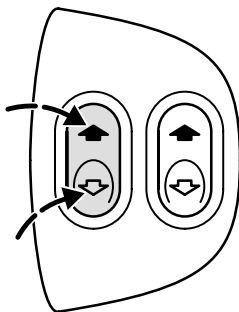

Органы управления

Сдвижные окна

Для того чтобы открыть и переместить окно, поверните рукоятку по часовой стрелке и сдвиньте стекло в требуемом направлении.

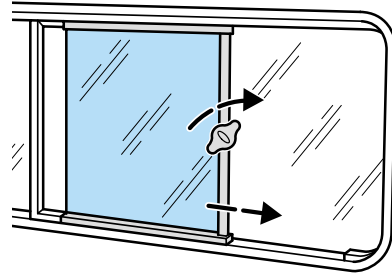

Задние окна-форточки

Для того чтобы открыть окно, потяните за рычаг, выдвиньте окно наружу и нажмите на рычаг, чтобы закрепить его в фиксаторе.

Для того чтобы закрыть окно, потяните рычаг внутрь и надавливайте на него до момента закрепления в фиксаторе. Убедитесь в том, что окно плотно закрыто.

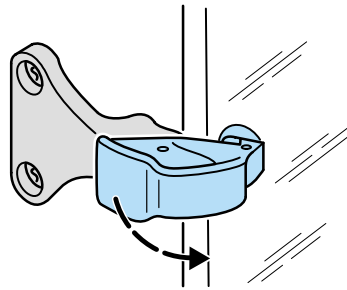

Переключатель функции регулировки высоты подъема кузова

(фургон, комби и автобус)

Переключатель регулировки расположен на правой стойке D. Для доступа к переключателю откройте задние двери/заднюю дверь багажного отделения.

Переключатель работает, если включено зажигание (положение II), задействован стояночный тормоз, автомобиль неподвижен и **открыты** задние двери/задняя дверь багажного отделения.

Нажмите и удерживайте нижнюю половину переключателя, чтобы уменьшить высоту подъема автомобиля.

Нажмите и удерживайте верхнюю половину переключателя, чтобы увеличить высоту подъема автомобиля.

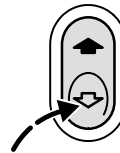

Примечание: Также обратитесь к разделу “Пневматическая подвеска” в главе “Вождение”.

Органы управления

Аптечка и знак аварийной остановки

Фургон, комби, автомобиль с кузовом типа “шасси”, грузовой автомобиль с открытым кузовом

Отсек для аптечки и знака аварийной остановки расположен в полости двери водителя.

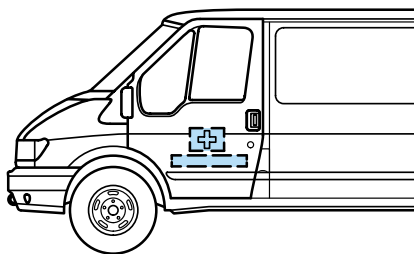

Автобус

Отсек для аптечки расположен под вторым рядом сидений. Отсек для знака аварийной остановки расположен в полости двери водителя.

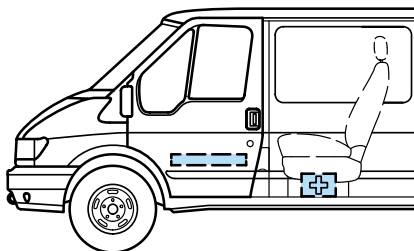

Органы управления

ОРГАНЫ УПРАВЛЕНИЯ, РАСПОЛОЖЕННЫЕ НА КОНСОЛИ

Механическая коробка передач



Передачу заднего хода следует включать, только когда автомобиль неподвижен.



Не прикладывайте к рычагу переключения передач излишнее боковое усилие при переключении с 5-й на 4-ю передачу, поскольку это может привести к случайному выбору 2-й передачи.

Переднеприводные автомобили

Для того чтобы выбрать передачу заднего хода, переведите рычаг переключения передач в нейтральное положение, надавите на рычаг, а затем, перед тем как отжать рычаг назад, отведите его до упора вправо, преодолевая сопротивление пружины.

Заднеприводные автомобили

Для того чтобы выбрать передачу заднего хода, переведите рычаг переключения передач в нейтральное положение, а затем, перед тем как отжать рычаг назад, отведите его до упора вправо, преодолевая сопротивление пружины.

Стояночный тормоз

Перед тем как покинуть автомобиль, обязательно полностью задействуйте стояночный тормоз.

Для задействования стояночного тормоза потяните рычаг прямо вверх. Для отпускания тормоза слегка потяните рычаг вверх, нажмите на блокировочную кнопку и опустите рычаг вниз. Действие стояночного тормоза распространяется на задние колеса.

Для того чтобы уменьшить усилия, прикладываемые при задействовании стояночного тормоза, нажмите на педаль тормоза.

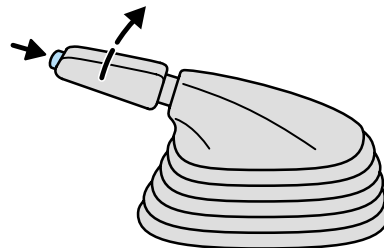
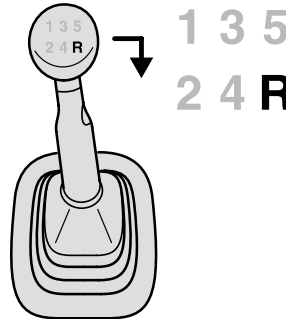
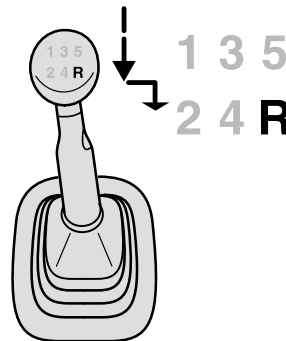

Органы управления

КЛЮЧИ

Ключ открывает и закрывает все замки вашего автомобиля. При потере ключа запасные ключи можно заказать через дилеров компании Ford, сообщив номер ключа, который указан на брелке, прикрепленном к оригинальным ключам.

Всегда следует иметь при себе второй ключ, который может потребоваться в экстренной ситуации. Храните запасной ключ в безопасном месте.

За дополнительной информацией обратитесь к разделу “Система иммобилизации двигателя”.

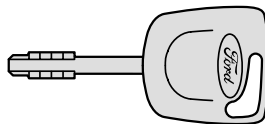

ЗАМКИ

Замки дверей

Передние двери

Замки передних дверей можно закрыть и открыть снаружи только при помощи ключа. Изнутри автомобиля замки передних дверей можно закрыть при помощи рычага блокировки и открыть при помощи рукоятки двери.

Передние двери

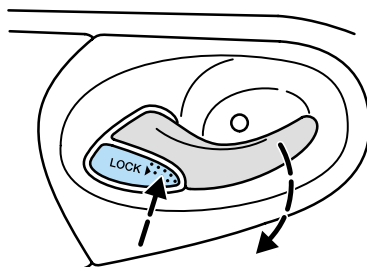

Нажмите, чтобы
закрыть замок

Потяните, чтобы
открыть дверь

Органы управления

Задние двери

(автомобили с кузовом типа "шасси" с удлиненной рамой, 4-дверные)

Для того чтобы закрыть замки задних дверей, нажмите на рукоятку двери и закройте дверь, выходя из автомобиля. Замок двери закрыт, если видна белая маркировка на торце рукоятки.

Работа системы противоугонной сигнализации и функции двойной блокировки замков дверей описана в соответствующих разделах ниже.

Задние двери

Белая маркировка = замок закрыт

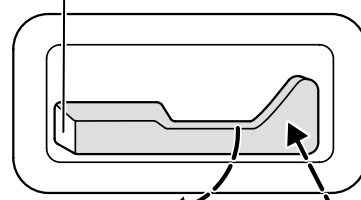

Потяните
(дверь
открыта)

Нажмите
(замок двери
закрыт)

Сдвижная дверь

Для того чтобы открыть дверь снаружи или изнутри, потяните за рукоятку двери, а затем сдвиньте дверь назад.

Снаружи

Внутри

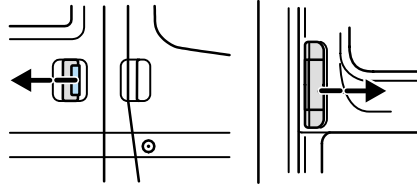

Для того чтобы закрыть замок сдвижной двери вручную, поверните запорную рукоятку, расположенную на внутренней стороне двери, в положение закрывания (1). Для того чтобы открыть замок двери, поверните рукоятку в положение открывания (2).

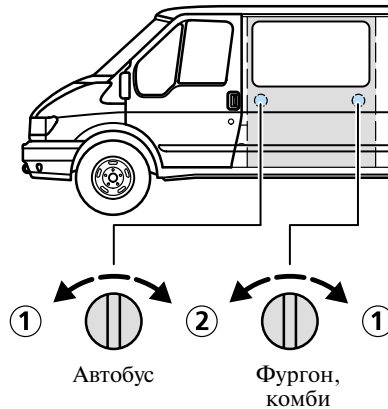

Органы управления

Безопасный замок двери (с блокировкой от случайного открывания ребенком)

При помощи отвертки поверните против часовой стрелки красный рычаг блокировки, расположенный на торце двери. Открыть дверь изнутри автомобиля невозможно.

Для отмены блокировки поверните красный рычаг блокировки по часовой стрелке.

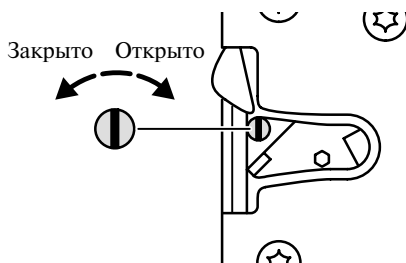

Двусторчатые задние двери

Для того чтобы открыть правую створку задней двери снаружи, потяните за ручку двери.

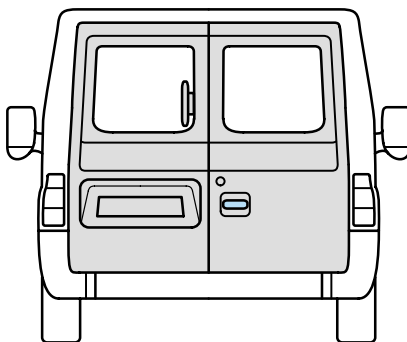

Для того чтобы открыть замки и открыть двери изнутри, поверните запорную ручку в положение \odot . Для того чтобы закрыть замки дверей изнутри, поверните ручку в положение \ominus .

В автомобилях с системой централизованного закрывания замков дверей замки задних дверей можно закрыть, только если двери полностью закрыты.

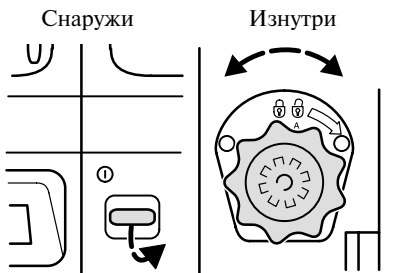

Органы управления

Для того чтобы открыть левую створку задней двери, потяните за ручку двери.

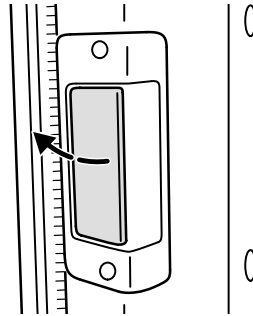

Обе створки двери можно открыть на 180 градусов. После того как достигнуто положение 90 градусов, нажмите на оранжевую кнопку, расположенную на двери. Установка ограничителей в исходное положение происходит автоматически при закрывании дверей.

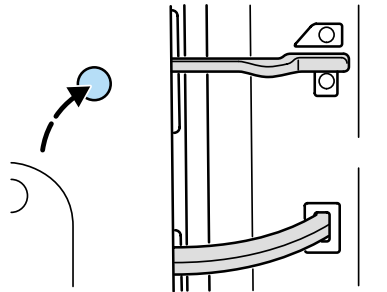

Двустворчатые задние двери с углом открывания двери 256 градусов

Обе створки двери можно открыть на 256 градусов. После того как достигнуто положение 90 градусов, нажмите на оранжевую кнопку, расположенную на двери. Установка ограничителей в исходное положение происходит автоматически при закрывании дверей.

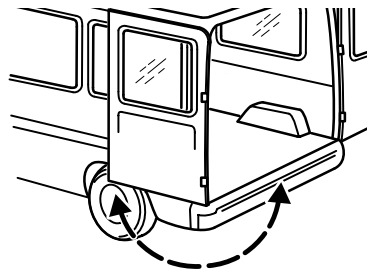

Если створки задней двери находятся в таком положении, движение запрещено.

Органы управления

Задняя дверь багажного отделения

Для того чтобы открыть дверь, потяните за ручку двери, расположенную над номерным знаком.

Для преодоления сопротивления при закрывании задней двери багажного отделения расположите дверь на расстоянии примерно 20 см от положения закрывания и надавите на дверь, чтобы она захлопнулась.

Заднюю дверь багажного отделения можно открыть изнутри, подняв кнопку блокировки, доступ к которой можно получить через отверстие в нижней части двери.

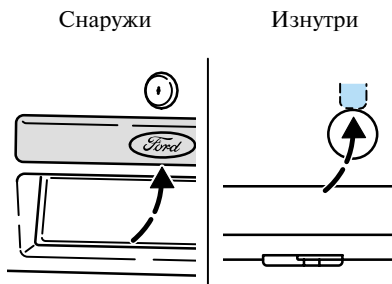

Если створки задней двери находятся в таком положении, движение запрещено.

Для эксплуатации при сверхнизких температурах компания Ford предлагает специальные подъемные цилиндры, заполненные газом. За дополнительной информацией обратитесь к обслуживающему вас дилеру компании Ford.

Органы управления

Откидной задний борт в грузовых автомобилях с открытым кузовом

Для того чтобы открыть борт, потяните рукоятки книзу. Опорный трос удерживает открытый откидной борт вровень с полом грузовика.

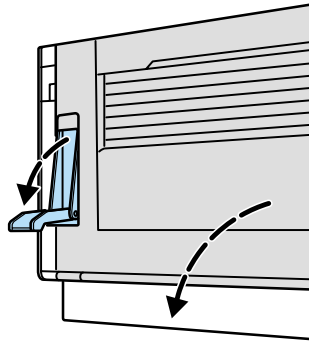

При погрузке тяжелых предметов высвободите опорный трос(ы) из болта с проушиной и осторожно опустите борт в положение полного открывания.



Не размещайте тяжелые грузы непосредственно у заднего борта.

При закрывании борта убедитесь в том, что опорные тросы закреплены в болтах с проушинами, а рукоятка полностью закрыта.

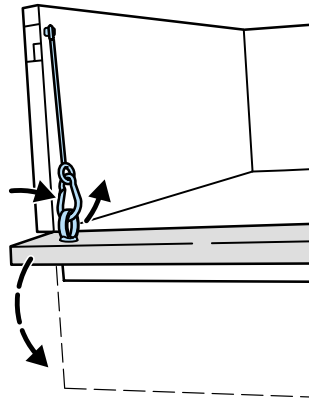

Органы управления

Замок крышки заливной горловины топливного бака

Откройте лючок заливной горловины топливного бака. Для того чтобы открыть замок крышки заливной горловины топливного бака, поверните ключ против часовой стрелки (приблизительно на одну четверть оборота). Снимите крышку.

При снятии крышки заливной горловины может раздаваться шипение. Это нормальный звук, на него можно не обращать внимания.

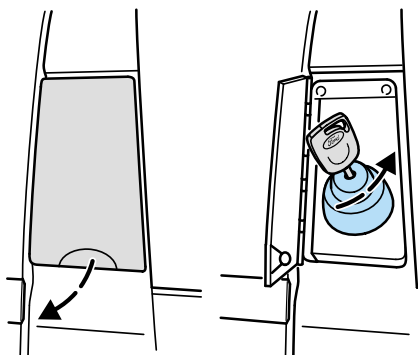

Капот

Сначала поверните ключ против часовой стрелки (1). Немного поднимите капот и поверните ключ до упора по часовой стрелке (2), чтобы открыть капот.



Извлеките ключ из замка сразу же после открывания капота.

За дополнительной информацией обратитесь к главе *“Обслуживание и уход”*.

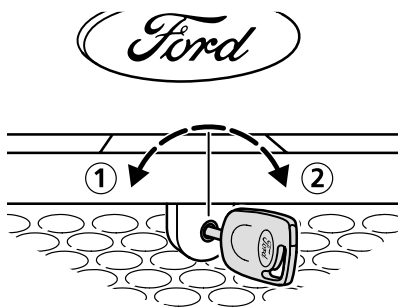

БАГАЖНОЕ ОТДЕЛЕНИЕ

Боковые дуги

Для закрепления груза в багажном отделении используйте внутренние боковые дуги.

Максимально допустимая нагрузка на боковые дуги составляет 100 кг.

Для закрепления тяжелых предметов массой свыше 100 кг используйте крепежные точки, расположенные на полу багажного отделения.

СИСТЕМА ЦЕНТРАЛИЗОВАННОГО ЗАКРЫВАНИЯ ЗАМКОВ ДВЕРЕЙ

Закрывание замков

Систему централизованного закрывания замков можно активизировать при помощи двери водителя или при помощи передней пассажирской двери. В автомобилях с задними дверями/задней дверью багажного отделения систему также можно активизировать, используя задние двери.

Для того чтобы было обеспечено правильное закрывание замков всех дверей, убедитесь, что все двери полностью закрыты.

Снаружи система закрывания активизируется при помощи ключа. Изнутри система активизируется при помощи запорного рычага, расположенного под рычагом открывания двери, или, в автомобилях с задними дверями, при помощи запорной кнопки, расположенной на задней двери.

Замок сдвижной двери можно закрыть отдельно изнутри автомобиля при помощи запорной кнопки, расположенной на двери. В четырехдверных автомобилях с кузовом типа “шасси” замок задних дверей можно закрыть отдельно, надавив на рычаг открывания двери.

Чтобы исключить возможность проникновения в любую часть автомобиля во время поездки например, при остановке у светофора) закрывайте замки дверей.

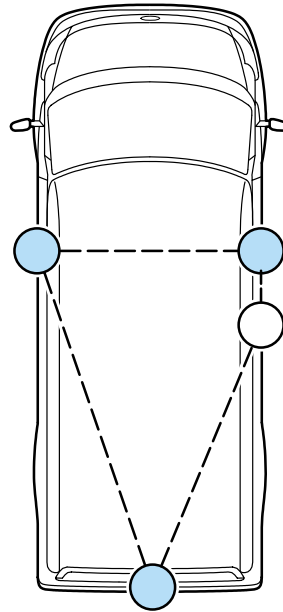

Органы управления

Открывание замков

Автобус, комби, автомобиль с кузовом типа "шасси", грузовой автомобиль с открытым кузовом

Поверните ключ в любой из передних дверей в направлении передней части автомобиля. Для того чтобы открыть замки всех дверей, изнутри автомобиля потяните за рукоятку открывания любой из передних дверей.

В автомобилях с задними дверями/задней дверью багажного отделения поверните ключ в задней двери/задней двери багажного отделения по часовой стрелке. Изнутри автомобиля поверните запорную рукоятку в положение , чтобы открыть замки всей двери.

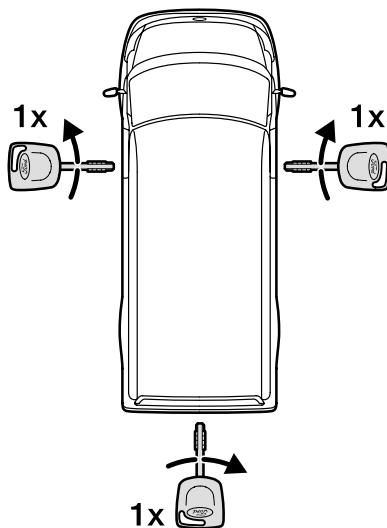

Фургон

Один раз поверните ключ в любой из передних дверей в направлении передней части автомобиля. Изнутри автомобиля потяните за рукоятку открывания любой из передних дверей, чтобы открыть замки передних дверей.

В задних дверях один раз поверните ключ по часовой стрелке. Изнутри автомобиля поверните запорную рукоятку в положение , чтобы открыть замки задней двери и сдвижной двери.

Для открывания замков всех дверей дважды поверните ключ в любой из передних дверей в направлении передней части автомобиля с интервалом не более трех секунд. В задней двери дважды поверните ключ по часовой стрелке с интервалом не более трех секунд.

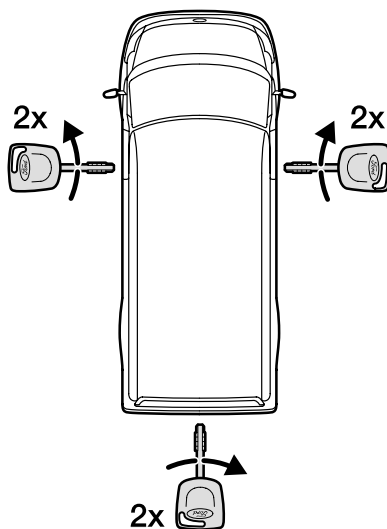

Органы управления

Система централизованного закрывания с двойной блокировкой замков дверей

Функция двойной блокировки замков дверей - это дополнительная мера противоугонной защиты, предотвращающая открывание дверей автомобиля изнутри.



Не следует активизировать функцию двойной блокировки замков дверей, если в автомобиле находятся люди.

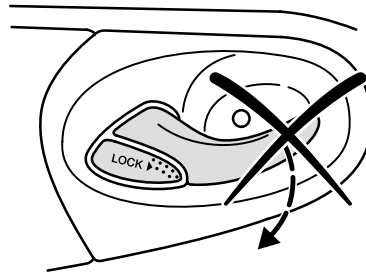

Открыть дверь изнутри невозможно

Двойная блокировка возможна, только если закрыты все двери.

Активизация

Для активизации двойной блокировки замков дверей поверните ключ в двери водителя, в двери пассажира или в задней двери в положение (1), а затем, с интервалом не более двух секунд, в положение (2).

Левая дверь

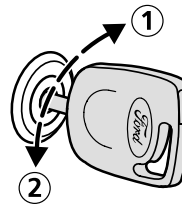
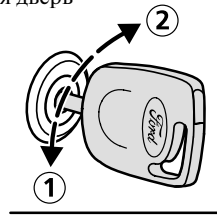

Правая дверь и задние двери

Органы управления

Двукратное включение указателей поворота подтверждает активизацию системы.

Если замки закрыты, активизируется система противоугонной сигнализации.

Систему противоугонной сигнализации также можно активизировать независимо от системы двойной блокировки замков дверей, повернув ключ в двери в положение (2).

За дополнительной информацией обратитесь к разделу “Система противоугонной сигнализации”.

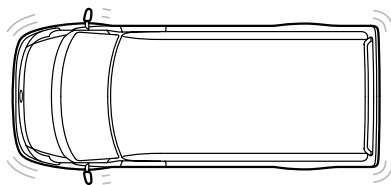

Отключение



Для того чтобы отключить систему двойной блокировки замков дверей, откройте ключом замок одной из передних дверей или замок задней двери.



При возникновении сбоев в электрической системе автомобиля сохраняется возможность по отдельности открыть ключом замки передних дверей и задней двери.

Органы управления

РАДИОЧАСТОТНОЕ ДИСТАНЦИОННОЕ УПРАВЛЕНИЕ

 Автомобиль или багажное отделение открываются при случайном нажатии на кнопку  или  соответственно, даже если пульт дистанционного управления не направлен в сторону автомобиля (например, находился в кармане).

Система работает в течение трех секунд после выключения зажигания. Расстояние действия между передатчиком и автомобилем составляет приблизительно пять метров.

 Радиочастота, используемая системой дистанционного управления, также может использоваться другими передающими устройствами с малым радиусом действия (например, любительскими радиостанциями, медицинским оборудованием, беспроводными телефонами, приборами дистанционного управления, системами аварийной сигнализации и т.п.). При возникновении помех на частотах дистанционного управления использование любых функций дистанционного управления, т.е. закрывание и открывание замков или активизация сигнализации, невозможно. Однако у вас сохраняется возможность закрывать и открывать замки ключом.

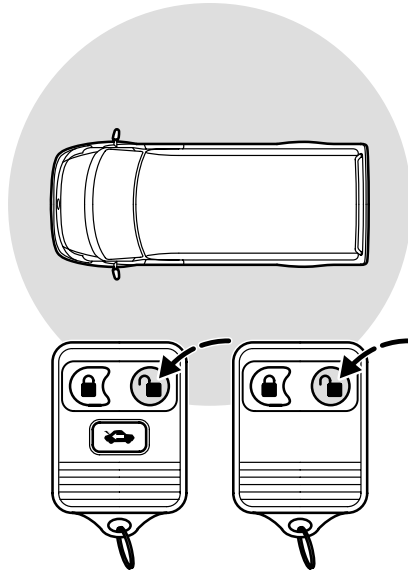

Фургон

Автобус, комби,
автомобиль с кузовом
типа "шасси",
грузовой автомобиль
с открытым кузовом

Органы управления

Открывание замков

Фургон

При однократном нажатии на кнопку  происходит отключение системы двойной блокировки замков дверей и системы противоугонной сигнализации. При этом также открываются замки обеих передних дверей.

При двукратном нажатии на кнопку с интервалом не более трех секунд открываются замки всех дверей.

При однократном нажатии на кнопку  происходит открывание замков задних дверей и сдвижной двери.

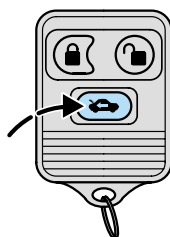
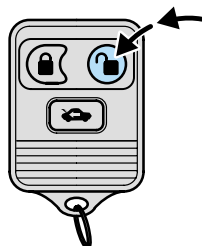

Автобус, комби

При однократном нажатии на кнопку  происходит отключение системы двойной блокировки замков дверей и системы противоугонной сигнализации и открываются замки всех дверей.

Автомобиль с кузовом типа "шасси", грузовой автомобиль с открытым кузовом

При однократном нажатии на кнопку  происходит отключение системы двойной блокировки и системы противоугонной сигнализации и открывается замок двери водителя.

При двукратном нажатии на кнопку с интервалом не более трех секунд открываются замки всех дверей.

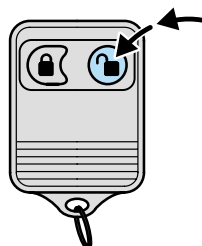

Органы управления

Закрывание замков

При однократном нажатии на кнопку  происходит закрывание замков всех дверей и активизация системы противоугонной сигнализации.

Если открыта задняя дверь багажного отделения, закрыть замки передних дверей при помощи пульта радиочастотного дистанционного управления невозможно.

Если открыта сдвижная дверь, замки передних дверей можно закрыть при помощи пульта радиочастотного дистанционного управления.

Однократное включение указателей поворота подтверждает активизацию системы.

При двукратном нажатии на кнопку  с интервалом не более трех секунд также происходит активизация системы двойной блокировки замков дверей.

Двукратное включение указателей поворота подтверждает активизацию системы.

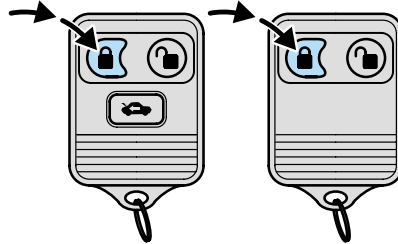

Не следует активизировать функцию двойной блокировки замков дверей, если в автомобиле находятся люди.

Программирование устройств дистанционного управления

Для вашего автомобиля можно запрограммировать максимум четыре радиочастотных устройства дистанционного управления.

Пожалуйста, обратитесь за инструкциями к обслуживающему вас дилеру компании Ford.

Замена элемента питания

Если радиус действия передатчика, расположенного в ключе, постепенно уменьшается, следует заменить элемент питания (тип элемента питания - 3V CR 2032).

Органы управления

Выполните следующие действия:

- Откройте передатчик, разъединив детали корпуса при помощи плоского предмета.
- При помощи плоского предмета осторожно извлеките элемент питания. Установите новый элемент питания между контактами таким образом, чтобы маркировка + была обращена вниз. Соберите передатчик, действуя в обратной последовательности.



Использованные литиевые элементы питания запрещается выбрасывать вместе с обычным бытовым мусором. Выбрасывая использованные элементы питания, помните о необходимости охраны окружающей среды.

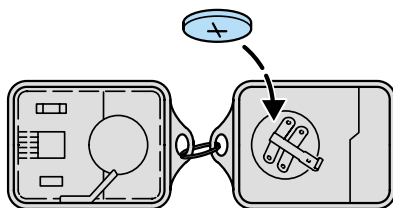

Органы управления

СИСТЕМА ИММОБИЛИЗАЦИИ ДВИГАТЕЛЯ

Система иммобилизации двигателя – это система противоугонной защиты, препятствующая запуску двигателя неправильно закодированным ключом.

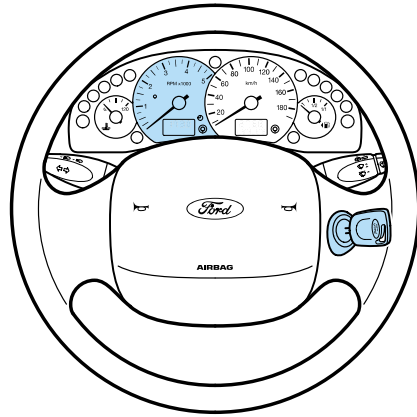

Ключи

Ваш автомобиль укомплектован закодированными ключами, которые маркированы цветной точкой.

Для запуска двигателя вашего автомобиля можно пользоваться только ключами с правильным электронным кодом.

Для кодирования любого нового ключа необходимы два закодированных ключа. Если один из ключей потерян, одного из ключей предъявите все имеющиеся ключи обслуживающему вас дилеру компании Ford, который за ваш счет произведет замену потерянного ключа и перепрограммирует его вместе с оставшимися ключами.

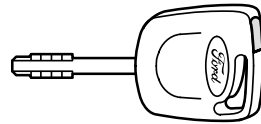

Автоматическое включение системы

Включение системы происходит в течение пяти секунд после выключения зажигания. Контрольная лампа на щитке приборов мигает с двухсекундными интервалами.

Это показывает, что автомобиль находится под электронной противоугонной защитой.

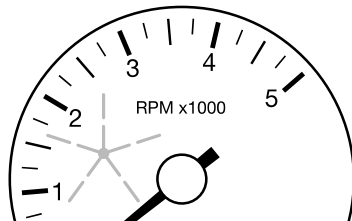

Органы управления

Автоматическое отключение системы

Если при включении зажигания распознан правильный код, система отключается. Контрольная лампа на щитке приборов горит приблизительно в течение трех секунд, а затем гаснет.

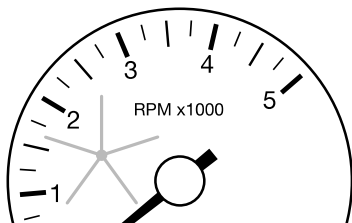

Если контрольная лампа горит непрерывно в течение одной минуты или быстро мигает приблизительно в течение одной минуты, а затем загорается через неравные промежутки времени, это означает, что система не распознала код ключа. Извлеките ключ из переключателя зажигания и вставьте его еще раз.

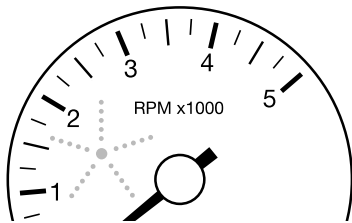

Если был использован ключ с неправильным кодом, выждите приблизительно 20 секунд и только затем запускайте двигатель, используя правильно закодированный ключ.

Если двигатель не запускается, это указывает на сбой в работе системы. Состояние системы должно быть незамедлительно проверено квалифицированным специалистом. Рекомендуется обращаться на авторизованную СТО компании Ford.



Для бесперебойного обмена информацией между автомобилем и ключом не допускайте экранировки ключа любыми металлическими предметами.

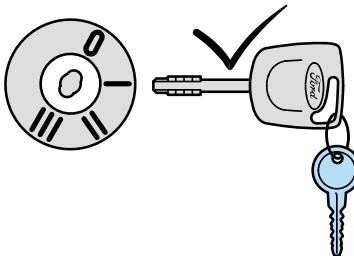
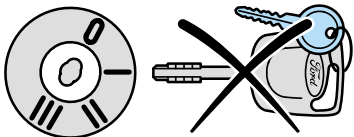

Кодирование ключей

При помощи двух ранее закодированных ключей от вашего автомобиля можно закодировать восемь дополнительных ключей максимум.

Выполните каждое из следующих действий **не более чем за пять секунд**.

1. Вставьте первый ключ в переключатель зажигания и поверните его в положение **II**.
2. Снова поверните ключ в положение **0** и извлеките ключ из переключателя зажигания.
3. Вставьте второй ключ в переключатель зажигания и поверните его в положение **II**.
4. Снова поверните второй ключ в положение **0** и извлеките ключ из переключателя зажигания — режим кодирования ключей активизирован.
5. Если любой незакодированный ключ будет вставлен в переключатель зажигания и повернут в положение **II** в течение ближайших 10 секунд, этот ключ будет закодирован системой.
6. После того как процесс кодирования завершен, извлеките ключ из переключателя зажигания. Выждите пять секунд для активизации системы.

Если кодирование было выполнено неправильно, после включения зажигания новым закодированным ключом замигает контрольная лампа, а запуск двигателя будет невозможен.

Повторите процесс кодирования, выждав 20 секунд с включенным зажиганием (положение **II**).

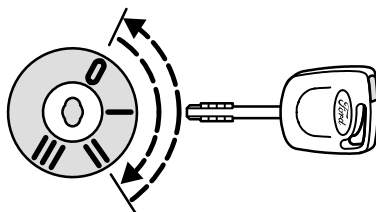

Органы управления



Если один из ключей потерян, требуется стереть прежний код и раскодировать оставшиеся ключи. Если у вас остался только один действующий ключ, проконсультируйтесь с обслуживающим вас дилером.

Удаление кодов

При помощи двух закодированных ключей от вашего автомобиля вы можете раскодировать все остальные закодированные ключи (например, после потери ключа).

Выполните каждое из следующих действий **не более чем за пять секунд**.

Сначала выполните четыре первых этапа процедуры, описанной в разделе *“Кодирование ключей”*, затем выполните следующие действия:

1. Вставьте второй ключ в переключатель зажигания и поверните его в положение **II**.
2. Извлеките ключ из переключателя зажигания.
3. Вставьте первый ключ в переключатель зажигания, поверните его в положение **II** и удерживайте ключ в этом положении. Контрольная лампа будет мигать в течение пяти секунд.
4. Если в течение этих пяти секунд будет выключено зажигание, процесс стирания кода будет прерван и стирание кода ключа **не будет выполнено**.
5. Если процедура стирания кода выполнена до конца, всеми остальными ключами помимо тех двух ключей, которые были использованы для стирания кода, пользоваться невозможно, если они не закодированы снова.

После этого можно закодировать дополнительные ключи.

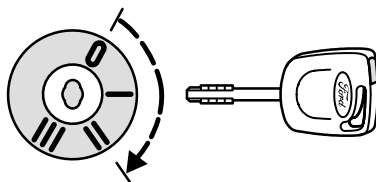

СИСТЕМА ПРОТИВОУГОННОЙ СИГНАЛИЗАЦИИ

Система защищает от попыток посторонних людей открыть двери, багажное отделение, капот или демонтировать радиоприемник.

Активизация

Система активизируется в момент закрывания замков автомобиля. Поверните ключ до упора в положение закрывания и удерживайте ключ в этом положении в течение одной секунды.

Обратитесь к разделам *“Система централизованного закрывания с функцией двойной блокировки”* и *“Радиочастотное дистанционное управление”*.

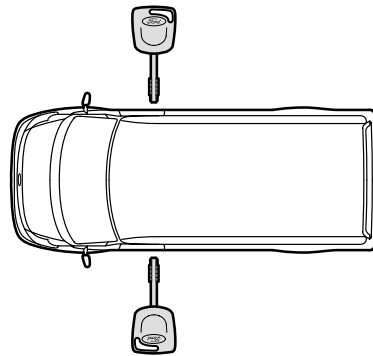

Автоматическая задержка активизации

После закрывания капота, багажного отделения и всех дверей и закрывания соответствующих замков начинается отсчет 20-секундной задержки активизации.

Органы управления

Срабатывание сигнализации

В случае открывания посторонним человеком двери, багажного отделения или капота в течение 30 секунд звучит предупреждающий сигнал. Лампы аварийной световой сигнализации мигают в течение пяти минут.

Сигнализация срабатывает снова при любой новой попытке запустить двигатель или снять радиоприемник.

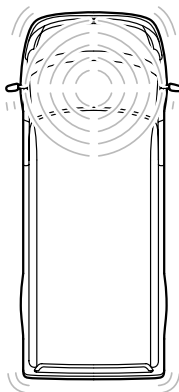

Отключение

Противоугонную систему можно отключить в любой момент времени, открыв ключом замок одной из передних дверей (даже при работающей сирене).

Действие системы противоугонной сигнализации прерывается, если замок багажного отделения открыт ключом. После закрывания багажного отделения система будет активизирована снова.

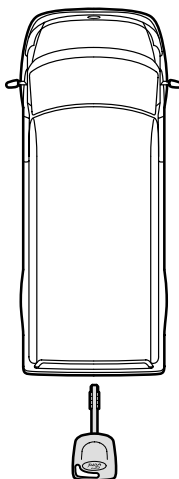

Сиденья и вспомогательные удерживающие приспособления

СИДЕНЬЯ

Правильное положение посадки

Сиденья, подголовники, ремни безопасности и подушка(и) безопасности способствуют защите людей, находящихся в автомобиле. Эффективная работа этих элементов обеспечит дополнительную защиту, если вы будете соблюдать следующие правила:

- Сидеть следует практически вертикально, так, чтобы основание спины находилось как можно глубже; спинку сиденья не следует отклонять более чем на 30 градусов.
- Отрегулируйте подголовники таким образом, чтобы верхушка подголовника находилась на уровне верхней части головы.
- Не устанавливайте передние сиденья слишком близко к панели приборов. Водитель должен удерживать рулевое колесо в положении, соответствующем цифрам 10 и 2 на циферблате часов, слегка согнутыми руками. Ноги также должны быть слегка согнуты, чтобы водитель мог до отказа выжимать педали к полу.
- Ремень безопасности должен проходить через середину плеча, а не через шею; нижняя часть ремня должна плотно обхватывать бедра, а не живот.

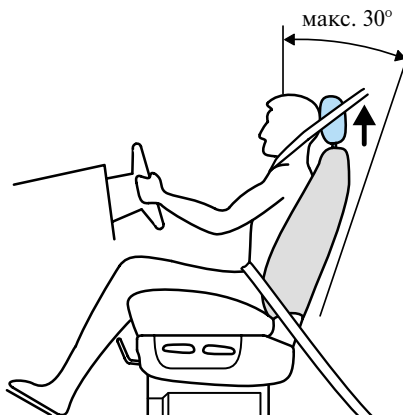

Сиденья и вспомогательные удерживающие приспособления



Не регулируйте положение сидений во время движения.

Перемещение сидений вперед и назад

Для регулировки положения сиденья поднимите вверх рычаг, расположенный в передней части основания сиденья. Отпустив рычаг, толкните сиденье, чтобы убедиться в надежности фиксации защелки.

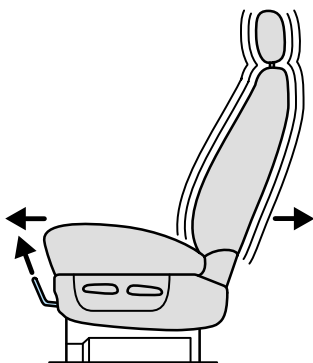

Регулировка поясничной опоры

Изгиб поясничной опоры сиденья можно увеличить, сжав ручной насос, расположенный на внутренней кромке спинки сиденья. Для уменьшения изгиба опоры нажмите на кнопку, расположенную на клапане.

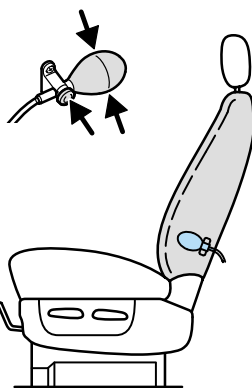

Регулировка угла наклона передней части сиденья

Приподнимитесь над сиденьем и поднимите вверх рычаг, расположенный с наружной стороны в передней части сиденья. Отрегулируйте угол наклона передней части сиденья.

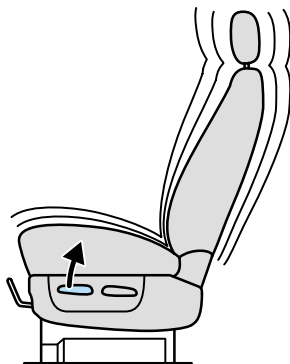

Сиденья и вспомогательные удерживающие приспособления

Регулировка угла наклона задней части сиденья

Приподнимитесь над сиденьем и поднимите вверх рычаг, расположенный с наружной стороны в задней части сиденья. Отрегулируйте угол наклона задней части сиденья.

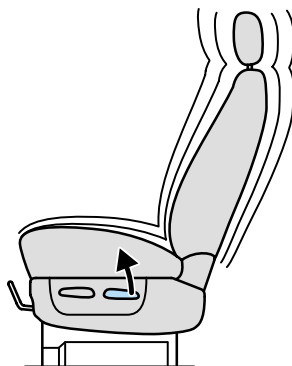

Регулировка угла наклона спинки сиденья

Поверните маховичок, расположенный на кромке сиденья.

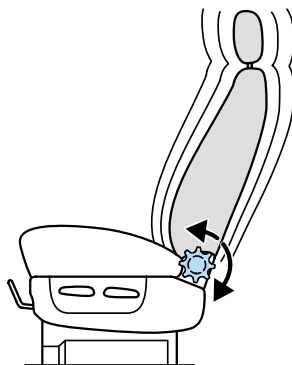

Подлокотник

Подлокотники можно поднимать вверх и регулировать по высоте (в зависимости от варианта модели). Для того чтобы отрегулировать подлокотник, поверните рукоятку, расположенную под подлокотником.

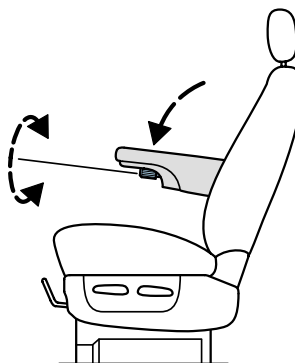

Сиденья и вспомогательные удерживающие приспособления

Подголовники

(в зависимости от варианта модели)

Для регулировки высоты подголовника надавите на него или потяните вверх.

Для того чтобы полностью снять подголовник, нажмите на кнопки блокировки, расположенные по обеим сторонам в основании подголовника, и снимите подголовник.



Отрегулируйте подголовники таким образом, чтобы верхушка подголовника находилась на уровне верхней части головы.

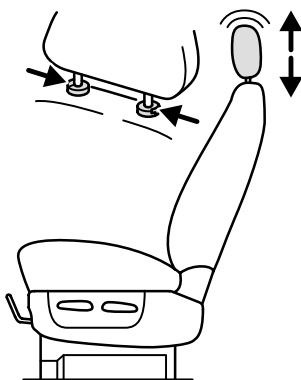

Обогрев передних сидений

Обогрев сидений управляется переключателем, который расположен на передней кромке сиденья. Максимальная температура достигается через пять-шесть минут. Выключение обогрева обеспечивает термостат.

Обогрев сидений функционирует только при работающем двигателе.

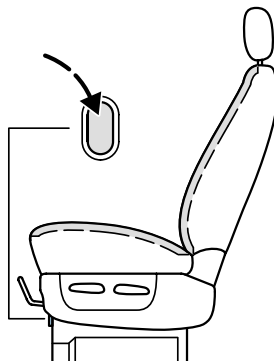

Сиденья и вспомогательные удерживающие приспособления

Задние сиденья



Если на заднем сиденье автомобиля сидит пассажир или установлено детское сиденье или люлька, подголовник заднего сиденья обязательно должен быть поднят.



Багаж и другие грузы следует размещать как можно ниже и как можно ближе к передней части автомобиля, в грузовом/багажном отделении. Вождение автомобиля с открытой задней дверью/дверью багажного отделения потенциально опасно, поскольку в салон автомобиля могут проникнуть выхлопные газы.



Во избежание травм **никогда не пользуйтесь в качестве спального места** задним совмещенным сиденьем во время движения.



Если в салоне автомобиля приходится размещать какие-либо предметы, закрепляйте их во избежание соскальзывания.

Подлокотники

Подлокотники можно поднимать и опускать.

Складывание спинки сиденья

Для облегчения посадки или высадки пассажиров, сидящих сзади, спинки боковых сидений второго ряда можно сложить вперед. Для этого поднимите подлокотник и потяните вперед рычаг, расположенный на спинке сиденья.

При поднимании спинки сиденья убедитесь, что спинка зафиксировалась в вертикальном положении.



Сиденья и вспомогательные удерживающие приспособления

Снятие совмещенных сидений



Если вы снимаете сиденья с болтовым креплением или фиксаторы, расположенные на полу автомобиля, закрывайте отверстия для болтов заглушками. Через незакрытые отверстия для болтов в салон автомобиля могут проникнуть выхлопные газы.

Складывание совмещенного заднего сиденья

Для того чтобы сложить спинку сиденья вперед, потяните и удерживайте оба хомута, которые расположены в нижней части спинки сиденья. Толкните спинку сиденья вперед, в положение фиксации.

Для того чтобы поднять спинку сиденья, потяните и удерживайте оба хомута и откиньте спинку сиденья вверх. Убедитесь в том, что спинка сиденья зафиксировалась в вертикальном положении.

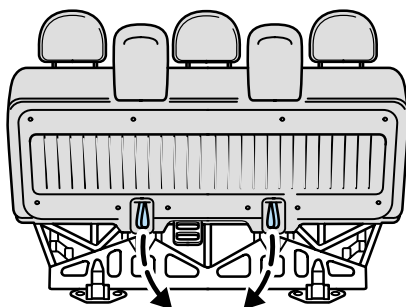

Для того чтобы полностью снять совмещенное сиденье, потяните вверх и удерживайте рычаг блокировки (1), расположенный под совмещенным сиденьем. Аккуратно, не перекашивая, вытягивайте сиденье назад, пока передняя часть каркаса сиденья не высвободится из напольных фиксаторов. Сложите спинку сиденья вперед (2). После этого совмещенное сиденье может свободно катиться на колесиках.

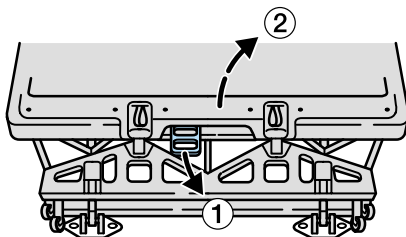

Сиденья и вспомогательные удерживающие приспособления

Соблюдайте осторожность, извлекая совмещенное сиденье наружу из автомобиля, поскольку оно весит 89 кг.

Храните совмещенное сиденье в сухом безопасном месте.

Установка выполняется в обратной последовательности.

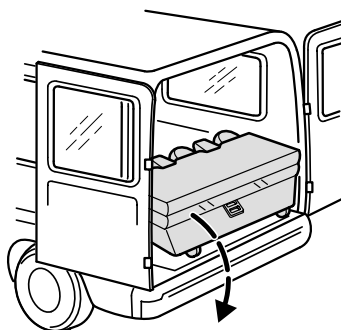

Обязательно закрепляйте сиденья и спинки сидений и следите за надежностью их фиксации в соответствующих элементах крепления.

РЕМНИ БЕЗОПАСНОСТИ

Обязательно пользуйтесь ремнями безопасности и детскими сиденьями. Запрещается пристегивать одним ремнем нескольких человек. Следите за тем, чтобы ремень не провисал, не перекручивался и не был заблокирован посторонними предметами.



Старайтесь не надевать толстую и объемную одежду. Для обеспечения максимальной защиты ремень безопасности должен плотно прилегать к туловищу.

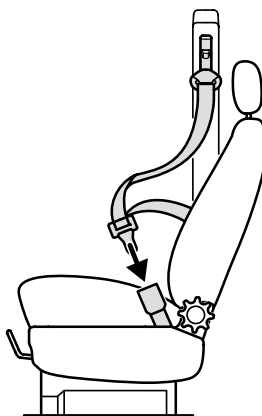

Ремни безопасности боковых посадочных мест

Сиденья и вспомогательные удерживающие приспособления

Пристегивание ремней безопасности

Равномерно вытяните ремень из катушки. Если вытягивать ремень рывком или при наклонном положении автомобиля, его может заклинить.

Ремень безопасности должен проходить через середину плеча, а не через шею; нижняя часть ремня должна плотно обхватывать бедра, а не живот.



Вставьте язычок в замок до отчетливого щелчка. При несоблюдении этого условия ремень безопасности будет закреплен неправильно.

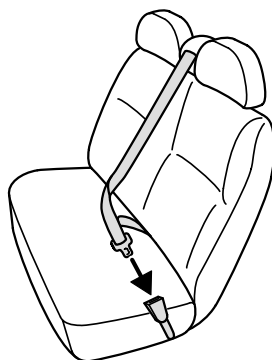

Ремень безопасности центральных посадочных мест

Для того чтобы расстегнуть ремень безопасности, нажмите на красную кнопку замка и дайте ремню полностью и равномерно намотаться на катушку.

Следите за тем, чтобы каждый ремень был закреплен в соответствующем замке.

Не следует отклонять передние сиденья слишком далеко, поскольку ремень безопасности обеспечивает оптимальную защиту, если сиденья находятся практически в вертикальном положении.

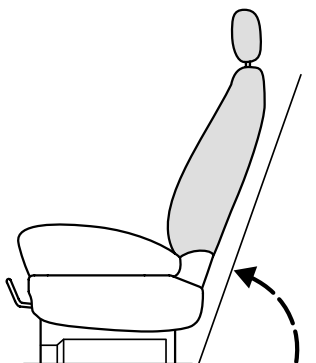

Беременные женщины



Беременным женщинам обязательно следует пользоваться правильно отрегулированными ремнями безопасности. Это обеспечивает защиту матери и будущего ребенка.

Для достижения мнимого комфорта ремень безопасности можно пристегнуть неправильно самыми разными способами, но есть только один способ правильного пристегивания, который обеспечит вашу безопасность.

Сиденья и вспомогательные удерживающие приспособления

Набедренная лента ремня должна располагаться поперек бедер, под животом, не вызывая дискомфорт. Диагональная лента ремня должна располагаться посередине грудной клетки, проходить над животом и вдоль бока.

Не помещайте никакие предметы между туловищем и ремнем безопасности, чтобы смягчить удар в случае возможного столкновения. Это опасно и может снизить эффективность действия ремня безопасности.

Пристегнутые ремни безопасности не должны провисать или перекручиваться. Если ремень безопасности провисает, это существенно снижает эффективность действия и уровень защиты, обеспечиваемый ремнем безопасности. Для обеспечения максимальной защиты ремень безопасности должен плотно прилегать к туловищу. Не следует отклонять передние сиденья слишком далеко, поскольку ремень безопасности обеспечивает оптимальную защиту, если сиденья находятся практически в вертикальном положении.

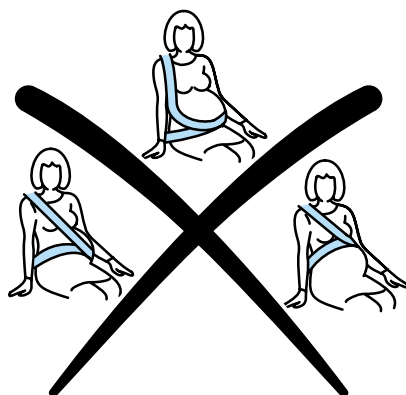
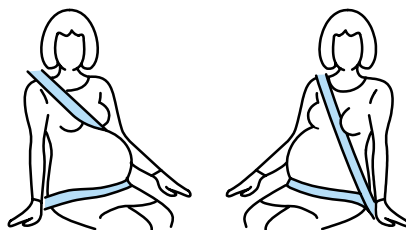

Не допускается использовать только набедренную ленту набедренного/наплечного диагонального ремня безопасности. Не допускается сидеть поверх набедренной ленты, используя только наплечную ленту ремня безопасности. Это очень опасно и повышает риск получения сильной травмы.

Сиденья и вспомогательные удерживающие приспособления

Инерционные катушечные ремни безопасности задних сидений (автомобили с кузовом типа “шасси”, 4-дверные)

Вытяните ремень безопасности и вставьте язычок в замок до щелчка.

Ремень безопасности должен плотно прилегать к туловищу и обхватывать нижнюю часть бедер.

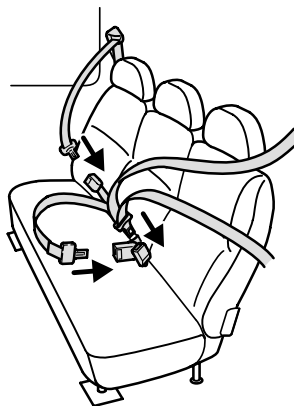

Регулировка высоты ремней безопасности передних сидений

Ремень безопасности не должен проходить поперек шеи. Для того чтобы отрегулировать ремень безопасности, нажмите на кнопку блокировки механизма регулировки высоты и установите элемент крепления ремня таким образом, чтобы ремень проходил через центр плеча.

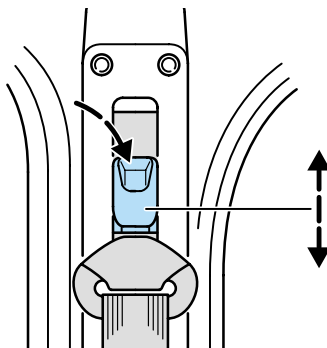

Сиденья и вспомогательные удерживающие приспособления

Уход за ремнями безопасности

Проверка ремней безопасности

Периодически проверяйте ремни безопасности на наличие повреждений или износа.



Не пытайтесь отремонтировать или смазать механизмы натяжителей и замков или внести любые изменения в конструкцию ремней.

Если в результате аварии ремни безопасности подверглись высоким нагрузкам, их следует заменить. Квалифицированный специалист должен проверить состояние элементов крепления. Рекомендуется обращаться на авторизованную СТО компании Ford.

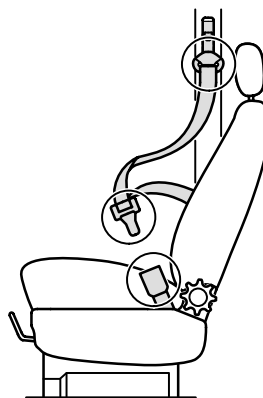

Очистка ремней безопасности

Пользуйтесь мягким мылом и чистой теплой водой. Высушивайте ремни на воздухе без принудительного нагревания.

Не применяйте химические чистящие средства, кипяток, отбеливатели или красители. Не допускайте проникновения влаги в механизм стягивания инерционной катушки.

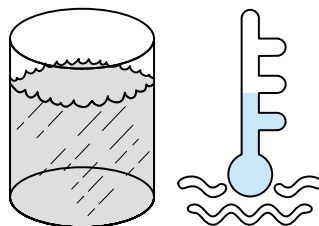

Сиденья и вспомогательные удерживающие приспособления

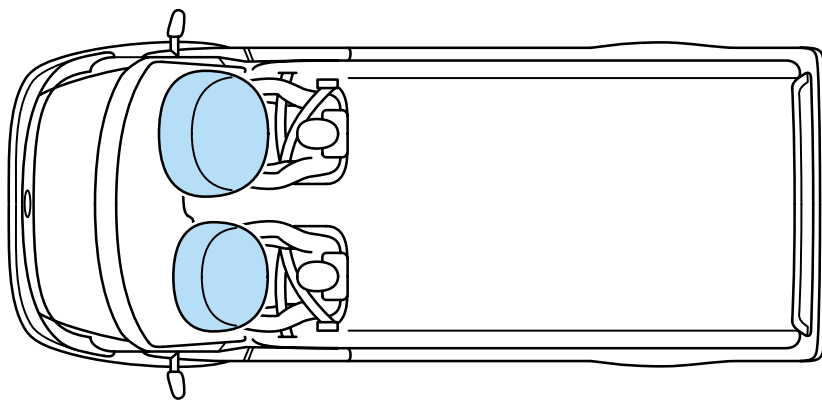

ПОДУШКИ БЕЗОПАСНОСТИ

Подушки безопасности в сочетании с ремнями безопасности позволяют уменьшить риск получения серьезных травм при сильном столкновении.



Высокая опасность! Не устанавливайте безопасное детское сиденье или люльку на сиденье автомобиля, напротив которого установлена подушка безопасности!

Это сопряжено с риском получения сильной травмы или гибели при раздувании подушки безопасности.

Для обеспечения оптимальной безопасности при перевозке детей используйте подходящие удерживающие приспособления, установленные на задних сиденьях.

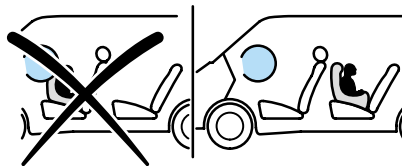

Сиденья и вспомогательные удерживающие приспособления

Для оптимальной эффективности действия подушки безопасности сиденье и спинка должны быть правильно установлены.

- Сидеть следует практически вертикально, так, чтобы основание спины находилось как можно глубже; спинку сиденья не следует отклонять более чем на 30 градусов.
- Отрегулируйте подголовники таким образом, чтобы верхушка подголовника находилась на уровне верхней части головы.
- Не устанавливайте передние сиденья слишком близко к панели приборов. Водитель должен удерживать рулевое колесо в положении, соответствующем цифрам 10 и 2 на циферблате часов, слегка согнутыми руками. Ноги также должны быть слегка согнуты, чтобы водитель мог до отказа выжимать педали к полу.
- Ремень безопасности должен проходить через середину плеча, а не через шею; нижняя часть ремня должна плотно обхватывать бедра, а не живот.

Таково идеальное положение посадки водителя, позволяющее уменьшить риск получения травм из-за нахождения слишком близко к надувающейся подушке безопасности.

Для того чтобы защита, обеспечиваемая подушкой безопасности, была максимальной, пассажир, занимающий переднее сиденье, также должен сидеть практически вертикально.

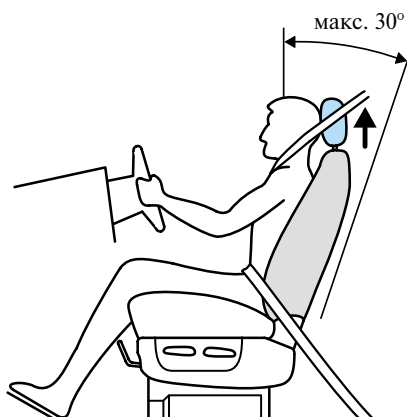

Сиденья и вспомогательные удерживающие приспособления



Обязательно пристегивайте ремень безопасности и следите за наличием достаточного расстояния между водителем и рулевым колесом. Только если ремень безопасности правильно пристегнут, он способен удерживать туловище в положении, обеспечивающем максимальную эффективность действия подушки безопасности. Раздувание подушки безопасности сопряжено с риском получения травм.

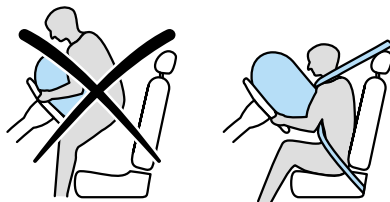

Система

Система подушек безопасности состоит из следующих основных элементов:

- Надувные нейлоновые подушки (подушки безопасности) с газогенераторами.
- Датчики столкновения.
- Контрольная лампа на панели приборов.
- Электронный блок управления и диагностики.

Газ, вырабатываемый при раздувании подушки безопасности, в основном состоит из нетоксичной, негорючей двуокиси углерода.

Примечание: При раздувании подушки безопасности раздается громкий хлопок. Также нормально появление облачка безвредного порошкообразного осадка.



Не вносите никакие модификации в конструкцию передней части автомобиля, поскольку это может отрицательно отразиться на раздувании подушки безопасности.

Сиденья и вспомогательные удерживающие приспособления

Передние подушки срабатывают **при сильных столкновениях: лобовых или с отклонением не более 30 градусов от центральной оси автомобиля**. В момент удара подушки безопасности надуваются в течение нескольких тысячных долей секунды. Как только туловища людей, сидящих на передних сиденьях, соприкасаются с подушками безопасности, газ выходит наружу, смягчая движение вперед.

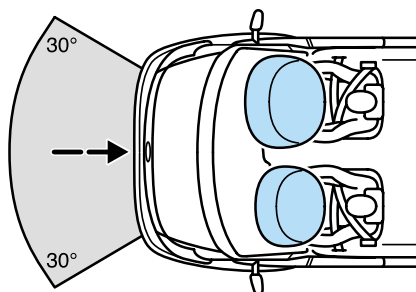

При незначительных столкновениях, опрокидывании автомобиля, боковых или задних столкновениях передние подушки безопасности не срабатывают.

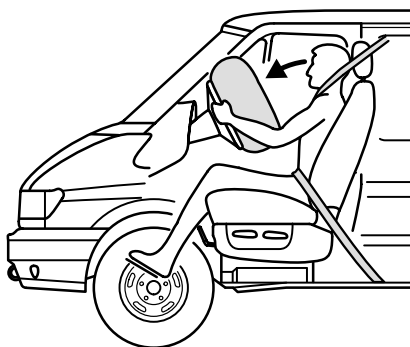

Пространство напротив участков установки подушек безопасности должно быть всегда свободно. В этих зонах и над ними не должны находиться никакие предметы.

Протирать эти участки следует только влажной, но ни в коем случае не мокрой тряпкой.



Ремонт рулевого колеса, рулевой колонки и системы подушек безопасности должны выполнять только квалифицированные механики. Случайное срабатывание подушки безопасности может привести к травмам. Механики обслуживающего вас дилера компании Ford имеют подготовку, требуемую для обслуживания вашего автомобиля.

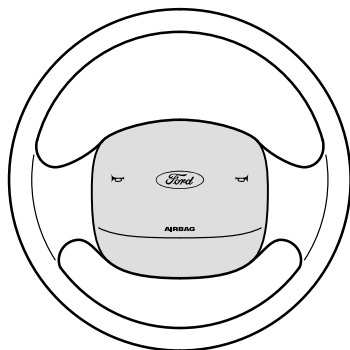

Сиденья и вспомогательные удерживающие приспособления

Контрольная лампа подушек безопасности

При переводе переключателя зажигания в положение II эта контрольная лампа на панели приборов загорается приблизительно на три секунды, подтверждая работоспособность системы.

Если эта контрольная лампа не загорается, продолжает гореть, постоянно или время от времени загорается во время движения, это свидетельствует о возникновении неисправности. Для вашей собственной безопасности в целях проверки системы обратитесь к квалифицированному специалисту. Рекомендуется обращаться на авторизованную СТО компании Ford.

Утилизацию элементов системы подушек безопасности должны выполнять только авторизованные дилеры. Рекомендуется обращаться на авторизованную СТО компании Ford.

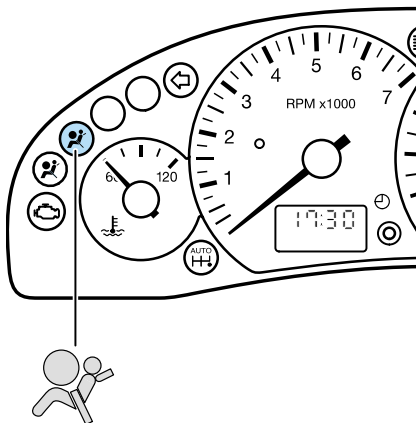

Сиденья и вспомогательные удерживающие приспособления

Удерживающие приспособления для детей

 Для обеспечения оптимальной безопасности детей не выше 150 см или не старше 12 лет используйте подходящие удерживающие приспособления, устанавливаемые на задних сиденьях.

 **Высокая опасность!** Не устанавливайте детские сиденья или люльки на сиденья автомобиля, напротив которых установлены подушки безопасности!

*Оригинальный текст в соответствии с ECE R94.01:
Extreme Hazard! Do not use a rearward facing child restraint on a seat protected by an air bag in front of it!*

Это сопряжено с риском получения сильной травмы или гибели при раздувании подушки безопасности.

При установке детского сиденья или удерживающего приспособления обязательно прочитайте и соблюдайте инструкции изготовителя.

 Несоблюдение инструкций изготовителя и внесение любых модификаций в детское сиденье/ удерживающее приспособление создает риск получения сильной травмы или гибели.

 Не держите ребенка на коленях во время движения.



Безопасная детская люлька

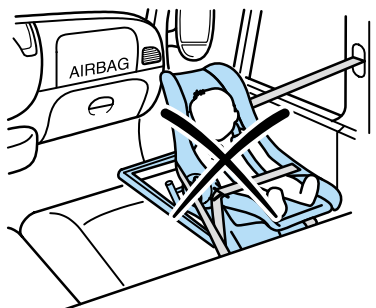

Направление движения

Сиденья и вспомогательные удерживающие приспособления

Для детей не выше 150 см или не старше 12 лет предназначены специальные удерживающие приспособления, в частности, детские люльки, детские сиденья и дополнительные подушки, устанавливаемые на задних сиденьях автомобиля. Удерживающие приспособления для детей должны подходить ребенку и быть официально разрешены к применению (в зависимости от страны).

Вместе со “взрослым” ремнем безопасности эти удерживающие приспособления обеспечивают максимальную безопасность детей.

Обслуживающий вас дилер компании Ford может предложить вам различные детские сиденья, одобренные ECE. Пожалуйста, проконсультируйтесь со специалистами по поводу рекомендуемых удерживающих приспособлений для детей.

Примечание:

- Если автомобиль попал в аварию, квалифицированный специалист должен проверить безопасное детское сиденье, чтобы выявить возможные повреждения. Рекомендуется обращаться на авторизованную СТО компании Ford.
- Неиспользуемое детское сиденье не должно находиться под прямым солнечным светом.
- Если неиспользуемое детское сиденье остается в салоне автомобиля, закрепите его ремнем безопасности.
- Не оставляйте детей, сидящих на безопасном детском сиденье или в автомобиле, без присмотра.
- Следите за тем, чтобы безопасное детское сиденье не защемлялось в двери или в направляющей сиденья автомобиля, поскольку это может привести к его повреждению.

- При установке детского сиденья/удерживающего приспособления с ремнем безопасности всегда следите за тем, чтобы ремень не провисал и не перекручивался.

Положения установки детских сидений

Если ваш автомобиль Ford укомплектован передней подушкой безопасности пассажира, подходящие удерживающие приспособления для детей не выше 150 см или не старше 12 лет следует устанавливать только на задние сиденья автомобиля и **не допускается** устанавливать на переднее сиденье.

В таблице на следующей странице указаны возможные положения установки удерживающих приспособлений для детей.

X = Посадочное место не подходит для детей этой весовой категории/возраста.

L = Посадочное место подходит для установки удерживающих приспособлений определенных классов, рекомендованных для соответствующей весовой категории/возраста.

U = Посадочное место подходит для установки удерживающих приспособлений универсального класса, рекомендованных для соответствующей весовой категории/возраста.

Сиденья и вспомогательные удерживающие приспособления

Положения установки детских сидений					
Посадочные места	Весовые категории				
	0	0+	I	II	III
	До 10 кг (приблизительно от 0 до 9 месяцев)	До 13 кг (приблизительно от 0 до 2 лет)	От 9 до 18 кг (приблизительно от 9 месяцев до 4 лет)	От 15 до 25 кг (приблизительно от 3 ¹ / ₂ до 12 лет)	От 22 до 36 кг (приблизительно от 6 до 12 лет)
	Безопасная детская люлька		Безопасное детское сиденье	Дополнительное сиденье/подушка	
Передний ряд, все посадочные места, с передней подушкой безопасности пассажира	X	X	X	X	X
Передний ряд, одинарное пассажирское сиденье, без передней подушки безопасности пассажира	U	U	U	U	U
Передний ряд, двояное пассажирское сиденье, центральное посадочное место, без передней подушки безопасности пассажира	L	L	L	L	L
Передний ряд, двояное пассажирское сиденье, боковое посадочное место, без передней подушки безопасности пассажира	U	U	U	U	U
Задние сиденья, все посадочные места	L	L	L	L	L
Только варианты модели Nugget и Euroline, задние сиденья, все посадочные места	U	U	U	U	U

X = Посадочное место не подходит для детей этой весовой категории.

L = Посадочное место подходит для установки удерживающих приспособлений определенных классов, рекомендованных для соответствующей весовой категории/возраста.

U = Посадочное место подходит для установки удерживающих приспособлений универсального класса, рекомендованных для соответствующей весовой категории/возраста.

Сиденья и вспомогательные удерживающие приспособления

Если при определенных обстоятельствах потребуется, чтобы ребенок старше 1 года находился во время движения на переднем сиденье, оснащенный подушкой безопасности, используйте только удерживающее приспособление, закрепляемое спинкой вперед, и сдвиньте сиденье автомобиля до упора назад.



Высокая опасность! Если напротив сиденья установлена подушка безопасности, не пользуйтесь детскими сиденьями, закрепляемыми спинкой вперед!

Обслуживающий вас дилер компании Ford может предложить вам различные детские сиденья, одобренные ECE. Пожалуйста, проконсультируйтесь со специалистами по поводу удерживающих приспособлений, рекомендуемых для детей каждой весовой категории/возраста.



Если на заднем сиденье автомобиля сидит пассажир или установлено детское сиденье или люлька, подголовник заднего сиденья обязательно должен быть поднят.

Сиденья и вспомогательные удерживающие приспособления

Удерживающие приспособления необходимо подбирать в зависимости от возраста и веса ребенка:

- Оптимальная защита младенцев не старше девяти месяцев и/или весящих менее 10 кг обеспечивается, если для их перевозки используют закрепляемые на задних сиденьях автомобиля спинкой вперед безопасные детские люльки.

Безопасная детская люлька

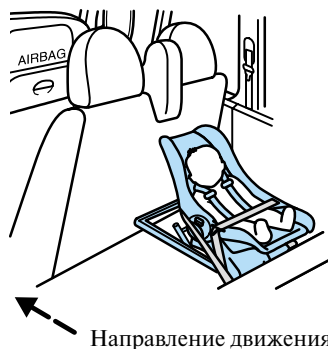

- Для детей в возрасте примерно до четырех лет, весящих от 9 до 18 кг, предназначены **безопасные детские сиденья**, устанавливаемые на задних сиденьях автомобиля.

Безопасное детское сиденье



Сиденья и вспомогательные удерживающие приспособления

- Для детей в возрасте от 3¹/₂ до 12 лет, которые весят от 15 до 36 кг, предназначены **дополнительные подушки**, закрепляемые на задних сиденьях. Регулируемый вспомогательный ремень, закрепленный на дополнительной подушке, обеспечивает правильное прохождение диагонального ремня через плечо ребенка. Высокое положение посадки гарантирует, что “взрослый” ремень безопасности проходит, как и требуется, по центру плеча, а не вдоль шеи, а нижний ремень плотно обхватывает бедра, а не живот.

Дополнительная подушка

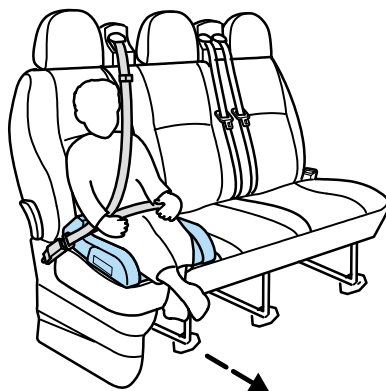

Направление движения



Не следует пользоваться дополнительным сиденьем в комбинации только с набедренным ремнем безопасности. Предпочтительнее всего пользоваться дополнительным сиденьем в комбинации с набедренным/наплечным ремнем безопасности и устанавливать его на заднее сиденье автомобиля.



Никогда не располагайте наплечный ремень под рукой или за спиной ребенка, поскольку при этом не обеспечивается защита верхней части туловища и может возрасти риск получения сильной травмы или гибели в случае столкновения.



Никогда не усаживайте ребенка на подушки, книги или полотенца. Эти предметы могут соскользнуть и повысить вероятность получения сильной травмы или гибели в случае столкновения.

Запуск двигателя

ОБЩИЕ ПРАВИЛА ЗАПУСКА ДВИГАТЕЛЯ

Продолжительность одного цикла работы стартера не должна превышать приблизительно 15 секунд (или 25 секунд для дизельного двигателя). Отпускайте ключ зажигания сразу же после запуска двигателя.

Если бензиновый или дизельный двигатель не запустится через 15 или 25 секунд соответственно, подача топлива в двигатель будет заблокирована. Поверните ключ зажигания в положение **0** и повторите процедуру запуска.

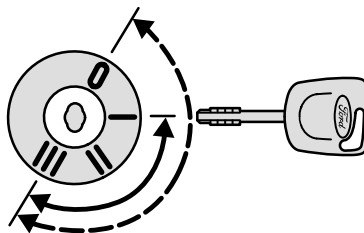

Блокиратор повторного включения стартера. Перед повторным включением стартера ключ зажигания необходимо возвращать в положение **I** или **0**.



Если двигатель не запускается, прочитайте инструкции, относящиеся к аварийному выключателю системы впрыскивания топлива, на стр. 144.

Бензиновые двигатели

Если аккумулятор был отсоединен, автомобиль может проявлять некоторые необычные ходовые характеристики на протяжении примерно 8 км после подсоединения аккумулятора.

Это происходит, поскольку системе управления двигателем требуется перенастройка под параметры двигателя. На любые необычные ходовые характеристики, проявляющиеся в этот период, можно не обращать внимания.

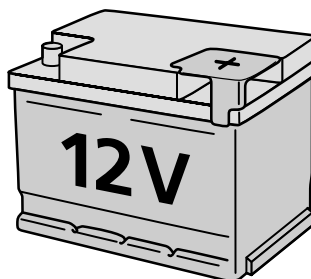

Запуск двигателя

Ограничитель частоты вращения коленчатого вала двигателя

Частота вращения коленчатого вала двигателя в целях защиты двигателя ограничивается электронным устройством.

Ограничитель скорости

(в зависимости от установленного оборудования)

Ограничитель скорости препятствует движению автомобиля со скоростью более 120 км/ч.

Ярлык с обозначением ограничения скорости приклеен к противосолнечному козырьку со стороны водителя.

Если вы хотите деактивизировать ограничитель скорости, пожалуйста, обратитесь к квалифицированному специалисту. Рекомендуется обращаться на авторизованную СТО компании Ford.

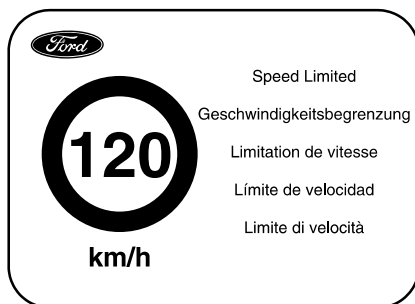

Запуск двигателя

ЗАПУСК ДВИГАТЕЛЯ

Автомобили с бензиновыми двигателями

Холодный/прогретый двигатель

- До отказа выжмите педаль сцепления и запустите двигатель, не нажимая на педаль акселератора.



При температурах ниже -20°C переведите ключ зажигания в положение II не менее чем на одну секунду. Это гарантирует набор максимального давления топлива.

- Если двигатель не запустится в течение 15 секунд, выждите непродолжительное время и повторите те же действия.
- Если двигатель не запустится после **трех** попыток, выждите 10 секунд и выполните действия, описанные в разделе “Залитый двигатель”.
- Если возникают сложности с запуском двигателя при температурах ниже -25°C , для облегчения запуска выжмите педаль акселератора на 1/4 - 1/2 хода.

Залитый двигатель

- До отказа выжмите педаль сцепления.
- Медленно выжмите педаль акселератора **до отказа** и запустите двигатель, удерживая педаль в таком положении.
- Если двигатель не запустился, повторите действия, описанные в разделе “Холодный/прогретый двигатель”.

Педал ь сцепления

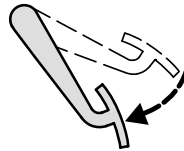

Педал ь акселератора

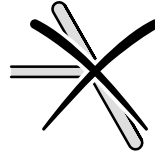

Педал ь сцепления

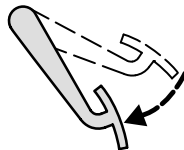

Педал ь акселератора

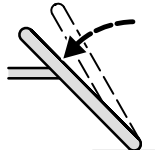

Педал ь сцепления

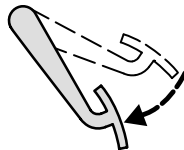

Педал ь акселератора

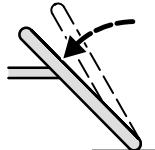

Запуск двигателя

Автомобили с дизельными двигателями

Холодный/прогретый двигатель

- Выжмите педаль сцепления, не нажимая на педаль акселератора.
- Поверните ключ зажигания в положение II и убедитесь в том, что горит контрольная лампа свечей подогрева.
- До начала запуска двигателя дождитесь выключения этой контрольной лампы, и продолжайте проворачивать коленчатый вал двигателя без остановки до момента запуска двигателя.
- Если двигатель заглох, полностью повторите процедуру запуска.
- При очень низких температурах (ниже -15°C) может потребоваться, чтобы продолжительность одного цикла работы стартера составляла до 25 секунд. Если такие погодные условия сохраняются, рекомендуется использовать подогреватель блока цилиндров.

Выключение двигателя

Отпустите педаль акселератора. Дождитесь момента, когда частота вращения коленчатого вала двигателя будет соответствовать параметрам холостого хода, и выключите двигатель.



Не выжимайте педаль акселератора.

Если двигатель выключен при высокой частоте вращения коленчатого вала, турбокомпрессор будет продолжать работать после того, как давление моторного масла упадет до нуля. Это приведет к преждевременному износу подшипника турбокомпрессора.

Педал
сцепления

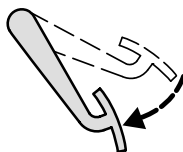

Педал
акселератора

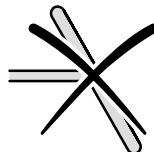

Контрольная лампа свечей подогрева
не горит



Вначале дайте частоте вращения коленчатого вала снизиться до параметров холостого хода...

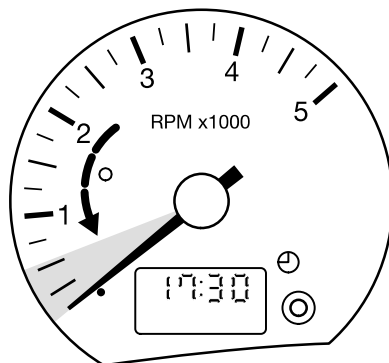

...и не выжимайте педаль акселератора.

Запуск двигателя

Автомобили, оснащенные механической коробкой передач с автоматическим переключением передач (ASM)

Запуск двигателя на каждой из предусмотренных передач возможен, только если выжата педаль тормоза.



Перед первым после запуска двигателя переключением из положения **N** в положение **D** или **R** требуется выжать педаль тормоза.

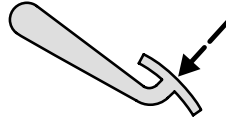

После того как двигатель запущен, положение **N** выбирается автоматически.

Вождение

ВОЖДЕНИЕ АВТОМОБИЛЯ, ОСНАЩЕННОГО МЕХАНИЧЕСКОЙ КОРОБКОЙ ПЕРЕДАЧ С АВТОМАТИЧЕСКИМ ПЕРЕКЛЮЧЕНИЕМ ПЕРЕДАЧ (ASM)

Программы движения

Для выбора программы движения нажмите на кнопку **MODE** несколько раз, пока не загорится символ требуемой программы.

Программа движения с полной нагрузкой

Используйте программу движения с полной нагрузкой при поездках с большой нагрузкой на автомобиль или при движении с крутыми спусками и подъемами.

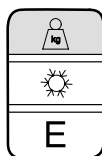

Зимняя программа

Используйте эту программу зимой и при трогании на скользкой дороге. Трогание на 2-й передаче возможно, только если выбрана эта программа. За дополнительной информацией обратитесь к разделу “Трогание”.

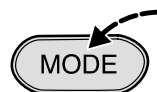
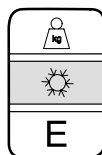

Экономичная программа

Используйте эту программу, чтобы добиться экономичного расхода топлива.

Если выбрана эта программа, коробка передач раньше переключается на повышенную передачу и позднее переключается на пониженную передачу.

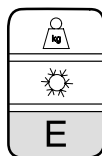

Режим выбора передач

Автоматический режим (AUTO)

В этом режиме переключение передач производится автоматически.

Для выбора этого режима нажмите на кнопку **D**.

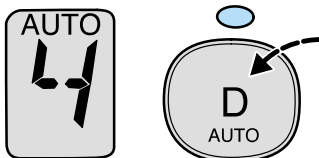

Ручной режим (MAN)

В этом режиме переключение передач можно выполнять вручную при помощи кнопок выбора передач, расположенных на левой или на правой стороне рулевого колеса.

Для выбора ручного режима один раз нажмите на кнопку **+** или **-**.

Для переключения на повышенную передачу нажмите на кнопку **+**.

Для переключения на пониженную передачу нажмите на кнопку **-**.

Примечание: Коробка передач выполняет переключение, только когда частота вращения коленчатого вала двигателя находится в допустимом диапазоне.

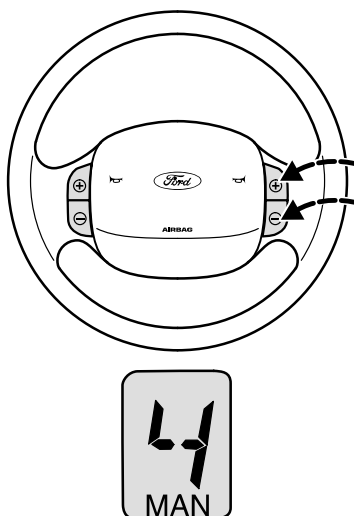

Вождение

Трогание

Выберите положение **D**. При этом двигатель должен работать в режиме холостого хода. Для трогания отпустите тормоз и нажмите на педаль акселератора.

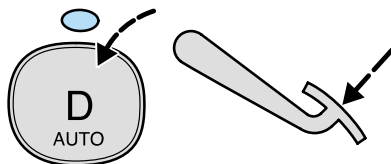

Перед первым после запуска двигателя переключением из положения **N** в положение **D** или **R** требуется выжать педаль тормоза.

Трогание при движении по песку, грязи или снегу

При пробуксовке ведущих колес попытайтесь раскатать автомобиль, двигаясь вперед и назад. Для этого поочередно выбирайте положения **D** и **R**, как можно меньше выжимая педаль акселератора.

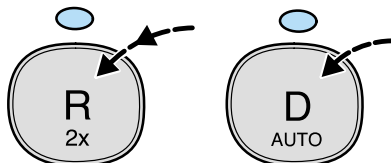

Для усиления эффекта раскачивания выбирайте положение **R**, когда автомобиль продолжает двигаться вперед, и наоборот.

Во избежание чрезмерного износа коробки передач при переключении между передачей, обеспечивающей движение вперед, и передачей заднего хода (раскачивании) поддерживайте минимально возможную частоту вращения коленчатого вала двигателя.

Для начала движения по обледеневшей или заснеженной дороге можно использовать вторую передачу. Для этого выберите зимнюю программу движения и режим выбора передач вручную. При этом автомобиль должен быть неподвижен. Если после этого вы нажмете на кнопку **+**, возможно начало движения на второй передаче.

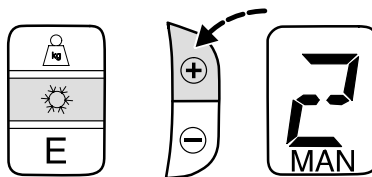

Переключение на пониженную передачу (эффект “kickdown”)

Для того чтобы воспользоваться этой функцией, требуется выбрать автоматический режим.

Коробка передач ASM может обеспечить передачу повышенного крутящего момента при движении по дороге с большим уклоном или при обгоне. Для достижения эффекта “kickdown” (переключения на более низкую передачу при резком нажатии на педаль акселератора) выжмите до отказа и удерживайте педаль акселератора. При этом должно быть выбрано положение **D**.

Когда будет достигнута максимальная частота вращения коленчатого вала двигателя, произойдет переключение коробки передач на ближайшую более высокую передачу.

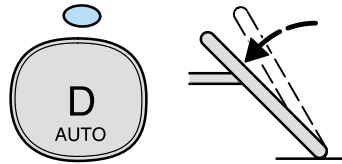

Прекращение движения

Если автомобиль прекращает движение, когда активизирован режим выбора передач вручную, коробка передач переключается на первую передачу автоматически.



Выключение двигателя/парковка

Если в момент выключения двигателя выбрано положение **D** или **R**, останется задействованной первая передача или передача заднего хода соответственно.

Если в момент выключения двигателя выбрано положение **N**, первая передача будет задействована автоматически. Это исключает возможность перемещения автомобиля.

Если через непродолжительное время после выключения двигателя будет выбрано положение **N**, останется выбранным положение **N**. При этом прозвучит предупреждающий сигнал, поскольку не исключена возможность перемещения автомобиля.



Припарковывая автомобиль, в качестве дополнительной меры предосторожности всегда задействуйте стояночный тормоз.

Вождение

Функция безопасности

Если при работающем двигателе не нажата ни педаль тормоза, ни педаль акселератора, функция безопасности активизируется в перечисленных ниже ситуациях.

- Если будет открыта дверь водителя, прозвучит предупреждающий сигнал. Через несколько секунд положение **N** будет задействовано автоматически.
- Если будет открыт капот, прозвучит предупреждающий сигнал. Через несколько секунд положение **N** будет задействовано автоматически.
- Если ни одна из педалей не будет выжата в течение двух минут, пять раз прозвучит предупреждающий сигнал, и положение **N** будет выбрано автоматически.



Если функция безопасности была активизирована, перед первым переключением из положения **N** в положение **D** или **R** требуется выжать педаль тормоза.

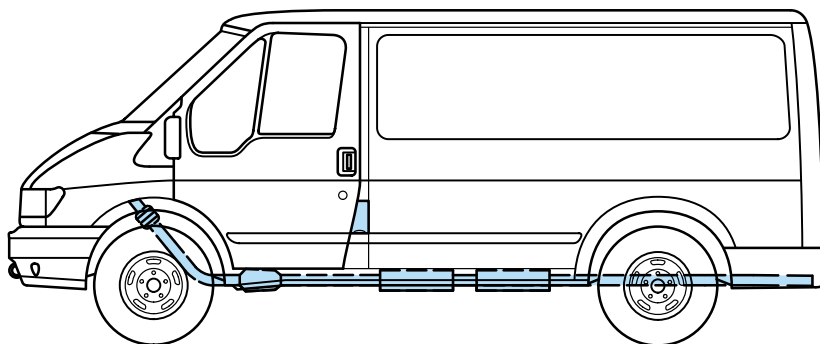

КАТАЛИТИЧЕСКИЙ НЕЙТРАЛИЗАТОР

Каталитический нейтрализатор способствует понижению токсичности отработавших газов.

Заправка



Пользуйтесь только неэтилированным бензином. Бензин, содержащий свинец, наносит необратимые повреждения каталитическому нейтрализатору и датчику HO_2S (подогреваемому кислородному датчику отработавших газов). Компания Ford не принимает на себя какую-либо ответственность за повреждения, обусловленные применением этилированного бензина. Хотя на такие повреждения не распространяется гарантия, пожалуйста, незамедлительно обратитесь на ближайшую СТО, если вы случайно заправили автомобиль этилированным бензином. Рекомендуется обращаться на авторизованную СТО компании Ford.



Вождение

Автомобили с бензиновыми двигателями имеют заливную горловину топливного бака уменьшенного диаметра, совместимый только с заправочными пистолетами для неэтилированного бензина.



Топливный бак полон в момент второго отключения заправочного пистолета.



Во избежание выплескивания топлива, которое может создать опасность для других участников движения, в особенности для мотоциклистов и велосипедистов, всегда прекращайте дозаправку автомобиля после второго автоматического отключения заправочного пистолета. Дополнительное топливо заполнит расширительное пространство топливного бака, что может привести к переполнению бака.

Вождение автомобиля, оснащенного каталитическим нейтрализатором



Если во время движения происходят пропуски воспламенения или очевидно падение эффективности работы двигателя, направьтесь на медленной скорости на ближайшую СТО. Рекомендуется обращаться на авторизованную СТО компании Ford. Не открывайте дроссельную заслонку полностью.

Избегайте любых режимов эксплуатации, которые могут привести к прохождению через каталитический нейтрализатор несгоревшего или не полностью сгоревшего топлива, особенно когда двигатель прогрет.

Не допускайте возникновения следующих состояний:

- Полная выработка топлива.
- Неоправданно долгий период проворачивания коленчатого вала двигателя.
- Работа двигателя при рассоединенном разьеме свечи зажигания.
- Запуск двигателя, разогретого до рабочей температуры, буксировкой или толканием. Пользуйтесь соединительными проводами.
- Выключение зажигания во время движения.

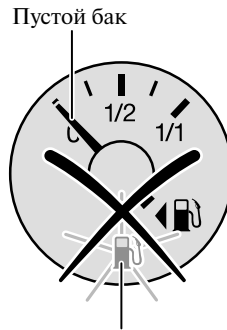

Контрольная лампа низкого уровня топлива

Парковка



Важно не парковать автомобиль, не оставляя его с работающим двигателем и не совершать поездки по участкам местности, покрытым сухими листьями или сухой травой. Даже после выключения двигателя в течение короткого периода времени система выпуска продолжает выделять значительное количество тепла, что создает риск возгорания.

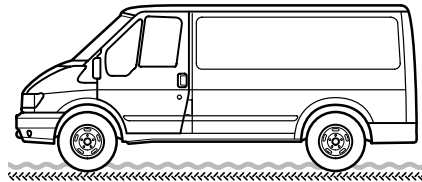

Защита днища кузова

Ваш автомобиль оснащен теплоизоляционными экранами. Не наносите герметик на эти экраны, рядом с ними, на выпускную трубу, на корпус каталитического нейтрализатора и на устройство охлаждения топлива, расположенное под топливным баком. Не снимайте теплоизоляционные экраны.

Вождение

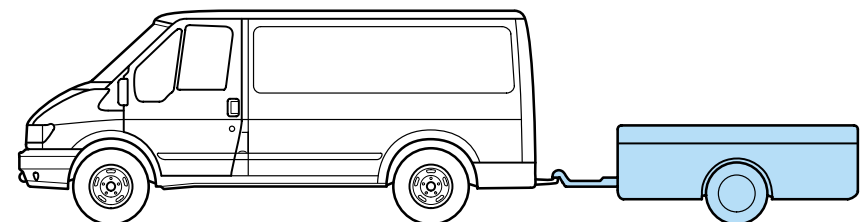

БУКСИРОВКА ПРИЦЕПА

В некоторых странах максимально допустимую массу прицепа указывают в регистрационных документах на автомобиль. Если эти сведения отсутствуют, обратитесь к обслуживающему вас дилеру компании Ford. Не превышайте максимально допустимую общую массу автомобиля и прицепа, указанную на идентификационной табличке автомобиля. За дополнительной информацией обратитесь к главе *“Объемы заполнения и технические характеристики”*. Вы можете приобрести буксировочные балки и подходящие комплекты электрооборудования у дилеров компании Ford.

В интересах безопасности дорожного движения всегда соблюдайте максимально допустимую массу прицепа и нагрузку на сцепное устройство (90 кг/112 кг, см. идентификационную табличку на буксировочной балке).

Превышение допустимых значений массы может отрицательно повлиять на управляемость автомобиля.

Величины максимально допустимой полезной нагрузки автомобиля и прицепа являются обязательными по техническим соображениям при движении с углом наклона дороги не более 12 градусов на высоте до 1000 метров над уровнем моря.

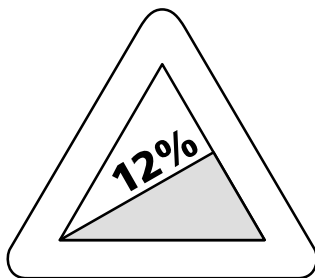



Во время поездок с прицепом не превышайте максимально допустимую скорость.

Разреженный воздух в высокогорной местности отрицательно влияет на характеристики работы двигателя. Поэтому применяется следующее ограничение:

Если высота составляет более 1000 м над уровнем моря, ориентировочную максимально допустимую массу прицепа требуется уменьшать не менее чем на 10% на каждые 1000 метров высоты.

Пример. При движении по горной дороге на высоте 2400 метров максимально допустимая общая масса автомобиля и прицепа должна быть уменьшена на 20%.

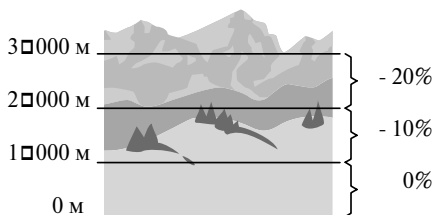

Крутые спуски и подъемы

Приближаясь к крутому спуску, заблаговременно переключитесь на пониженную передачу. Учитывайте ограниченные возможности тормозов прицепа. Нажимайте на педаль тормоза только с небольшими интервалами, чтобы исключить возможность перегрева тормозов.



Антиблокировочная система тормозов не контролирует работу инерционного тормоза прицепа.

Автомобили, оснащенные системой воздушного кондиционирования

Для обеспечения оптимальной работы двигателя выключайте систему воздушного кондиционирования при поездках с прицепом или тяжелым грузом по горной местности с крутыми спусками и подъемами.

Вождение

ПНЕВМАТИЧЕСКАЯ ПОДВЕСКА

Если автомобиль оснащен пневматической подвеской, во время движения поддерживается приблизительно одинаковая высота подъема кузова независимо от загрузки автомобиля.

Во время движения система автоматически поддерживает требуемую высоту подъема кузова независимо от загрузки автомобиля.

Для поддержания постоянной высоты подъема кузова при погрузке и выгрузке багажа, а также при посадке и высадке пассажиров ключ зажигания должен находиться в положении II. Убедитесь в том, что коробка передач установлена в нейтральное положение и задействован стояночный тормоз.



На высоте более 4000 м над уровнем моря система пневматической подвески работает в ограниченном режиме.

Функция опускания и регулировки высоты подъема кузова

В автомобилях, оснащенных пневматической подвеской, заднюю часть кузова можно поднимать и опускать для облегчения погрузки и выгрузки багажа.

Эта функция действует, только если включено зажигание (положение II), задействован стояночный тормоз и автомобиль неподвижен.



Чтобы исключить возможность повреждения автомобиля, не следует приводить автомобиль в движение, когда кузов опущен или поднят.

Если отпущен стояночный тормоз или автомобиль приходит в движение, нормальная высота подъема кузова будет восстановлена автоматически.

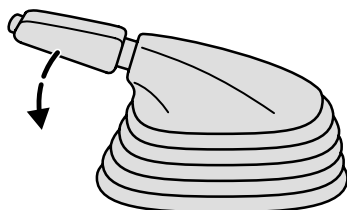
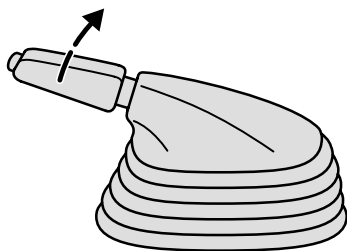



Перед подниманием или опусканием кузова автомобиля убедитесь в том, что под автомобилем или рядом с ним не находятся люди или какие-либо предметы.

Система пневматической подвески автоматически поддерживает желаемую высоту подъема кузова независимо от увеличения или уменьшения нагрузки.

Функция опускания кузова

Функция опускания кузова позволяет опускать заднюю часть кузова автомобиля. Для использования этой функции задняя дверь багажного отделения/задние двери должны быть **закрыты** (фургон, комби и автобус).

Нажмите на переключатель, расположенный на панели приборов, один раз, чтобы опустить заднюю часть кузова. Контрольная лампа, встроенная в переключатель, мигает во время работы системы.

Действие функции будет прервано, если до момента полного опускания автомобиля будет открыта задняя дверь багажного отделения или задние двери.

Для восстановления нормальной высоты еще раз нажмите на переключатель.

Функция регулировки высоты подъема кузова (фургон, комби и автобус)

Функцию регулировки высоты подъема кузова можно использовать для установки пола автомобиля вровень, например, с погрузочной платформой. Этой функцией можно пользоваться, если задняя дверь багажного отделения/задние двери **открыты**.

Нажмите и удерживайте нижнюю половину переключателя, расположенного на правой стойке D, чтобы уменьшить высоту подъема кузова.

Нажмите и удерживайте верхнюю половину переключателя, чтобы увеличить высоту подъема кузова.

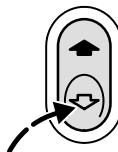
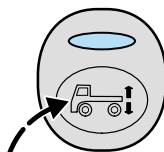

Вождение

БАГАЖНАЯ ПОЛКА КРЫШИ

Максимально допустимая нагрузка на крышу автомобиля составляет 150 кг, включая массу багажной полки крыши.



Загруженная багажная полка крыши изменяет положение центра тяжести автомобиля и его аэродинамические свойства. Это может негативно отразиться на управляемости автомобиля. При движении с высокой скоростью или с большой нагрузкой на крышу (например, при перевозке снаряжения для серфинга или лыж в чехлах) возможно появление сильного эффекта подъема. Также возможно увеличение тормозного пути.

Скорректируйте стиль вождения с учетом условий движения, в особенности на поворотах и при наличии бокового ветра.

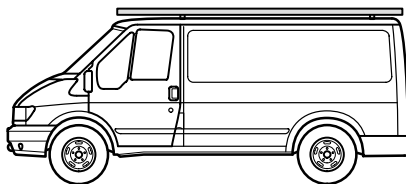

Вы можете приобрести у обслуживающего вас дилера компании Ford багажные полки крыши с подходящими комплектами для их крепления. За дополнительной информацией обратитесь к инструкциям по установке, прилагаемым к фирменной багажной полке крыши компании Ford.



Все элементы крепления багажной полки крыши к автомобилю должны быть закреплены с соблюдением требуемого момента затяжки. Элементы крепления требуется проверять перед началом поездки, после первых 50 километров, а затем регулярно через каждую 1000 км пути.

Не превышайте допустимую полную массу автомобиля.

РАСХОД ТОПЛИВА

Для получения сопоставимых справочных данных все европейские автомобилестроители измеряют расход топлива в одинаковых официально утвержденных и тщательно контролируемых испытательных условиях (Директива ЕС 80/1268 ЕЕС).

Расход топлива и уровень выделения CO₂ зависят от типа двигателя, типа коробки передач и конфигурации привода, типоразмера шин, массы автомобиля, а также от многих других факторов. Использование оборудования с высоким энергопотреблением, например, холодильных установок, также значительно увеличивает расход топлива. Оптимальный расход топлива достигается после первых 3000 - 5000 км пробега по мере приработки различных элементов. Обратитесь к таблицам расхода топлива в главе *“Объемы заполнения и технические характеристики”*.

Фактический расход топлива зависит от следующих факторов:

Скорость движения и выбор передачи

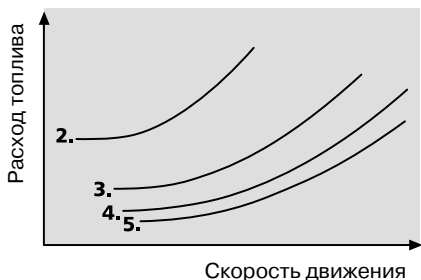

На этом графике показано влияние скорости движения и выбора передачи на расход топлива. Длительное движение на низких передачах для усиления разгона значительно увеличивает расход топлива.

Продолжительность поездки/температура двигателя

Частые холодные запуски двигателя и поездки на короткие расстояния приводят к значительному увеличению расхода топлива.

Условия движения и состояние дороги

Медленная скорость движения, движение на подъем, частые крутые повороты и неровное дорожное полотно существенно повышают расход топлива.

Хаотичный стиль вождения

Заранее думайте о возможном риске и поддерживайте безопасную дистанцию до движущегося впереди автомобиля.

Это не только уменьшит расход топлива, но и снизит уровень шумов.



Если вам приходится долго ждать у железнодорожного переезда или светофора в застроенной местности, рекомендуется на это время выключать двигатель.

Трехминутное ожидание с двигателем, работающим в режиме холостого хода, эквивалентно поездке на расстояние немногим менее 1 километра.

Вождение

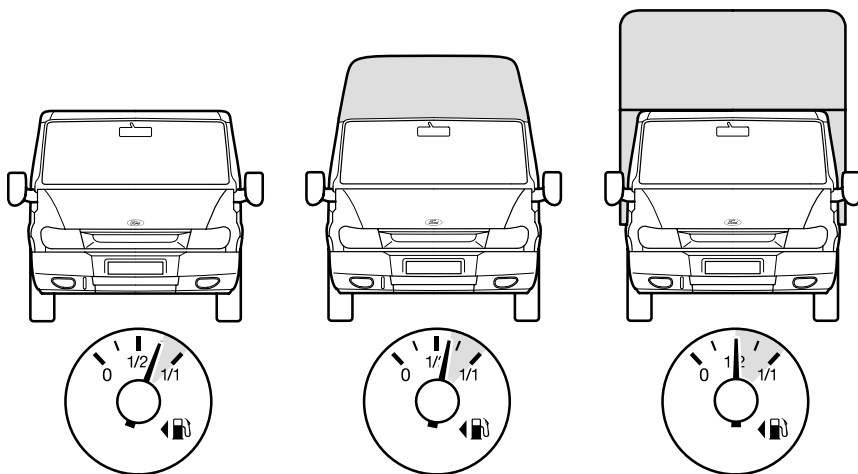

Нагрузка на автомобиль

Увеличение нагрузки на автомобиль и буксировка прицепа сопровождаются повышением расхода топлива.

Состояние автомобиля

Низкое давление в шинах или недостаточный уход за двигателем или автомобилем также приводят к увеличению расхода топлива.



Рекомендации по экономичному вождению и защите окружающей среды

Придерживайтесь экономичного стиля вождения и используйте дополнительное электрооборудование, только когда это необходимо.

- Начинайте движение немедленно, без предварительного прогрева двигателя.
- Нажимайте на педаль акселератора плавно.
- Как можно быстрее переключайтесь на более высокую передачу для поддержания умеренной частоты вращения коленчатого вала двигателя.
- Продолжайте движение на высшей передаче как можно дольше. Переключайтесь на пониженную передачу, только если двигатель перестает работать оптимальным образом.
- Избегайте полного открывания дроссельной заслонки в течение продолжительного времени. Если развивается частота вращения, составляющая только $\frac{3}{4}$ от максимального значения, уменьшение расхода топлива может достигать 50%.
- Заранее оценивайте ситуацию на дороге.
- Выключайте воздушное кондиционирование и обогрев стекол (при наличии), если в их использовании нет необходимости.
- Периодически проверяйте/регулируйте давление в шинах.
- Позаботьтесь о том, чтобы дилер регулярно обслуживал ваш автомобиль. Рекомендуется обращаться на авторизованную СТО компании Ford.

СИСТЕМА ТОРМОЗОВ

Двухконтурная система тормозов

Ваш автомобиль оснащен двухконтурной системой тормозов с диагональным разделением. Если один из тормозных контуров выходит из строя, другой продолжает работать.

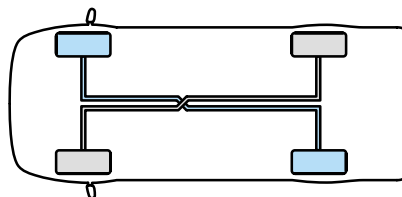

Если в тормозном контуре возникнет неисправность, прежде всего появится ощущение мягкости при нажатии на педаль тормоза. В этом случае вам потребуется прикладывать большее усилие к педали тормоза и учитывать увеличение тормозного пути. Перед продолжением поездок система тормозов должна быть проверена квалифицированным специалистом. Рекомендуется обращаться на авторизованную СТО компании Ford.

Дисковые тормоза

Когда дисковые тормоза влажные, эффективность торможения снижается.

После посещения автомобильной мойки слегка нажмите на педаль тормоза во время движения, чтобы удалить пленку воды.

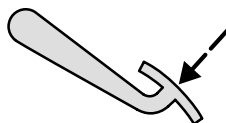

Вождение

Индикатор износа тормозных колодок

Как только будет достигнут или превышен предельный срок службы тормозных колодок, при задействовании тормозов встроенная система предупреждения будет издавать предупреждающий металлический звук.



Если прозвучит звуковое предупреждение, система тормозов должна быть незамедлительно проверена квалифицированным специалистом. Рекомендуется обращаться на авторизованную СТО компании Ford.

Тормозная жидкость

Если не гаснет контрольная лампа системы тормозов, это указывает на низкий уровень тормозной жидкости.



Незамедлительно долейте тормозную жидкость, чтобы довести ее уровень в бачке до отметки “MAX”. Состояние системы тормозов должно быть проверено квалифицированным специалистом. Рекомендуется обращаться на авторизованную СТО компании Ford.

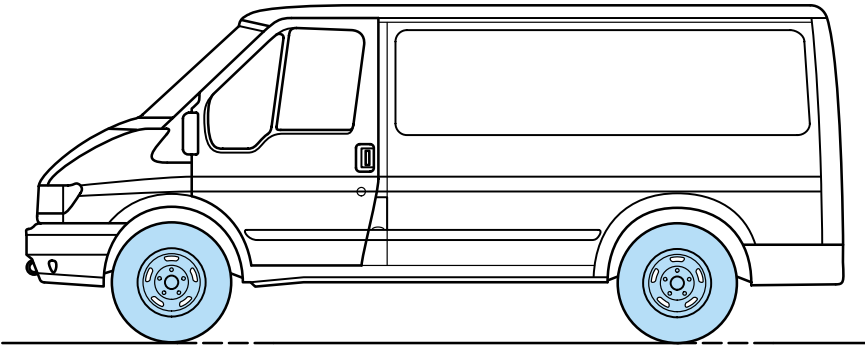

Антиблокировочная система тормозов (АБС)

Антиблокировочная система тормозов предотвращает блокировку колес даже при сильном нажатии на педаль тормоза. Благодаря этому автомобиль остается управляемым, что помогает вам объезжать препятствия.

Действие АБС

При обычном торможении антиблокировочная система тормозов не задействована. Система срабатывает только в том случае, если существует вероятность блокировки колес. На активизацию системы указывает пульсация педали тормоза. **Не отпускайте педаль во время торможения.**

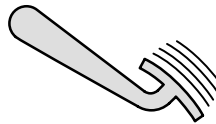

Вождение

Торможение с использованием АБС

В экстренной ситуации выжмите педаль сцепления и непрерывно прикладывайте полное усилие к педали тормоза. Система АБС будет активизирована немедленно, что позволит вам сохранить полный контроль над автомобилем и при наличии достаточного пространства объехать препятствия.

Рекомендуем вам освоить данную технику торможения, но при этом избегать любого неоправданного риска.



Хотя система АБС обеспечивает оптимальную эффективность торможения, тормозной путь может колебаться в значительных пределах в зависимости от состояния дороги и условий движения. Система АБС не может устранить опасность, связанную с движением на очень близком расстоянии от следующего впереди автомобиля, аквапланированием, чрезмерно высокой скоростью на поворотах или плохим качеством дорожного полотна.

1. Выжмите педаль сцепления и непрерывно прикладывайте полное усилие к педали тормоза.

Два важных правила торможения с использованием АБС в экстренных ситуациях:

2. Объезжайте вокруг препятствия. Независимо от усилия, прикладываемого к педали тормоза, сохраняется контроль над рулевым управлением.

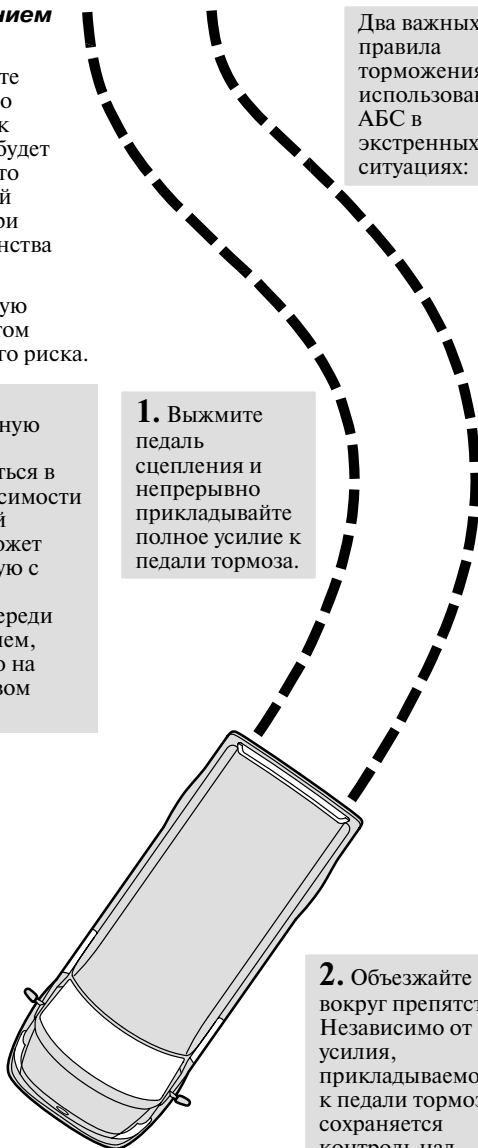

СИСТЕМА РЕГУЛИРОВКИ ТЯГОВОГО УСИЛИЯ

Принцип работы



Дополнительный потенциал безопасности, обеспечиваемый системой регулировки тягового усилия, не должен служить поводом к неоправданному риску во время поездок.

Система регулировки тягового усилия уменьшает пробуксовку ведущих колес.

Как только возникает пробуксовка ведущих колес, система автоматически уменьшает крутящий момент, подаваемый на соответствующее колесо.

Такие ситуации, в частности, возникают при разгоне на скользкой дороге или мягком рыхлом грунте или при движении на подъеме.

Система регулировки тягового усилия с воздействием на систему тормозов (BTCS)

Эта система уменьшает выходную мощность, замедляя скорость вращения колес.

При включении зажигания (положение II) система активизируется автоматически. Контрольная лампа, встроенная в переключатель, загорается на короткое время, подтверждая работоспособность системы.

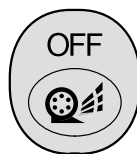

Вождение

Если контрольная лампа не загорается при включении зажигания или горит во время движения, это указывает на неисправность системы. При возникновении неисправности происходит отключение системы. Состояние системы должно быть проверено квалифицированным специалистом. Рекомендуется обращаться на авторизованную СТО компании Ford.

Если система регулировки тягового усилия активизирована, на что указывает мигающая контрольная лампа, незамедлительно уменьшите частоту вращения коленчатого вала двигателя. Если это не будет сделано, возможно повреждение двигателя, в особенности при движении по дорожному полотну с низким сцеплением, например, по снегу или льду.

Выключение системы BTCS

При движении с цепями противоскольжения или при раскачивании автомобиля, застрявшего в снегу, рекомендуется выключать систему нажатием на переключатель.

Если система выключена, горит контрольная лампа, встроенная в переключатель.

При включении зажигания возможность работы системы обеспечивается автоматически.

За дополнительной информацией обратитесь к разделу “*Переключатель системы регулировки тягового усилия*”.

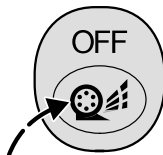

СИСТЕМА УЛЬТРАЗВУКОВЫХ ДАТЧИКОВ ДИСТАНЦИИ ПАРКОВКИ

Эта система состоит из ультразвуковых датчиков, установленных в заднем бампере, модуля управления, предупреждающего звукового сигнала и переключателя включения/выключения. При движении задним ходом система измеряет расстояние до ближайшего препятствия и помогает водителю правильно оценить это расстояние с помощью звуковых сигналов.

Прерывистый предупреждающий сигнал звучит, если расстояние между препятствием и задним бампером составляет менее 180 см. По мере сокращения этого расстояния прерывистый звуковой сигнал учащается. Если расстояние составляет менее 25 см, звуковой сигнал становится непрерывным.



Датчик дистанции парковки является вспомогательным инструментом и не освобождает водителя от необходимости проявлять требуемое внимание при движении задним ходом. В частности, датчики могут не улавливать некоторые предметы, находящиеся на близком расстоянии от автомобиля (приблизительно 30 см), а также выше или ниже уровня расположения датчиков. Это создает риск повреждения автомобиля. Ультразвуковые волны, сильные осадки и/или другие условия, в которых происходит дисбалансирующее отражение волн, могут нарушить способность датчиков выявлять препятствия. Кроме того, из-за неблагоприятных поверхностных характеристик не всегда распознаются предметы, поглощающие ультразвуковые волны.

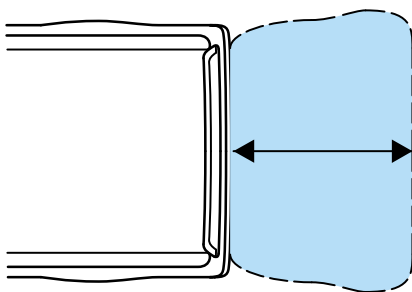
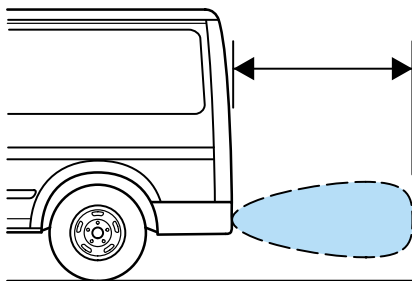

Вождение

Активизация системы происходит автоматически после задействования передачи заднего хода при включенном зажигании.



Будьте внимательны, если установлена буксировочная балка.

Постоянно очищайте датчики от грязи, льда и снега (не пользуйтесь для очистки острыми предметами).

Отключение датчика дистанции парковки

При включении зажигания (положение II) контрольная лампа, встроенная в переключатель, загорается на короткое время, подтверждая работоспособность системы.

Для того чтобы включить или выключить систему, нажмите на переключатель. Если система выключена, горит контрольная лампа, встроенная в переключатель.

Если контрольная лампа горит постоянно, но при этом система не была выключена, это указывает на наличие неисправности. Состояние системы должно быть проверено квалифицированным специалистом. Рекомендуется обращаться на авторизованную СТО компании Ford.

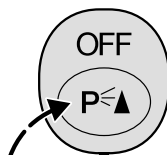

Экстренные ситуации на дороге

КНОПКА АВАРИЙНОЙ СВЕТОВОЙ СИГНАЛИЗАЦИИ

Пользуйтесь аварийной световой сигнализацией только в экстренных ситуациях для предупреждения участников движения о поломке автомобиля или о приближающейся опасности. Для того чтобы включить или выключить аварийную световую сигнализацию, нажмите на кнопку. Кнопка аварийной световой сигнализации работает и при выключенном зажигании.

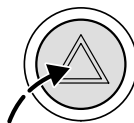

БЕЗАВАРИЙНАЯ СИСТЕМА ОХЛАЖДЕНИЯ

Если возникает перегрев двигателя, эта функция позволяет в течение короткого времени продолжать движение без повреждения двигателя. Это безопасное расстояние зависит от температуры наружного воздуха, загрузки автомобиля и характера местности.

Принцип действия

Если возникает перегрев двигателя, стрелка указателя температуры перемещается в красную зону.

Если температура продолжает расти, объем подаваемого в двигатель топлива уменьшается. Также происходит выключение системы воздушного кондиционирования (если эта система установлена) и включение вентилятора охлаждения двигателя.

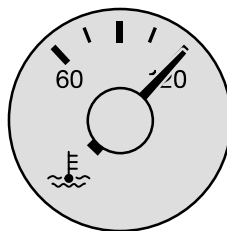

Экстренные ситуации на дороге

В этом состоянии двигатель продолжает работать, но с пониженной мощностью.

Длительная работа приведет к возрастанию температуры двигателя, в результате чего двигатель будет полностью выключен.



Остановите автомобиль на ближайшем безопасном участке дороги.

Если происходит активизация безаварийного режима:

- Как можно скорее остановите автомобиль.
- Немедленно выключите двигатель во избежание значительного повреждения двигателя.
- Выждите, пока двигатель остынет.
- Проверьте уровень охлаждающей жидкости. Обратитесь к главе *“Профилактика и уход”*.
- Состояние автомобиля должно быть незамедлительно проверено квалифицированным специалистом. Рекомендуется обращаться на авторизованную СТО компании Ford.

Экстренные ситуации на дороге

ПОЛНАЯ ВЫРАБОТКА ТОПЛИВА

Автомобили с дизельными двигателями оснащены системой, которая позволяет избежать полной выработки топлива в топливном баке.



Если указатель уровня топлива указывает на низкий уровень топлива или загорается контрольная лампа низкого уровня топлива, пожалуйста, незамедлительно дозаправьте автомобиль.

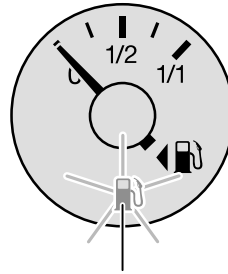

Контрольная лампа низкого уровня топлива

Через некоторое время после включения контрольной лампы низкого уровня топлива, когда уровень топлива снизится до очень низкой отметки, двигатель начнет работать с перебоями, что послужит для вас дополнительным предупреждающим сигналом. Доберитесь до ближайшей заправочной станции и залейте не менее 8 литров топлива.



Если автомобиль не будет дозаправлен, это приведет к работе двигателя в “сухом” режиме. В этом случае будет необходимо выполнить сложную процедуру перезапуска двигателя, для которой потребуются помощь на дороге обслуживающего вас дилера. Кроме этого, возникает риск повреждения двигателя.

Экстренные ситуации на дороге

АВАРИЙНЫЙ ВЫКЛЮЧАТЕЛЬ СИСТЕМЫ ВПРЫСКИВАНИЯ ТОПЛИВА

В вариантах модели с топливной системой, работающей под давлением, и в автомобилях с вспомогательным отопителем предусмотрен выключатель, который отключает подачу топлива в случае аварии. Это прежде всего необходимо для вашей безопасности.

Выключатель также может сработать из-за внезапной вибрации (например, из-за удара при парковке).

Выключатель расположен на боковой панели напротив левой двери. При срабатывании выключателя кнопка поднимается вверх.

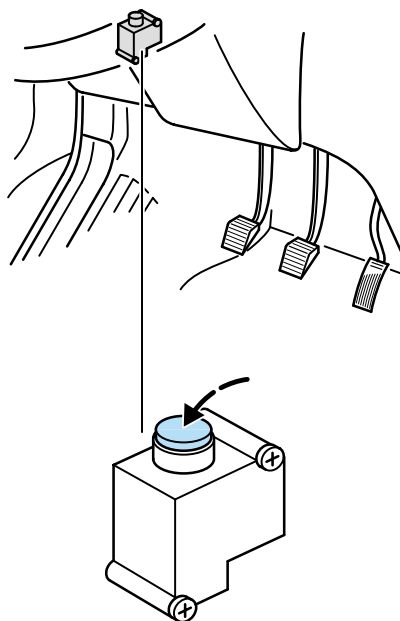

Не переустанавливайте аварийный выключатель топливного насоса, если присутствует очевидная протечка или ощущается запах топлива.

Переустановка выключателя

- Поверните переключатель зажигания в положение **0**.
- Проверьте топливную систему на наличие протечек.
- Если очевидные протечки топлива отсутствуют, переустановите аварийный выключатель системы впрыскивания топлива, нажав на кнопку выключателя (см. рисунок).
- Поверните переключатель зажигания в положение **II**. Через несколько секунд снова поверните ключ зажигания в положение **I**.
- Еще раз проверьте топливную систему на наличие протечек.

Экстренные ситуации на дороге

Прокачка топливной системы (только дизельные двигатели)

После полной выработки топлива требуется прокачать топливную систему.

Пожалуйста, обратитесь к обслуживающему вас дилеру. Рекомендуется обращаться на авторизованную СТО компании Ford.

Автомобили с турбодизельными двигателями DuraTorq DI 2.4 л мощностью 88 кВт (120 л.с.) и 92 кВт (125 л.с.)

1. Переведите переключатель зажигания в положение II.
2. Выждите одну или две минуты, пока не начнет работать топливный насос. Дайте топливному насосу поработать приблизительно в течение 20 секунд и выключите зажигание.
3. Повторите шаги 1 и 2 еще один раз.
4. Запустите двигатель.

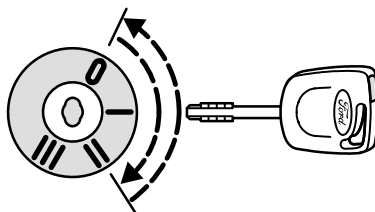

Продолжительность одного цикла работы стартера не должна превышать 10 секунд. Через 10 секунд выключите зажигание и выждите 30 секунд, чтобы дать стартеру остыть перед повторным запуском.

Экстренные ситуации на дороге

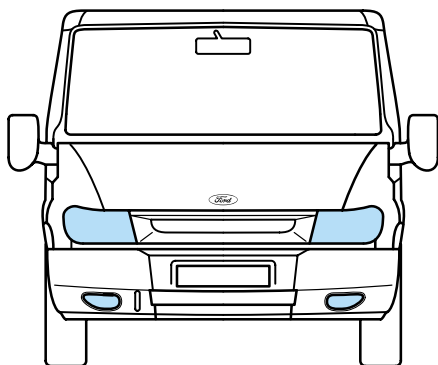

ЗАМЕНА ЛАМП

Перед заменой любой лампы всегда выключайте освещение и зажигание.

Никогда не удерживайте галогенные лампы за колбу. Устанавливайте только лампы с УФ-фильтрами. Всегда заменяйте перегоревшую лампу новой лампой такого же типа.

Примечание: Замена ламп в автомобилях, оснащенных системой воздушного кондиционирования, может оказаться сложной задачей, поскольку вначале требуется снять несколько элементов. Поэтому рекомендуется обращаться для замены ламп к квалифицированному специалисту. Рекомендуется обращаться на авторизованную СТО компании Ford.

Экстренные ситуации на дороге

Фары, габаритные огни



После каждой замены ламп требуется проверять выверку фар.

Откройте капот.

Нажмите на фиксатор, расположенный в задней части корпуса лампы, чтобы снять крышку.

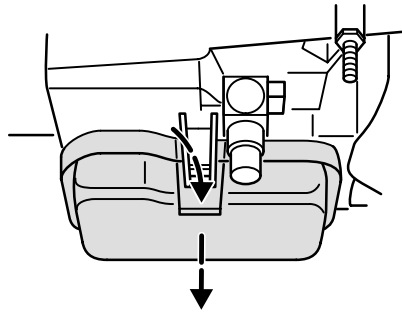

Фары – ближний/дальний свет

Галогенная лампа мощностью 60/55 Вт.

Рассоедините разъем электропроводки, разверните в сторону пружинный зажим и извлеките лампу наружу.

Установка выполняется в обратной последовательности.

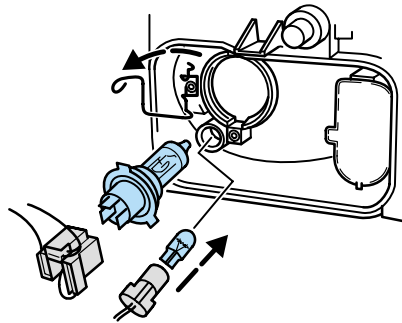

Габаритные огни

Лампа с клиновидным цоколем мощностью 5 Вт.

Поверните против часовой стрелки и извлеките наружу патрон лампы.

Аккуратно извлеките лампу наружу из патрона.

Установка выполняется в обратной последовательности.

Экстренные ситуации на дороге

Передние указатели поворота

Сферическая лампа мощностью 21 Вт.

Со стороны моторного отделения поверните патрон лампы против часовой стрелки и извлеките его наружу. Осторожно вдавите лампу в патрон, поверните против часовой стрелки и извлеките лампу наружу.

Установка выполняется в обратной последовательности.

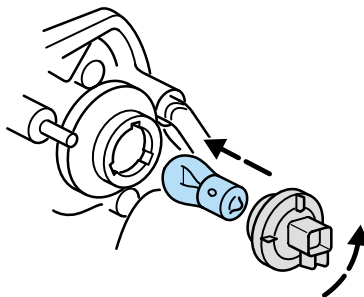

Противотуманные фары

Галогенная лампа НЗ мощностью 55 Вт.

Подденьте крышку снизу. Отожмите зажим наружу и извлеките лампу. Рассоедините разъем электропроводки.

Установка выполняется в обратной последовательности.

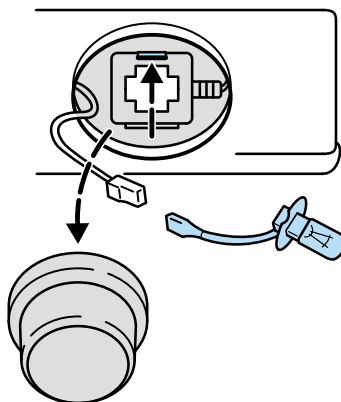

Боковой повторитель указателя поворота

Лампа с клиновидным цоколем мощностью 5 Вт.

Аккуратно извлеките модуль лампы наружу. Обхватите патрон лампы, поверните против часовой стрелки и снимите корпус лампы. Извлеките лампу наружу.

Установка выполняется в обратной последовательности.

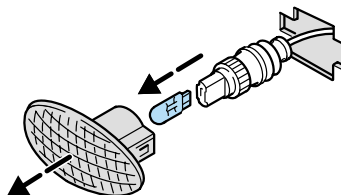

Экстренные ситуации на дороге

Боковой повторитель/указатель поворота

(автомобили с кузовом типа "шасси"/грузовые автомобили с открытым кузовом (с удлиненной рамой))

Сферическая лампа мощностью 21/5 Вт.

При помощи плоской отвертки осторожно открепите корпус лампы на участке выемки, расположенной спереди. Поверните по часовой стрелке и снимите стеклянный колпак.

Осторожно вдавите лампу в патрон, поверните против часовой стрелки и извлеките лампу наружу.

Установка выполняется в обратной последовательности. Убедитесь в том, что стеклянный колпак лампы прочно зафиксирован на корпусе.

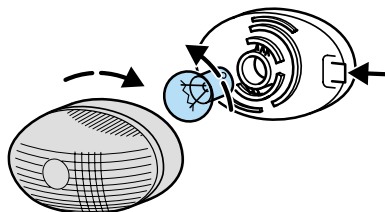

Боковой повторитель/указатель поворота

(фургон "Jumbo")

Лампа с клиновидным цоколем мощностью 3 Вт.

Поверните рассеиватель примерно на 30 градусов в любом направлении и отсоедините. Извлеките лампу наружу.

Установка выполняется в обратной последовательности. Убедитесь в том, что стеклянный колпак лампы прочно зафиксирован на корпусе.

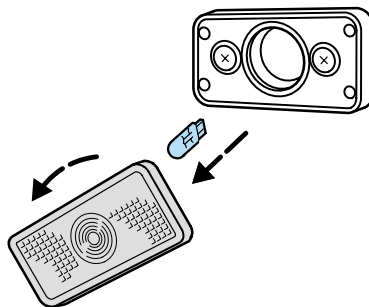

Экстренные ситуации на дороге

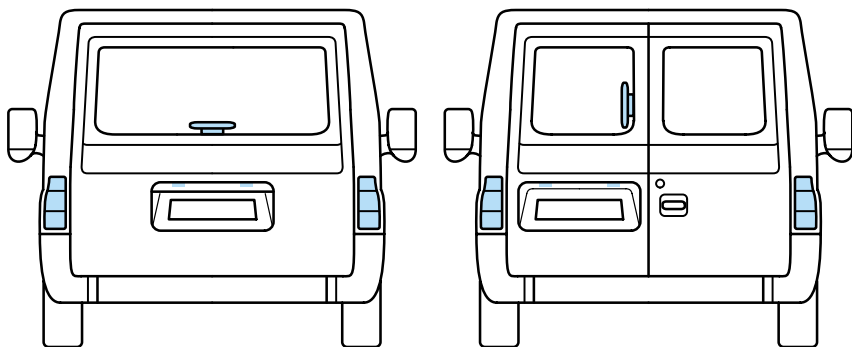

Задние фонари (Комби/автобус)

Откройте задние двери и выверните две барашковые гайки, удерживающие лампу. Снимите блок задних фонарей с автомобиля и открепите держатель лампы. Осторожно вдавите лампу в патрон, поверните ее против часовой стрелки и извлеките наружу.

Установка выполняется в обратной последовательности.

После установки убедитесь в исправности функционирования ламп.

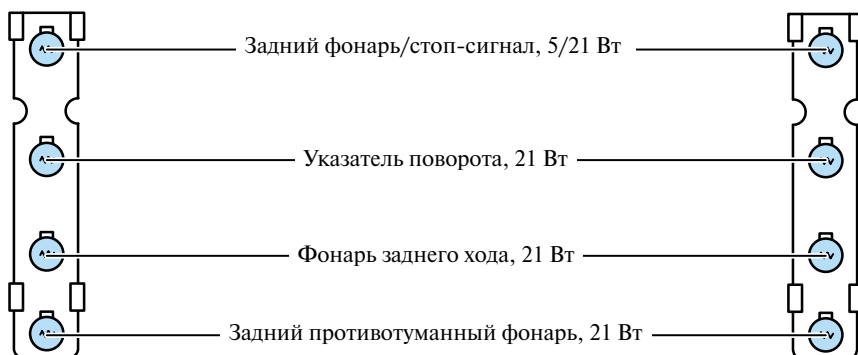
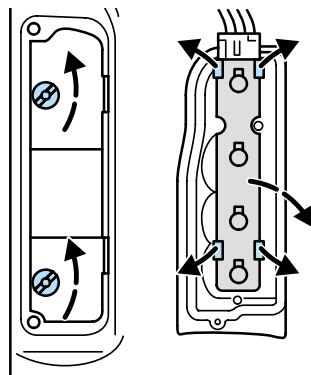

Экстренные ситуации на дороге

Дополнительный центральный стоп-сигнал

Лампа с клиновидным цоколем мощностью 5 Вт (5 шт.).

При помощи монеты или плоской отвертки поверните винт против часовой стрелки на четверть оборота. Снимите крышку.

Откройте патрон лампы от отражателя. Извлеките лампу наружу.

Установка выполняется в обратной последовательности.

Автомобили с задней дверью багажного отделения

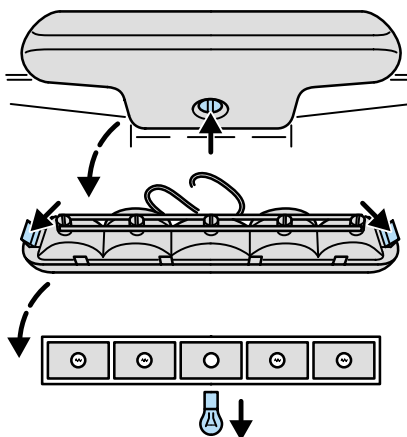

Автомобили с двустворчатыми задними дверями

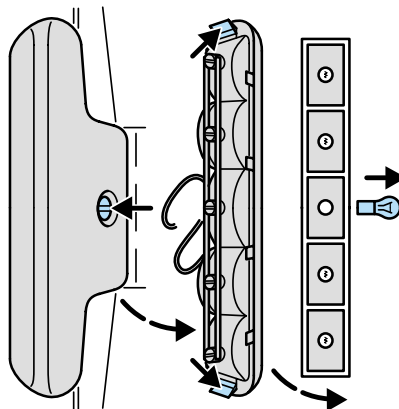

Экстренные ситуации на дороге

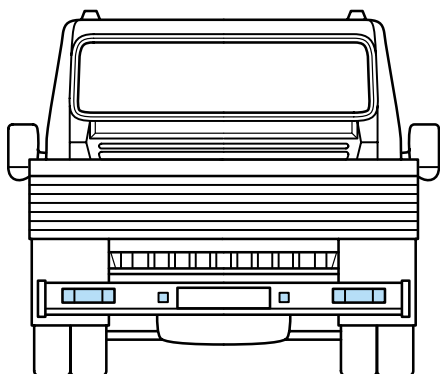

Задние фонари

(автомобили с кузовом типа "шасси"/грузовые автомобили с открытым кузовом)

Освободите крепежный зажим и сдвиньте в сторону пластиковую рамку, которой закреплен рассеиватель. Снимите рассеиватель с блока фонарей. Осторожно вдавите лампу в патрон, поверните ее против часовой стрелки и извлеките наружу.

Установка выполняется в обратной последовательности.

После установки убедитесь в исправности функционирования ламп.

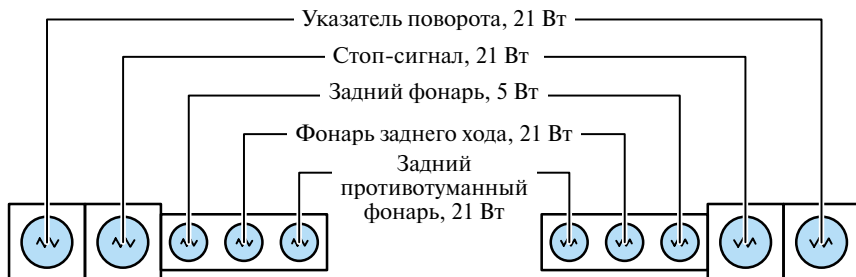
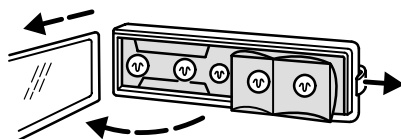

Экстренные ситуации на дороге

Габаритные огни

(грузовые автомобили с открытым кузовом)

Лампа со штыковым цоколем мощностью 4 Вт.

Аккуратно извлеките рассеиватель наружу из резинового держателя. Осторожно вдавите лампу в патрон, поверните ее против часовой стрелки и извлеките наружу.

Установка выполняется в обратной последовательности.

После замены лампы до упора вставьте рассеиватель в резиновый держатель.

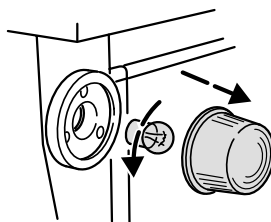

Потолочные лампы

Лампа со штыковым цоколем мощностью 4 Вт.

Ослабьте оба крестовых винта и снимите блок лампы. Осторожно вдавите лампу в патрон, поверните ее против часовой стрелки и извлеките наружу.

Установка выполняется в обратной последовательности.

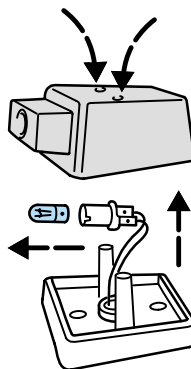

Экстренные ситуации на дороге

Лампа освещения номерного знака

Автомобили с двусторчатыми задними дверями

Лампа с клиновидным цоколем мощностью 5 Вт.

Аккуратно подденьте колпак лампы при помощи подходящей отвертки и извлеките лампу наружу из патрона.

Установка выполняется в обратной последовательности.

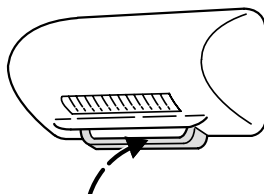

Автомобили с задней дверью багажного отделения

Лампа со штыковым цоколем мощностью 10 Вт.

Сдвиньте рассеиватель лампы влево. Осторожно вдавите лампу в патрон, поверните ее против часовой стрелки и извлеките наружу.

Установка выполняется в обратной последовательности.

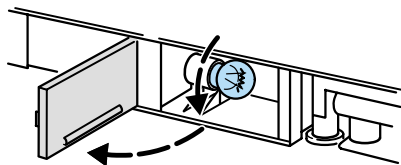

Грузовой автомобиль с открытым кузовом

Лампа со штыковым цоколем мощностью 10 Вт.

Аккуратно извлеките рассеиватель наружу из резинового держателя. Осторожно вдавите лампу в патрон, поверните ее против часовой стрелки и извлеките наружу.

Установка выполняется в обратной последовательности.

После замены лампы до упора вставьте рассеиватель в резиновый держатель.

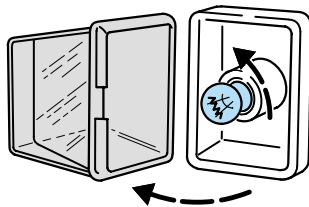

Экстренные ситуации на дороге

Передние лампы освещения салона

Лампа со штыковым цоколем мощностью 10 Вт.

Выключите лампы освещения салона (среднее положение переключателя). Подденьте модуль лампы при помощи плоской отвертки.

Осторожно вдавите лампу в патрон, поверните ее против часовой стрелки и извлеките наружу.

Установка выполняется в обратной последовательности.

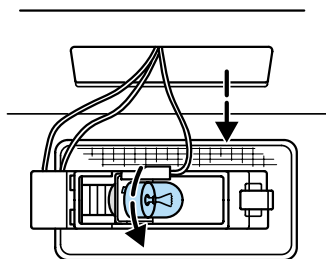

Задние лампы освещения салона

Автомобили с потолочной панелью

Лампа со штыковым цоколем мощностью 10 Вт.

Выключите лампы освещения салона. Подденьте модуль лампы при помощи плоской отвертки. Осторожно вдавите лампу в патрон, поверните ее против часовой стрелки и извлеките наружу.

Установка выполняется в обратной последовательности.

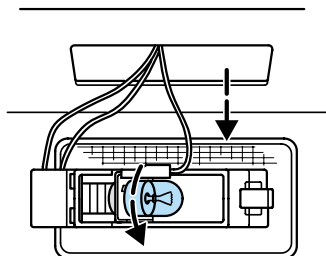

Автомобили без потолочной панели

Пальчиковая лампа мощностью 10 Вт.

Выключите лампы освещения салона. Подденьте модуль лампы при помощи плоской отвертки. Осторожно извлеките лампу из патрона.

Установка выполняется в обратной последовательности.

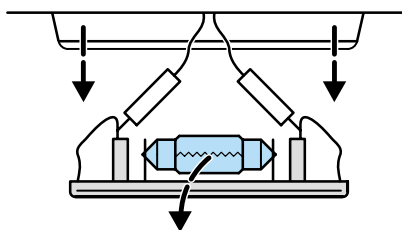

Экстренные ситуации на дороге

Освещение порогов дверей

Лампа с цилиндрическим цоколем мощностью 5 Вт.

Выключите лампы освещения салона. Осторожно извлеките модуль лампы из патрона при помощи плоской отвертки и снимите лампу.

Установка выполняется в обратной последовательности.

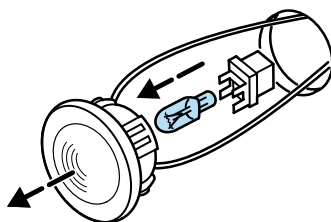

Задние лампы для чтения

Лампа с цилиндрическим цоколем мощностью 5 Вт.

Выключите лампы освещения салона. Осторожно извлеките модуль лампы из патрона при помощи плоской отвертки и снимите лампу.

Установка выполняется в обратной последовательности.

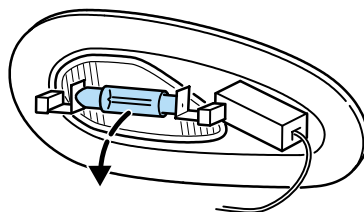

Экстренные ситуации на дороге

ПЛАВКИЕ ПРЕДОХРАНИТЕЛИ И РЕЛЕ



Перед заменой плавкого предохранителя или реле выключайте зажигание и все электрооборудование.

Новый предохранитель, устанавливаемый вместо перегоревшего, обязательно должен иметь такие же номинальные характеристики.

Коробки плавких предохранителей, в которых находятся основные плавкие предохранители и реле, расположены, как показано на рисунках.

Для замены реле требуется специальная подготовка.



Внесение любых несанкционированных изменений в электрическую или топливную систему автомобиля может поставить под угрозу безопасность автомобиля, создать риск возгорания или привести к повреждению двигателя. Любые работы, связанные с этими системами или с заменой реле или сильноточных плавких предохранителей, должны выполнять квалифицированные специалисты. Рекомендуется обращаться на авторизованную СТО компании Ford.

Перегоревший предохранитель можно определить по обрыву нити. Все плавкие предохранители устанавливаются нажатием (по плотной посадке).

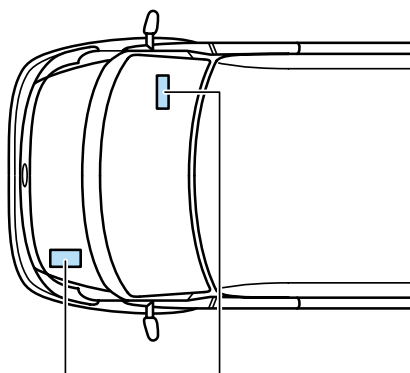

Коробка плавких предохранителей, расположенная в моторном отделении

Коробка плавких предохранителей, расположенная в пассажирском салоне

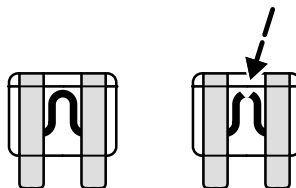

Экстренные ситуации на дороге

Коробка плавких предохранителей, расположенная в моторном отделении

Эта коробка плавких предохранителей расположена в левой части моторного отделения.

Для проверки или замены плавкого предохранителя снимите крышку коробки плавких предохранителей, освободив зажим и подняв крышку вверх.

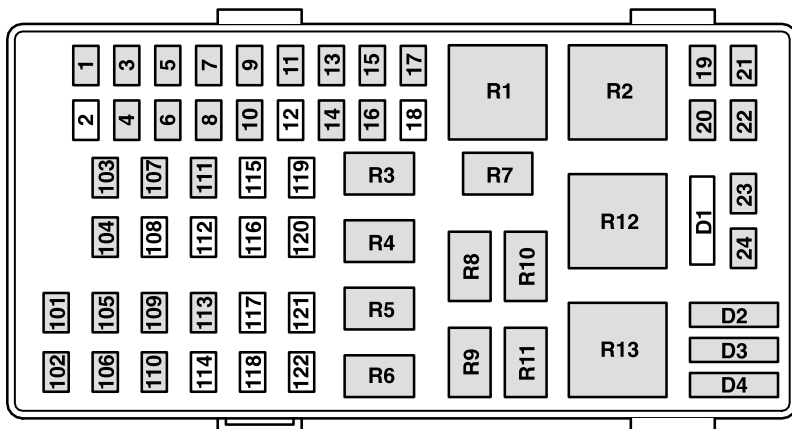
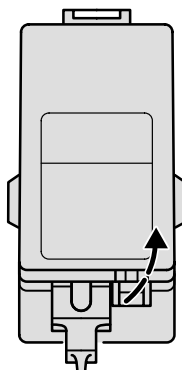

Экстренные ситуации на дороге

Плавкие предохранители. Коробка плавких предохранителей, расположенная в моторном отделении

Пре- дохра- нитель	Ток (ампер)	Цвет	Предохраняемые цепи
1	5	бежевый	Механическая коробка передач с автоматическим переключением передач
2	-	-	Не используется
3	20	желтый	Рабочее освещение дневного времени, ближний свет фар
4	5	бежевый	Датчик напряжения аккумулятора (дизельные двигатели)
5	20	желтый	Аварийный выключатель системы впрыскивания топлива
6	30	светло-зеленый	Буксировочное оборудование
7	15	голубой	Звуковой сигнал
8	20	желтый	АБС
9	20	желтый	Дальний свет фар
10	10	красный	Воздушное кондиционирование
11	20	желтый	Системы стеклоомывателей, очиститель заднего стекла
12	-	-	Не используется
13	30	светло-зеленый	Многофункциональный рычаг, очиститель лобового стекла
14	15	голубой	Фонарь заднего хода
15	5	бежевый	Модуль системы иммобилизации двигателя
16	5	бежевый	Электронное управление двигателем
17	30	светло-зеленый	Буксировочное оборудование
18	-	-	Не используется
19	5	бежевый	Механическая коробка передач с автоматическим переключением передач
20	15	голубой	Механическая коробка передач с автоматическим переключением передач
21	20	желтый	Система управления двигателем
22	20	желтый	Топливный насос
23	10	красный	Ближний свет фар, правая сторона
24	10	красный	Ближний свет фар, левая сторона
101*	40	зеленый	АБС
102	40	зеленый	Обогрев лобового стекла, левая сторона
103*	50	красный	Основной источник электропитания электрической системы
104*	50	красный	Основной источник электропитания электрической системы
105	40	зеленый	Вентилятор охлаждения двигателя (дизельные двигатели 2.0 л и двигатели DOHC 2.3 л)

* Для замены этих плавких предохранителей “макси” обращайтесь к дилеру. Рекомендуется обращаться на авторизованную СТО компании Ford.

Экстренные ситуации на дороге

Плавкие предохранители. Коробка плавких предохранителей, расположенная в моторном отделении

Пре-дохранитель	Ток (ампер)	Цвет	Предохраняемые цепи
106*	30	фиолетовый	Зажигание
107*	30	фиолетовый	Зажигание
108	-	-	Не используется
109*	40	зеленый	Вентилятор охлаждения двигателя (дизельные двигатели 2.0 л и двигатели DOHC 2.3 л)
110*	40	зеленый	Обогрев лобового стекла, левая сторона
111*	30	фиолетовый	Зажигание
112	-	-	Не используется
113	40	зеленый	Механическая коробка передач с автоматическим переключением передач
114	-	-	Не используется
115	-	-	Не используется
116	-	-	Не используется
117	-	-	Не используется
118	-	-	Не используется
119	-	-	Не используется
120	-	-	Не используется
121	-	-	Не используется
122	-	-	Не используется

* Для замены этих плавких предохранителей “макси” обращайтесь к квалифицированному специалисту. Рекомендуется обращаться на авторизованную СТО компании Ford.

Реле. Коробка плавких предохранителей, расположенная в моторном отделении

Реле	Коммутируемые цепи
R1	Стартер
R2	Свечи подогрева (дизельные двигатели)
R3	Звуковой сигнал
R4	Дальний свет фар
R5	Генератор (дизельные двигатели 2.4 л)
R6	Ближний свет фар
R7	Система управления двигателем
R8	Фары дневного времени или пусковое реле заземления (автомобили с АБС)

Экстренные ситуации на дороге

Реле. Коробка плавких предохранителей, расположенная в моторном отделении	
Реле	Коммутируемые цепи
R9	Топливный насос
R10	Воздушное кондиционирование
R11	Топливный насос низкого давления (автомобили с дизельными двигателями 2.4 л с задним приводом)
R12	Вентилятор охлаждения конденсатора воздушного кондиционирования (дизельные двигатели 2.4 л), низкоскоростной вентилятор охлаждения (дизельные двигатели и двигатели DOHC 2.0 л)
R13	Зажигание
Диод D1	Не используется
Диод D2	Электронное управление двигателем (двигатели DOHC)
Диод D3	Воздушное кондиционирование, буксировочное оборудование
Диод D4	Воздушное кондиционирование, буксировочное оборудование

Вспомогательная коробка реле (в моторном отделении, под коробкой плавких предохранителей)	
Реле	Коммутируемые цепи
AR1	Буксировочное оборудование
AR2	Правый указатель поворота (в зависимости от варианта модели)
AR3	Не используется
AR4	Левый указатель поворота (в зависимости от варианта модели)
AR5	Высокоскоростной вентилятор охлаждения (автомобили с дизельными двигателями 2.4 л и системой воздушного кондиционирования задней части салона)
AR6	Не используется
AR7	Высокоскоростной вентилятор охлаждения (дизельные двигатели 2.0 л и двигатели DOHC)
AR8	Не используется
AR9	Механическая коробка передач с автоматическим переключением передач
AR10	Механическая коробка передач с автоматическим переключением передач

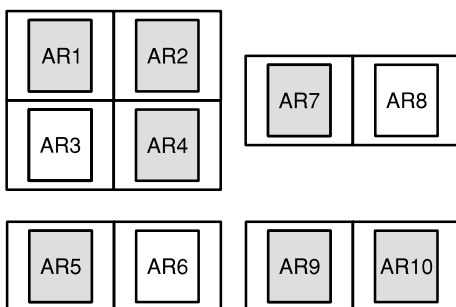

Экстренные ситуации на дороге

Коробка плавких предохранителей, расположенная в пассажирском салоне			
Пре- дохра- нитель	Ток (ампер)	Цвет	Предохраняемые цепи
201	15	синий	Щиток приборов, очиститель заднего стекла, часы, пневматическая подвеска
202	5	бежевый	Обогрев лобового стекла
203	20	желтый	Противотуманные фары/фонари
204	-	-	Не используется
205	15	голубой	Переключатель освещения, указатель поворота, многофункциональный рычаг, система управления двигателем, зажигание
206	5	бежевый	Лампа освещения номерного знака
207	10	красный	Модуль подушек безопасности
208	10	красный	Освещение щитка приборов
209	15	голубой	Габаритные огни
210	15	голубой	Тахометр, часы, пневматическая подвеска
211	30	светло-зеленый	Электродвигатель вентилятора обдува отопителя задней части салона
212	20	желтый	Прикуриватель
213	10	красный	Воздушное кондиционирование задней части салона
214	15	голубой	Лампы освещения салона, зеркала с электроприводом
215	20	желтый	Обогрев лобового стекла, обогрев передних сидений, вспомогательный отопитель
216	20	желтый	Вспомогательное гнездо питания
217	15	голубой	Обогрев заднего стекла, обогрев зеркал дверей
218	-	-	Не используется
219	30	светло-зеленый	Электропривод стеклоподъемников окон
220	20	желтый	Обогрев заднего стекла
221	15	голубой	Переключатель стоп-сигналов
222	15	голубой	Радиоприемник
223	30	светло-зеленый	Электродвигатель вентилятора обдува отопителя
224	20	желтый	Переключатель фар
225	15	голубой	Воздушное кондиционирование
226	20	желтый	Аварийная световая сигнализация, указатель поворота
227	5	бежевый	Радиоприемник, АБС

Экстренные ситуации на дороге

Реле. Коробка плавких предохранителей, расположенная в пассажирском салоне

Реле	Коммутируемые цепи
R14	Очиститель лобового стекла
R15	Воздушное кондиционирование, обогрев передних сидений, очиститель заднего стекла, обогрев лобового стекла, вспомогательный отопитель
R16	Обогрев лобового стекла, правая сторона
R17	Реле шины M2
R18	Лампы освещения салона
R19	Предупреждающий звуковой сигнал задних дверей/задней двери багажного отделения (шина M2)
R20	Обогрев лобового стекла, левая сторона
R21	Очиститель заднего стекла
R22	Обогрев заднего стекла, обогрев зеркал дверей

Вспомогательные реле (расположенные не в коробках плавких предохранителей)

Реле	Коммутируемые цепи	Местоположение
R25	Электродвигатель вентилятора обдува отопителя	Центральный кронштейн щитка приборов

Вспомогательные плавкие предохранители (расположенные не в коробках плавких предохранителей)

Предохранитель	Ток (ампер)	Цвет	Предохраняемые цепи	Местоположение
230	15	голубой	Система централизованного закрывания замков, система сигнализации	Кронштейн, расположенный за щитком приборов
231	15	голубой	Система централизованного закрывания замков, система сигнализации	Кронштейн, расположенный за щитком приборов

Экстренные ситуации на дороге

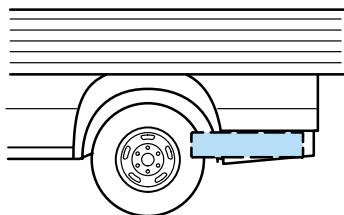
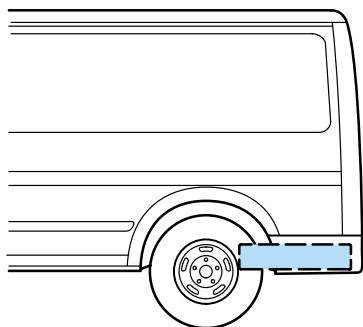

ЗАМЕНА КОЛЕСА



Перед подъемом автомобиля при помощи домкрата исключительно важно соблюдать описанные ниже меры предосторожности.

Припаркуйте автомобиль на твердой ровной поверхности таким образом, чтобы во время замены колеса не возникало риска для вас и для других участников движения. Установите знак аварийной остановки для предупреждения других водителей.

Убедитесь в том, что автомобиль стоит на твердой ровной горизонтальной поверхности. Если необходимо, дополнительно закрепите колеса автомобиля при помощи подходящих упоров.

Убедитесь в том, что передние колеса развернуты прямо вперед.

Задействуйте стояночный тормоз и выберите первую передачу или передачу заднего хода.

В автомобилях, оснащенных механической коробкой передач с автоматическим переключением передач, первая передача или передача заднего хода остается задействованной, если в момент выключения двигателя было выбрано положение **D** или **R**.

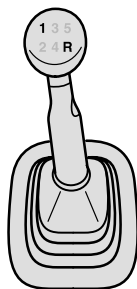
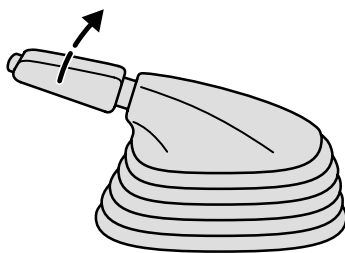

1 3 5
2 4 R

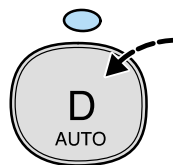
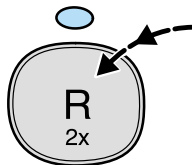

Экстренные ситуации на дороге

Автомобильный домкрат



Автомобильный домкрат допускается использовать только для замены колес. Не работайте под днищем автомобиля, закрепленного только при помощи домкрата.

Домкрат, монтажный ключ и рукоятка домкрата находятся в багажном отсеке, расположенном в передней правой подножке. Для того, чтобы вынуть домкрат и инструменты, освободите зажимы и снимите крышку, затем отсоедините крепежные полосы.

Автомобили с кузовом типа “шасси”, имеющие допустимую полную массу 4.25 т, укомплектованы гидравлическим домкратом.

Автобус грузоподъемностью 2 т, фургон, автомобиль с кузовом типа “шасси” и комби с передним приводом

Эти автомобили укомплектованы дополнительным блоком, который хранится вместе с запасным колесом.

За дополнительной информацией обратитесь к разделу “Задние точки установки домкрата” в этой главе.

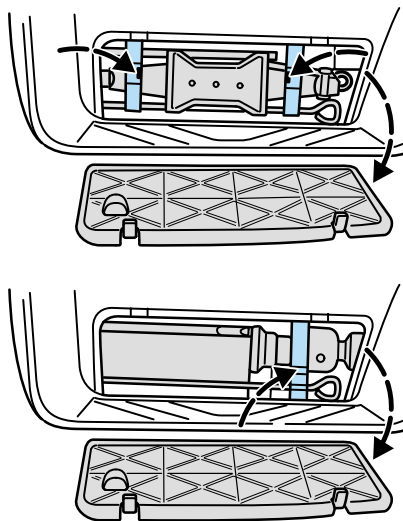

Экстренные ситуации на дороге

Запасное колесо

Запасное колесо находится под задней частью автомобиля и закреплено кронштейном, прикрепленным к стальному тросу.

Направляющее отверстие для доступа к механизму, который обеспечивает опускание запасного колеса, находится над задним бампером, справа от центра. В автомобилях с кузовом типа “шасси” и в грузовых автомобилях с открытым кузовом направляющее отверстие расположено сбоку, за задним правым колесом. В автомобилях с задними дверями для получения доступа к направляющему отверстию откройте заднюю дверь(и). В автомобилях, укомплектованных крепежным болтом, выверните этот болт, повернув его против часовой стрелки при помощи монтажного ключа.

Для того чтобы опустить запасное колесо, до упора вставьте плоский конец монтажного ключа (автобус, фургон, комби) или короткий рычаг рукоятки домкрата (автомобиль с кузовом типа “шасси”, грузовой автомобиль с открытым кузовом) в направляющее отверстие. Поворачивайте монтажный ключ или рукоятку домкрата против часовой стрелки, пока колесо не опустится на землю и не возникнет провисание троса. Отсоедините трос от колеса, вывернув барашковую гайку(и). Наклоните в сторону кронштейн и протолкните кронштейн и трос через центральное отверстие колеса. При помощи рукоятки домкрата извлеките колесо из-под автомобиля.

Автобус, фургон, комби

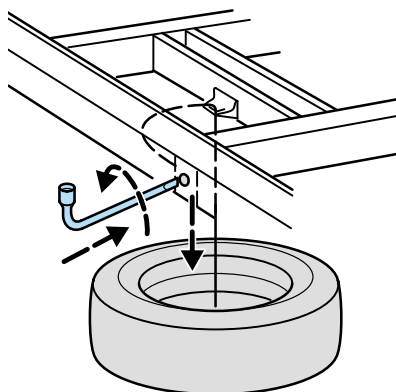

Автомобиль с кузовом типа “шасси”,
грузовой автомобиль с открытым
кузовом

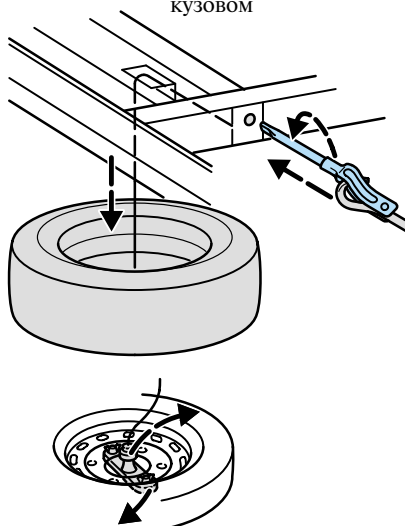

Экстренные ситуации на дороге

Точки установки домкрата

Домкрат допускается устанавливать только в определенных точках.

Эти же точки используются для крепления подкатных домкратов, подъемников и стоек.



Устанавливайте домкрат только в указанных точках.

Установка домкрата в других точках может привести к значительным повреждениям кузова, рулевого управления, системы пневматической подвески, подвески, двигателя, системы тормозов и топливопроводов.

Передние точки установки домкрата

Наилучший доступ к передним точкам установки домкрата имеется в боковой части автомобиля, за передними шинами. Для поднимания домкратом передней части автомобиля откидной клапан в верхней части домкрата должен находиться в закрытом положении (положение хранения). Передние точки установки домкрата — это задние болты для переднего подрамника, которые вставляются в отверстие на откидном клапане домкрата.

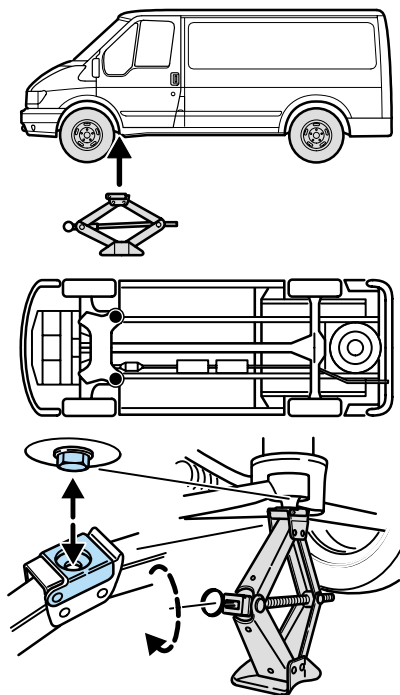

Экстренные ситуации на дороге

В автомобилях с кузовом типа “шасси”, имеющих допустимую полную массу 4.25 т, передние точки установки домкрата находятся в задней части подрамника. Они имеют форму выступов, под которые требуется устанавливать домкрат.

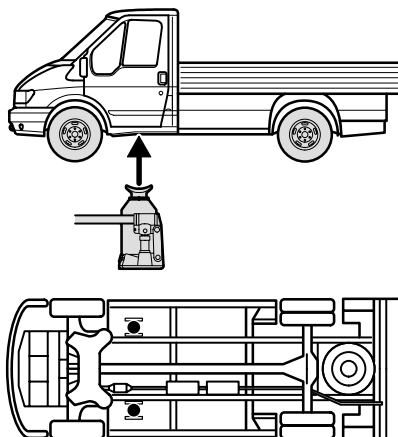

Задние точки установки домкрата

- **Автобус, фургон и комби с передним приводом**

Для поднимания домкратом задней части автомобиля откидной клапан в верхней части домкрата должен находиться в открытом положении. Установите домкрат под передней проушиной задней листовой пружины, не повреждая расположенные рядом элементы, трубопроводы и зажимы.

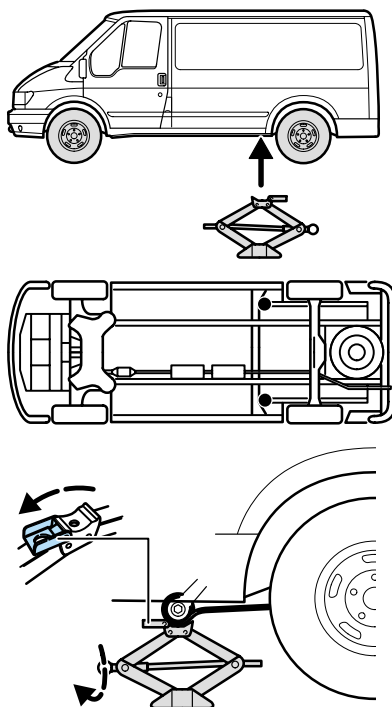

Экстренные ситуации на дороге

- **Автобус грузоподъемностью 2 т, фургон, автомобиль с кузовом типа "шасси" и комби с передним приводом**

Для поднимания домкратом задней части автомобиля откидной клапан в верхней части домкрата должен находиться в открытом положении. Установите домкрат на блок, расположите домкрат под задней проушиной задней листовой пружины, не повреждая расположенные рядом элементы, трубопроводы и зажимы.

Блок, предназначенный для поддомкрачивания автомобиля, хранится вместе с запасным колесом.

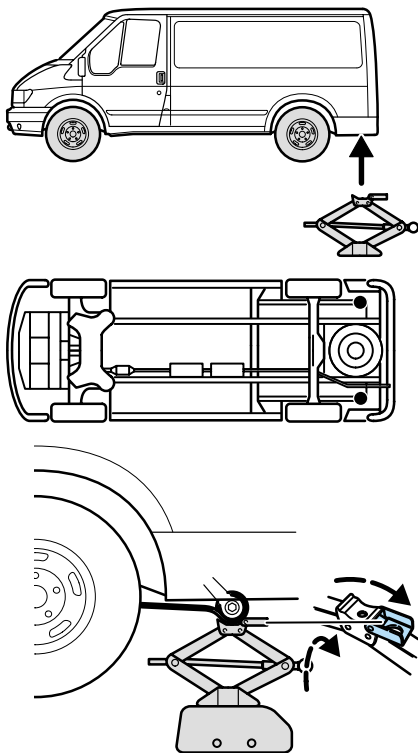

Экстренные ситуации на дороге

• Все прочие варианты модели

Наилучший доступ к задним точкам установки домкрата обеспечен позади задних колес. Для поднятия домкратом задней части автомобиля откидной клапан в верхней части домкрата должен находиться в открытом положении. Установите домкрат под мостом, ниже рессоры, как можно ближе к той стороне, которую требуется поднять, не повреждая расположенные рядом элементы, трубопроводы и зажимы.

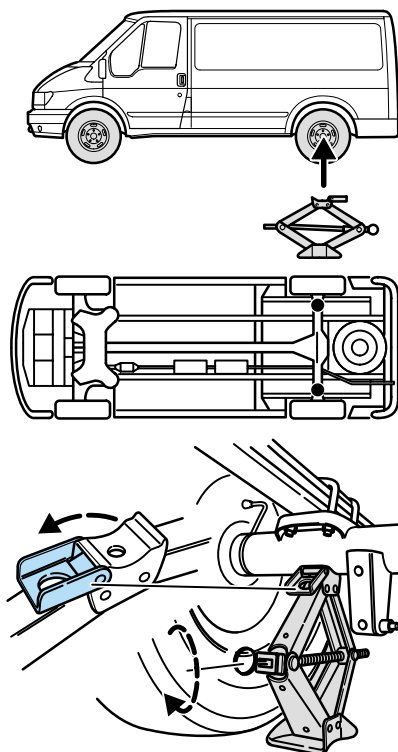

Экстренные ситуации на дороге

Упоры для колес

При замене колеса всегда закрепляйте диагонально противоположное колесо при помощи подходящего блока или упора для колеса.

- Поднимая при помощи домкрата **переднюю часть** автомобиля, **стоящего на ровной горизонтальной поверхности**, установите упор для колеса между поверхностью земли и шиной диагонально противоположного заднего колеса таким образом, чтобы упор находился под **задней частью** колеса.

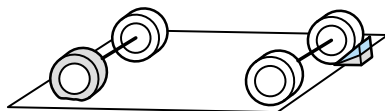

- Поднимая при помощи домкрата **заднюю часть** автомобиля, **стоящего на ровной горизонтальной поверхности**, установите упор для колеса между поверхностью земли и шиной диагонально противоположного заднего колеса таким образом, чтобы упор находился под **передней частью** колеса.

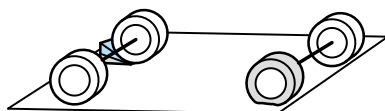

- Если парковка автомобиля **на наклонной плоскости** неизбежна, установите упор для колеса между поверхностью земли и шиной диагонально противоположного колеса таким образом, чтобы упор находился под той частью колеса, **которая расположена ниже**.

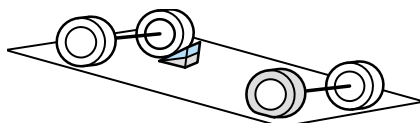

Экстренные ситуации на дороге

Снятие колеса

- Убедитесь в том, что передние колеса развернуты прямо вперед.
- Выключите зажигание.
- Задействуйте стояночный тормоз и выберите передачу заднего хода или первую передачу.
- Пассажиры должны покинуть автомобиль.
- Если необходимо, во избежание отката или соскальзывания закрепите колеса автомобиля при помощи подходящих упоров для колес.
- Вставьте плоский конец монтажного ключа между ободом и колпаком ступицы и осторожно покачайте, чтобы снять колпак.
- Ослабьте гайки крепления колеса.
- Установите домкрат таким образом, чтобы его подошва всей поверхностью опиралась на твердую землю.
- Домкрат должен находиться в вертикальном положении относительно точки установки домкрата.
- Раскройте рукоятку домкрата.

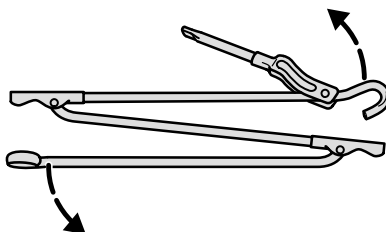
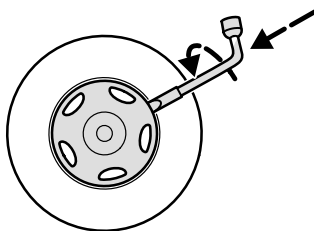

Экстренные ситуации на дороге

- Вставьте конец раскрытой рукоятки домкрата, оснащенный крючком, в кольцо, расположенное на домкрате. Для того чтобы задействовать домкрат, вставьте монтажный ключ в другой конец рукоятки.

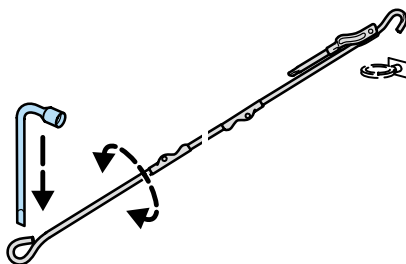

- В автомобилях с кузовом типа “шасси”, имеющих допустимую полную массу 4.25 т, надвиньте плоский конец рукоятки домкрата вверх запорного клапана. Поверните рукоятку по часовой стрелке. Вставьте рукоятку в насос и поднимите автомобиль, применяя накачивающие движения. Для того чтобы опустить автомобиль, надвиньте помеченный насечкой конец рукоятки домкрата вверх запорного клапана. Поверните рукоятку против часовой стрелки.

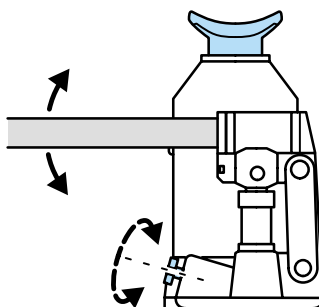

- Поднимайте автомобиль домкратом до тех пор, пока колесо не приподнимется над землей.

- Выверните и снимите гайки крепления колеса, снимите колесо.

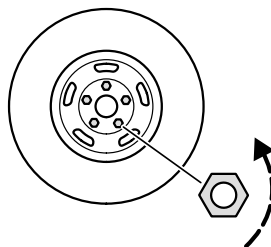

Экстренные ситуации на дороге

Установка колеса



Колеса с легкосплавными дисками запрещается закреплять при помощи гаек, предназначенных для колес со стальными дисками.

Примечание: При замене колеса по причине прокола и при замене гаек крепления колеса убедитесь в отсутствии следов масла и смазки на резьбе и на соприкасающихся поверхностях шпилек колес и гаек.

- Насадите колесо на шпильки крепления колеса. Установите гайки крепления колеса и затяните их по часовой стрелке. Проследите за тем, чтобы плоские шайбы гаек крепления колеса были обращены в сторону колеса.

Примечание: Гайки, предназначенные для крепления колес с легкосплавными дисками, также допускается использовать для крепления запасного колеса со стальным диском в течение непродолжительного времени (максимум две недели). Обратитесь к инструкциям раздела “Запасное колесо”.

- Опустите автомобиль и снимите домкрат.
- Полностью затяните гайки крепления колеса в указанной последовательности.
- Установите колпак ступицы и надавите на него ладонью.

Как можно скорее проверьте момент затяжки гаек крепления колеса и давление в шинах.

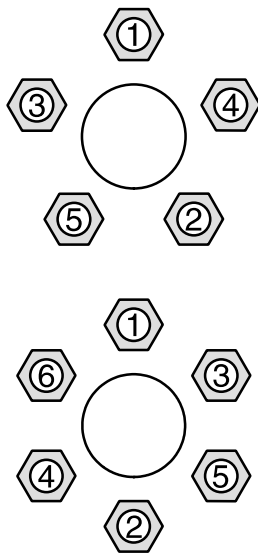
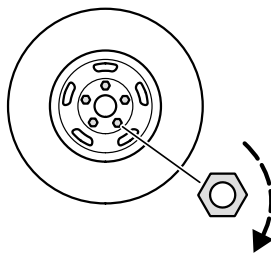

Экстренные ситуации на дороге

Хранение запасного колеса

- Положите колесо на землю таким образом, чтобы наружная сторона колеса была обращена вниз. Наклоните в сторону кронштейн и проденьте кронштейн и трос через центральное отверстие колеса. Затяните барашковую гайку(и).
- Для того чтобы поднять колесо, до упора вставьте плоский конец монтажного ключа в направляющее отверстие. Поворачивайте монтажный ключ по часовой стрелке, пока колесо не будет полностью поднято и прочно закреплено. В автомобилях, укомплектованных крепежным болтом, установите болт в исходное положение, повернув его по часовой стрелке плоским концом монтажного ключа.
- Уберите и закрепите монтажный ключ, домкрат и рукоятку домкрата.

Экстренные ситуации на дороге

АККУМУЛЯТОР

Правила техники безопасности



Обязательно соблюдайте описанные ниже правила безопасного обращения с аккумулятором.

- Используйте защитные очки. Не допускайте попадания капель кислоты или частиц свинца на кожу или одежду.

- Аккумуляторная кислота обладает разъедающим действием. Используйте рукавицы и защитные очки. Не наклоняйте аккумулятор, поскольку электролит может вылиться через вентиляционные отверстия. При попадании кислоты в глаза немедленно промойте глаза чистой водой в течение нескольких минут. Затем безотлагательно обратитесь за медицинской помощью. При попадании кислоты на кожу или одежду нейтрализуйте ее при помощи щелочной ванны (мыла) и смойте водой. При проглатывании кислоты безотлагательно обратитесь за медицинской помощью.



Экстренные ситуации на дороге

- Электролит требуется хранить в месте, недоступном для детей.



- В процессе зарядки аккумулятора происходит выделение взрывоопасных газов.



- Не допускается присутствие открытого огня и искр, а также курение. Избегайте искрения, работая с электропроводкой и электрооборудованием. Не замыкайте полюса аккумулятора. Возникающее при этом короткое замыкание сопровождается появлением искр и может привести к травмам.



- Электронная система зажигания работает под высоким напряжением. Никогда не дотрагивайтесь до элементов этой системы при работающем двигателе или включенном зажигании.

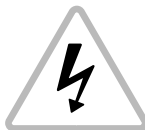

Экстренные ситуации на дороге

Снятие и установка

Вспомогательный аккумулятор находится внутри салона под сиденьем водителя.

Снимите крышку аккумулятора. Поверните против часовой стрелки и снимите предохранительную шпильку. Сдвиньте крышку, чтобы открыть переднюю часть аккумулятора.

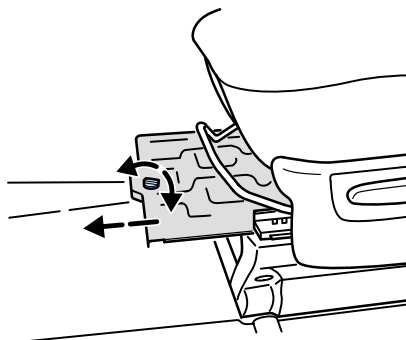

При снятии и установке аккумулятора обязательно соблюдайте перечисленные ниже меры предосторожности.

- Ваш автомобиль оснащен серебрино-кальциевым аккумулятором (с маркировкой **Ca**). Аккумуляторы такого типа требуется заменять только серебрино-кальциевыми аккумуляторами. Использование аккумуляторов любого другого типа не предусмотрено.

Параметры тока и емкость нового аккумулятора должны соответствовать характеристикам заменяемого аккумулятора или характеристикам, рекомендуемым компанией Ford. В сменных аккумуляторах должна быть предусмотрена возможность наружной вентиляции. Для уточнения технических характеристик аккумулятора свяжитесь с дилером компании Ford.

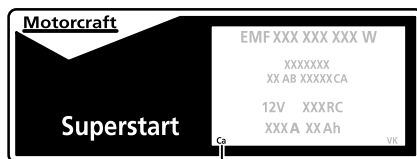

Экстренные ситуации на дороге

- Выключите зажигание и все электрооборудование. Всегда отсоединяйте вначале провод массы (-).
- Соблюдайте особую осторожность во избежание случайного замыкания обоих полюсов аккумулятора металлическим инструментом или случайного соприкосновения положительного полюса с кузовом автомобиля.
- При установке аккумулятора всегда сначала подсоединяйте провод питания (+), а затем – провод массы (-).
- Всегда устанавливайте крышку аккумулятора в исходное положение.

Если аккумулятор был отсоединен, автомобиль может проявлять некоторые необычные ходовые качества на протяжении примерно 8 км после подсоединения аккумулятора.

Это происходит по причине автоматической перенастройки системы управления двигателем, на что можно не обращать внимания.

Радиоприемник требуется перепрограммировать при помощи ключевого кода.

 Пришедшие в негодность аккумуляторы содержат серную кислоту и свинец. Ни при каких обстоятельствах не выбрасывайте аккумуляторы вместе с обычным бытовым мусором. Пользуйтесь разрешенной местной свалкой для промышленных отходов.

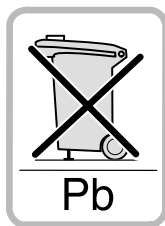
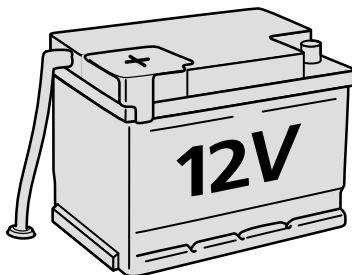

Экстренные ситуации на дороге

Процедура запуска двигателя с помощью соединительных проводов

Соединяйте только аккумуляторы с одинаковым номинальным напряжением (12 В). Пользуйтесь соединительными проводами соответствующего сечения с изолированными зажимами. Не отсоединяйте аккумулятор от электрической системы автомобиля.

Подходящие для этой процедуры соединительные провода можно приобрести у дилера. Рекомендуется обращаться на авторизованную СТО компании Ford.

Порядок подсоединения проводов

- Установите автомобили таким образом, чтобы они не соприкасались.
- Выключите двигатель и отключите все неиспользуемое электрооборудование.

В вашем автомобиле предусмотрена положительная клемма для подсоединения соединительных проводов. Она расположена рядом с коробкой плавких предохранителей в моторном отделении. Поднимите крышку.

- Соедините положительную клемму аккумулятора (+) с положительной клеммой для подсоединения проводов, расположенной в моторном отделении вашего автомобиля (A) и положительную клемму (+) аккумулятора другого автомобиля (B) (соединительный провод 1).

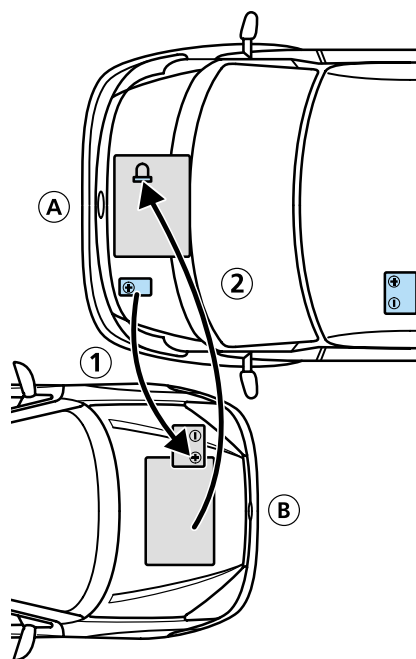
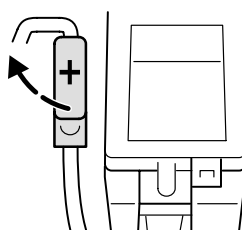
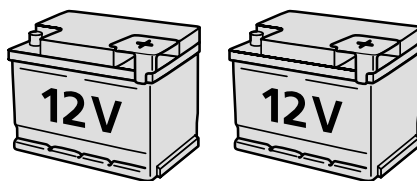

Экстренные ситуации на дороге

- Подсоедините второй соединительный провод к передней подъемной проушине двигателя вашего автомобиля (А). На другом автомобиле (В) подсоедините этот провод (соединительный провод 2) к максимально удаленному от аккумулятора участку на блоке цилиндров или на опоре двигателя. **Не подсоединяйте провод к отрицательной (-) клемме разряженного аккумулятора.**
- Убедитесь в том, что соединительные провода не соприкасаются с движущимися элементами двигателя.

Порядок запуска двигателя

- Запустите двигатель автомобиля с вспомогательным аккумулятором с умеренно высокой частотой вращения.
- Запустите двигатель автомобиля с разряженным аккумулятором.
- Перед отсоединением соединительных проводов дайте двигателям обоих автомобилей поработать еще 3 минуты.

Порядок отсоединения проводов

- Для снижения пиков напряжения в момент отсоединения включите вентилятор обдува и обогрев заднего стекла автомобиля с разряженным аккумулятором.



Не включайте фары вместо обогрева заднего стекла. Пиковое напряжение может вызвать перегорание ламп.

- Сначала отсоедините провод 2 (-), затем - провод 1 (+).

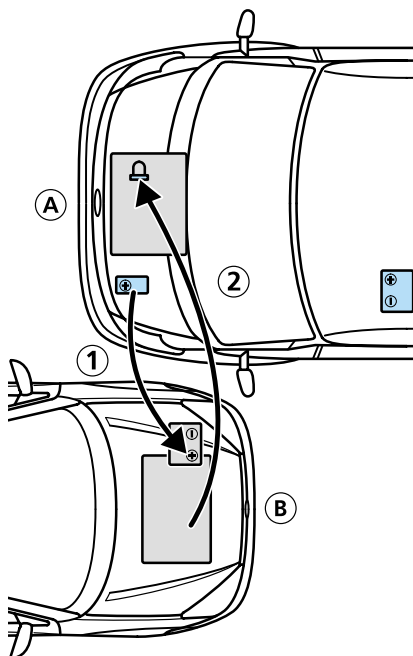

Экстренные ситуации на дороге

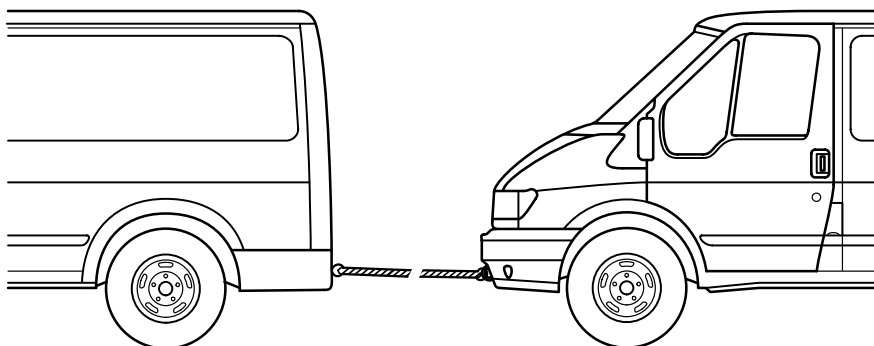

БУКСИРОВКА АВТОМОБИЛЯ

Автомобиль оснащен передней и задней буксировочной проушиной, которые предназначены для закрепления фирменного буксировочного троса Ford или Motorcraft. Не устанавливайте на переднюю буксировочную проушину буксировочную балку жесткой конструкции.

При буксировке автомобиля начинайте движение медленно и плавно, избегая рывков буксирующего автомобиля. Чрезмерное натяжение буксировочного троса может привести к повреждению обоих автомобилей.

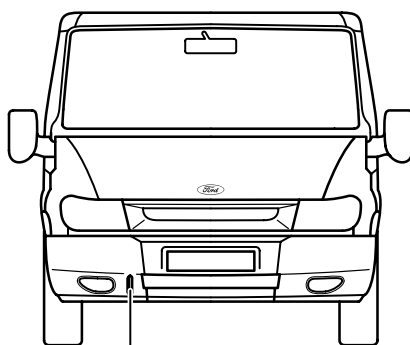

Передняя буксировочная проушина

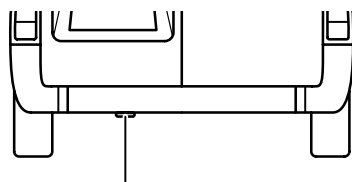

Задняя буксировочная проушина

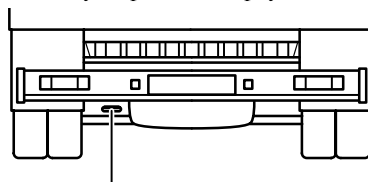

Задняя буксировочная проушина

Экстренные ситуации на дороге



При буксировке автомобиля ключ зажигания должен быть установлен в положение II, чтобы рулевое управление, лампы указателей поворота и стоп-сигналы находились в рабочем состоянии. Поскольку при выключенном двигателе вакуумный усилитель тормозов и усилитель рулевого управления не работают, необходимо прикладывать дополнительное усилие к педали тормоза и рулевому колесу. Учитывайте увеличение тормозного пути и требуемого усилия, прикладываемого к рулевому управлению.

При запуске холодного дизельного двигателя толканием или буксировкой могут возникнуть трудности, поскольку при разряженном аккумуляторе невозможна активизация системы запуска холодного двигателя.

Запуск двигателя автомобиля, оснащенного механической коробкой передач, буксировкой или толканием



Во избежание повреждения каталитического нейтрализатора **недопустимо** запускать двигатель буксировкой или толканием, если он прогрет до **рабочей температуры**. Пользуйтесь соединительными проводами и вспомогательным аккумулятором.

Холодный двигатель может быть запущен посредством буксировки или толкания автомобиля.

- Поверните ключ зажигания в положение II.
- Выжмите педаль акселератора.
- Выжмите педаль сцепления и выберите третью передачу.
- После того как двигатель автомобиля будет запущен буксировкой или толканием, медленно отпустите педаль сцепления. Не устанавливайте на переднюю буксировочную проушину буксировочную балку жесткой конструкции.

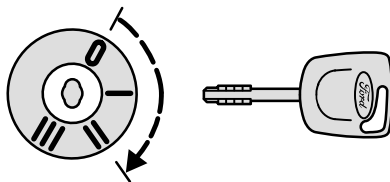

Экстренные ситуации на дороге

Буксировка автомобилей, оснащенных коробкой передач ASM

При буксировке автомобиля, оснащенного коробкой передач ASM, требуется выбрать положение **N** (“нейтраль”).



Двигатель автомобиля, оснащенного коробкой передач ASM, недопустимо запускать буксировкой или толканием. Используйте соединительные провода.

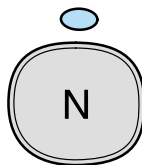

Профилактика и уход

ОБСЛУЖИВАНИЕ

Обслуживание, выполняемое компанией Ford

В отношении операций, имеющих существенное значение для обеспечения надежности и эксплуатационных характеристик вашего автомобиля, придерживайтесь интервалов обслуживания, указанных в руководстве по обслуживанию. Рекомендуется всегда пользоваться услугами авторизованной СТО компании Ford.

Что должен делать владелец

Регулярно проверяйте уровень и доливайте рабочие жидкости. Проверьте давление в шинах, действие тормозов и стоп-сигналов. Проверьте работу контрольных ламп. Для вашего удобства ниже приведен график профилактического обслуживания.

Бачки для тормозной жидкости, охлаждающей жидкости двигателя и рабочей жидкости усилителя рулевого управления прозрачные, что позволяет выполнять быструю визуальную проверку.

Для облегчения поиска крышки заливных горловин и шупов для измерения уровня моторного масла окрашены в желто-черный цвет.



Перед проведением работ в моторном отделении требуется выключить зажигание. Даже при выключенном зажигании возможно автоматическое включение вентилятора системы охлаждения. Внимательно следите за тем, чтобы предметы одежды, например, галстуки или шарфы, не попадали под лопасти вентилятора или приводные ремни.



Электронная система зажигания работает под высоким напряжением. Никогда не дотрагивайтесь до элементов этой системы при работающем двигателе или включенном зажигании.

Общий уход за автомобилем

Во время мытья двигателя происходит смывание отложений топлива, смазки и масла.



Мойте автомобиль только на площадках, имеющих экологически безопасные канализационные системы.



Для утилизации отработанного моторного масла, тормозной жидкости, антифриза, аккумуляторов и шин при замене указанных элементов воспользуйтесь разрешенной местной свалкой для промышленных отходов или прибегните к услугам продавца. Ни при каких обстоятельствах указанные жидкости и элементы не должны попадать в баки для бытового мусора или сливаться в канализацию.

Все и каждый должны заботиться об охране окружающей среды.

Профилактика и уход

График профилактического обслуживания

Ежедневная проверка
<ul style="list-style-type: none">• Проверяйте работу всех ламп наружного освещения и освещения салона. Заменяйте перегоревшие и тусклые лампы и следите за чистотой всех рассеивателей.
Проверка, выполняемая во время дозаправки
<ul style="list-style-type: none">• Уровень моторного масла.• Уровень тормозной жидкости.• Уровень рабочей жидкости стеклоомывателя.• Давление в шинах и состояние шин (только холодные шины).
Ежемесячная проверка
<ul style="list-style-type: none">• Уровень охлаждающей жидкости двигателя (при холодном двигателе).• Узлы, трубопроводы, шланги и бачки (наличие протечек).• Уровень рабочей жидкости усилителя рулевого управления.• Работа системы воздушного кондиционирования. *• Действие стояночного тормоза.• Действие звукового сигнала.• Сервисный индикатор топливного фильтра.

Примечание: * Систему воздушного кондиционирования необходимо включать ежемесячно не менее чем на 30 минут.



Масла, смазки и рабочие жидкости требуется хранить в местах, недоступных для детей. Соблюдайте инструкции, приведенные на упаковках. Избегайте попадания отработанного моторного масла на кожу.

Профилактика и уход

Открытие капота

Капот требуется открывать снаружи автомобиля. Вставьте ключ в замок, расположенный на решетке радиатора.

- Сначала поверните ключ против часовой стрелки (1). Немного поднимите крышку капота и поверните ключ до упора по часовой стрелке (2), чтобы открыть капот.



Извлеките ключ из замка сразу же после открывания капота.

- Поднимите капот и закрепите его при помощи стойки в фиксаторе (3). Убедитесь в прочности крепления.

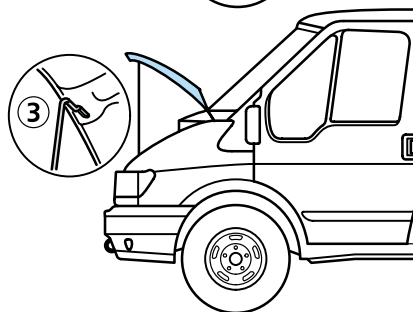
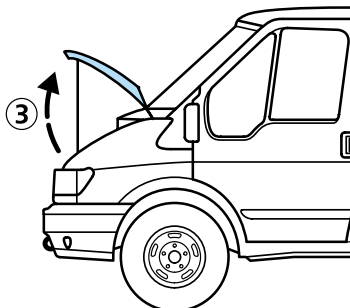
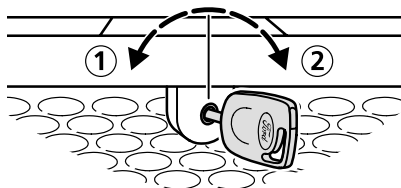

Для того чтобы закрыть капот, снова зафиксируйте опорную стойку в соответствующем зажиме, опустите крышку капота и дайте ей свободно упасть на защелку с высоты 20 – 30 см.

Обязательно убедитесь в полной фиксации защелки капота.

Профилактика и уход

Моторное отделение. Двигатель ДОНС 2.3 л

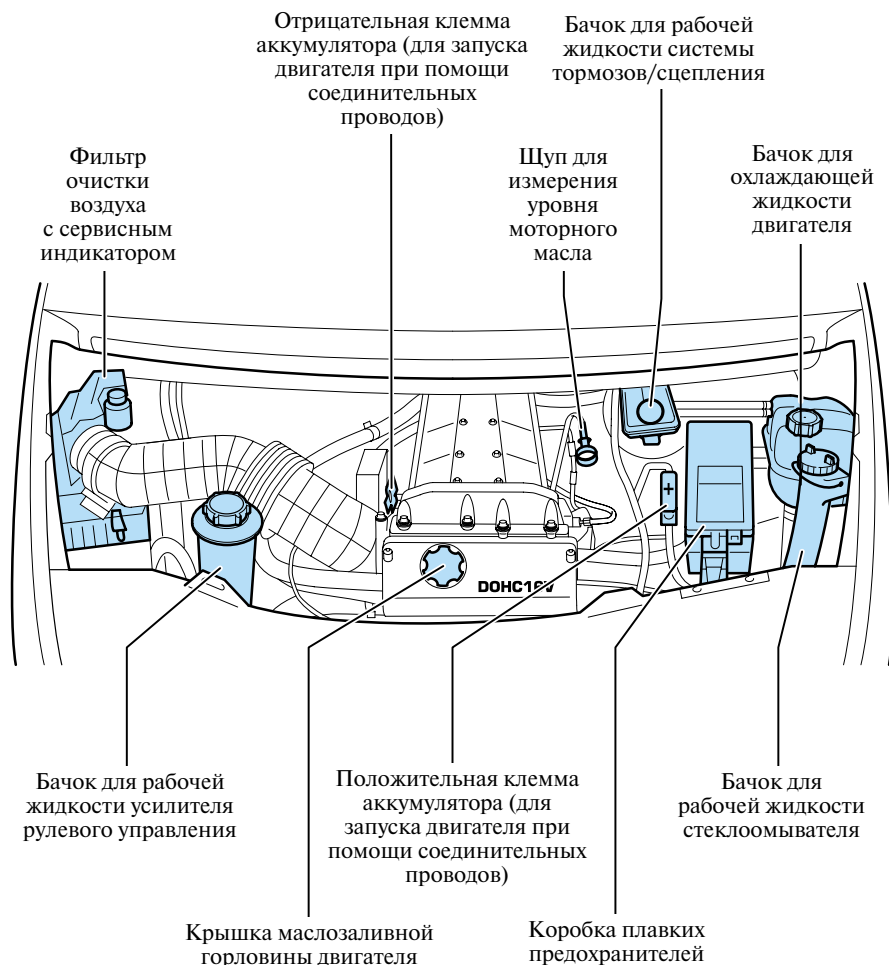

Для облегчения поиска крышки заливных горловин и щуп для измерения уровня моторного масла окрашены в желто-черный цвет.

Профилактика и уход

Моторное отделение. Турбодизельный двигатель DuraTorq DI/TDCi 2.0 л

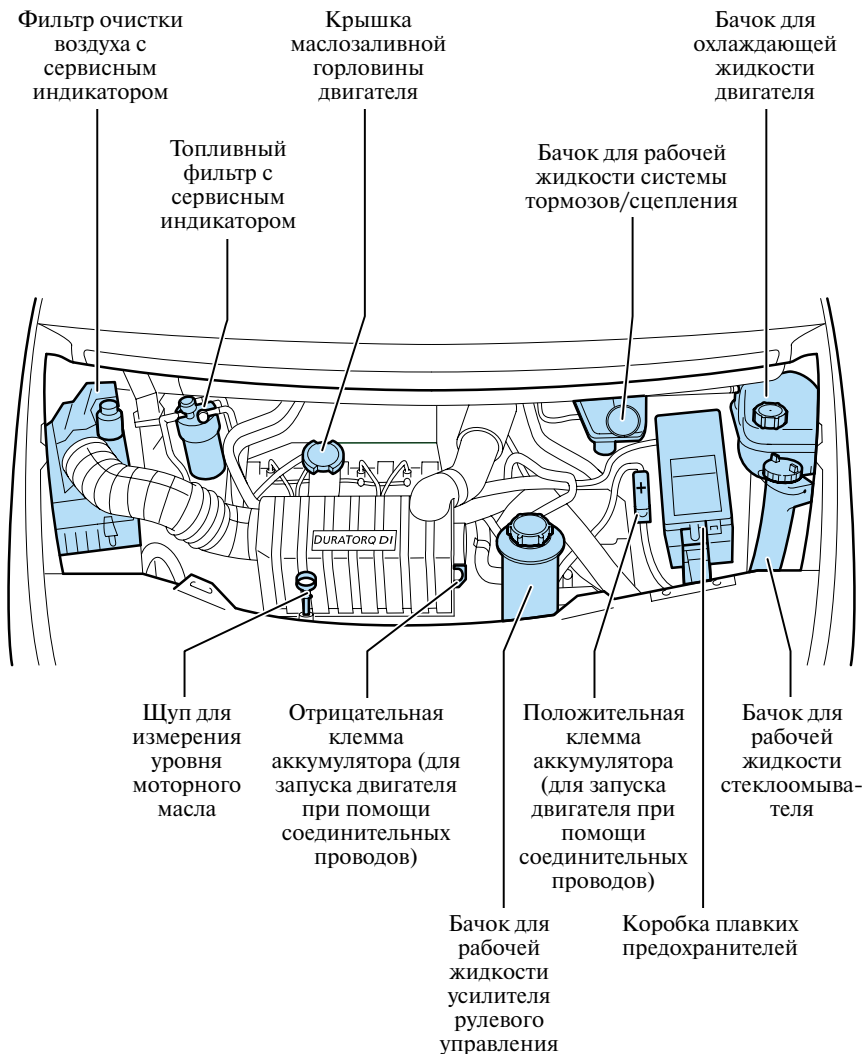

Для облегчения поиска крышки заливных горловин и щуп для измерения уровня моторного масла окрашены в желто-черный цвет.

Профилактика и уход

Моторное отделение. Турбодизельный двигатель DuraTorq DI 2.4 л

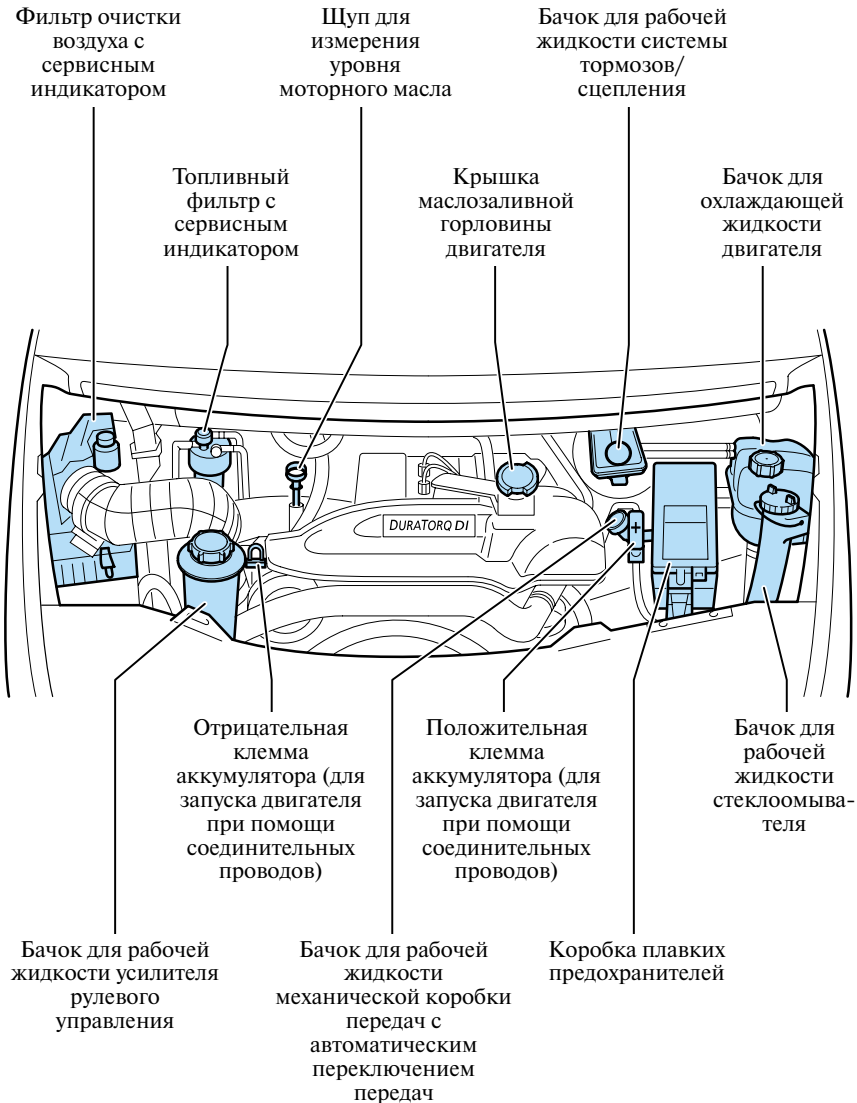

Профилактика и уход

Щуп для измерения уровня моторного масла

Расход масла в двигателе вашего автомобиля зависит от многих факторов. Новые двигатели достигают нормального расхода только через примерно 5000 км пробега. Дизельные двигатели и двигатели с повышенными эксплуатационными характеристиками расходуют немного больше масла. Расход масла также возрастает при высоких нагрузках, высокой скорости движения автомобиля и продолжительной работе двигателя в режиме холостого хода.

Периодически (например, при дозаправке или перед началом длительных поездок) проверяйте моторное масло. Убедитесь в том, что автомобиль стоит на ровной горизонтальной поверхности. Выключите зажигание и выждите несколько минут, чтобы моторное масло перетекло обратно в масляный картер (при низких температурах наружного воздуха, а также в случае если двигатель не прогрелся до рабочей температуры, для этого может потребоваться больше времени). Холодный двигатель до проверки моторного масла запускать не следует. Извлеките масляный щуп, оботрите его чистой неворсистой тканью, до упора вставьте внутрь и снова извлеките наружу.

Если уровень масла находится между отметками, доливать масло не требуется. Из-за теплового расширения уровень горячего моторного масла может быть на несколько миллиметров выше отметки “MAX”.

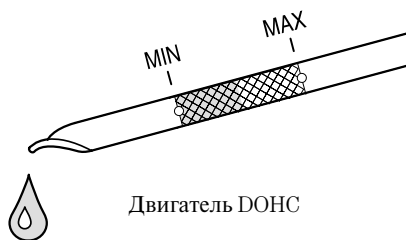

Профилактика и уход

Если уровень масла находится на отметке “MIN”, долейте масло, используя только моторное масло, соответствующее спецификации компании Ford. Для того чтобы поднять уровень масляной пленки на щупе от отметки “MIN” до отметки “MAX”, достаточно примерно одного литра моторного масла (для двигателей ДОНС) или примерно двух литров моторного масла (для дизельных двигателей).

Доливайте масло только до верхней отметки (“MAX”).

За дополнительной информацией обратитесь к главе “Объемы заполнения и технические характеристики”.

Крышка маслосливной горловины двигателя

Для того чтобы открыть крышку, поверните ее в направлении, показанном стрелкой, и снимите. Не открывайте крышку при работающем двигателе.

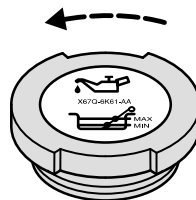

Не пользуйтесь масляными присадками или другими средствами обработки двигателя. В применении масляных присадок нет необходимости, причем в определенных случаях это может приводить к таким повреждениям двигателя, на которые не распространяется гарантия компании Ford.

Для того чтобы закрыть крышку, поверните ее по часовой стрелке до щелчка.



Пустые и использованные масляные канистры запрещается выбрасывать вместе с бытовым мусором. Воспользуйтесь разрешенной местной свалкой для промышленных отходов.

Профилактика и уход

Бачок для рабочей жидкости системы тормозов/сцепления



Не допускайте попадания этой рабочей жидкости на кожу или в глаза. При контакте с рабочей жидкостью немедленно промойте пораженные участки большим количеством воды и обратитесь к врачу.

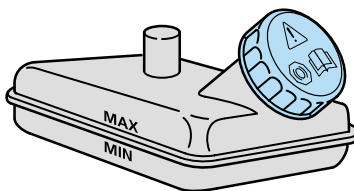

Система тормозов и сцепление снабжаются рабочей жидкостью из одного бачка.

Уровень рабочей жидкости должен находиться между отметками “MIN” и “MAX” на стенке бачка. Если уровень опускается ниже отметки “MIN”, загорается контрольная лампа низкого уровня тормозной жидкости.



Доливайте только тормозную жидкость, соответствующую спецификации компании Ford. Обратитесь к главе “Объемы заполнения и технические характеристики”. Квалифицированный специалист должен как можно скорее проверить систему на наличие протечек. Рекомендуется обращаться на авторизованную СТО компании Ford.

Перед снятием крышки с бачка тщательно оботрите крышку и верхнюю часть бачка сухой тряпкой. При доливании тормозной жидкости необходимо соблюдать абсолютную стерильность.



В случае попадания тормозной жидкости на лакокрасочное покрытие немедленно удалите тормозную жидкость влажной губкой и промойте большим количеством воды.

Символ, нанесенный на крышку бачка для тормозной жидкости, означает “без содержания парафина”.

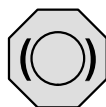

Бачок для охлаждающей жидкости



Никогда не снимайте крышку заливной горловины при горячем двигателе.

Уровень охлаждающей жидкости виден через прозрачную стенку бачка. Когда двигатель холодный, уровень охлаждающей жидкости должен находиться между отметками “MIN” и “MAX”. Горячая охлаждающая жидкость расширяется и, следовательно, может подниматься выше отметки “MAX”.

Доливайте охлаждающую жидкость, только когда двигатель холодный. Если охлаждающую жидкость приходится доливать, когда двигатель прогрет, необходимо выждать 10 минут, чтобы дать двигателю остыть. Сначала следует отвернуть крышку на четверть оборота, чтобы сбросить давление. Немного выждав, полностью снимите крышку. Долейте в бачок смесь, состоящую на 50% из воды и на 50% из концентрированной охлаждающей жидкости.



При доливке охлаждающей жидкости соблюдайте особую осторожность. Избегайте проливания охлаждающей жидкости на любой участок двигателя.

Доливайте только охлаждающую жидкость, соответствующую спецификации компании Ford. За дополнительной информацией обратитесь к главе “Объемы заполнения и технические характеристики”.

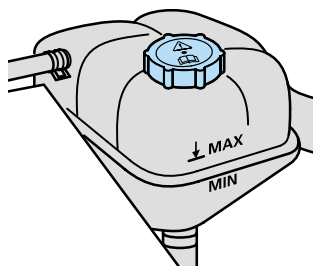
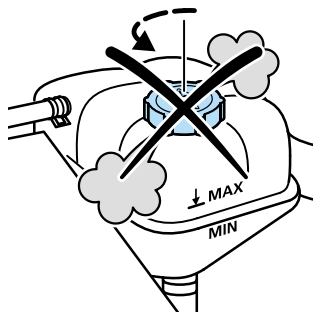

Профилактика и уход

Охлаждающая жидкость двигателя



Не допускайте попадания этой рабочей жидкости на кожу или в глаза. При контакте с рабочей жидкостью немедленно промойте пораженные участки большим количеством воды и обратитесь к врачу.

Охлаждающая жидкость требуемой концентрации не только защищает двигатель от воздействия низких температур в зимнее время, но и постоянно предохраняет систему охлаждения от коррозии. Современные двигатели работают при очень высоких температурах, и охлаждающие жидкости низкого качества не способны обеспечивать требуемую защиту системы охлаждения от коррозии.

По этой причине пользуйтесь охлаждающими жидкостями, которые соответствуют спецификациям компании Ford. Обратитесь к главе *“Объемы заполнения и технические характеристики”*.

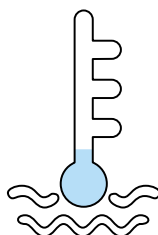

Доливайте охлаждающую жидкость, только когда двигатель холодный

Сервисный индикатор топливного фильтра

Ежемесячно проверяйте отсутствие закупорки топливного фильтра.

В автомобилях с дизельными двигателями 2.4 л мощностью 88 кВт (120 л.с.) или 92 кВт (125 л.с.) включите зажигание и дайте двигателю поработать в режиме холостого хода в нейтральном положении. В автомобилях с другими дизельными двигателями выключите зажигание.

- Нажмите на желтую кнопку на сервисном индикаторе и удерживайте ее нажатой в течение трех секунд.
- В автомобилях с дизельными двигателями 2.4 л мощностью 88 кВт (120 л.с.) или 92 кВт (125 л.с.) дайте двигателю поработать в течение пяти секунд при 4000 1/мин. В автомобилях, не оснащенных тахометром, выжмите до отказа и удерживайте в течение трех секунд педаль акселератора.
- В автомобилях с другими дизельными двигателями запустите двигатель и дайте ему поработать в течение пяти секунд при 4000 1/мин. В автомобилях, не оснащенных тахометром, выжмите до отказа и удерживайте в течение трех секунд педаль акселератора.
- Проверьте сервисный индикатор. Если индикатор находится в границах зеленой зоны, в данный момент потребность в замене фильтра отсутствует. Если индикатор находится в границах прозрачной зоны, фильтр следует заменить при прохождении очередного обслуживания.

Если сервисный индикатор находится в границах красной зоны, фильтр **требуется** заменить немедленно. Обратитесь к квалифицированному специалисту. Рекомендуется обращаться на авторизованную СТО компании Ford.

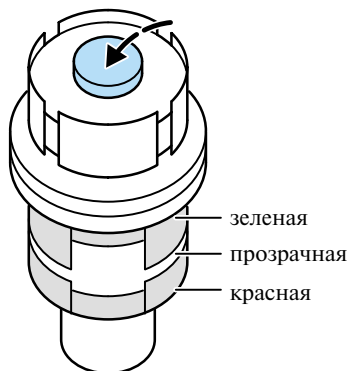

Профилактика и уход

Проверка уровня рабочей жидкости усилителя рулевого управления

Когда двигатель холодный, уровень рабочей жидкости должен доходить до отметки “MAX”.

Если уровень рабочей жидкости опускается ниже отметки “MIN”, долейте рабочую жидкость, соответствующую спецификации. За дополнительной информацией обратитесь к разделу “Рабочие жидкости автомобиля”.

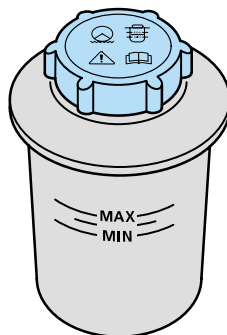

Проверка рабочей жидкости механической коробки передач с автоматическим переключением передач

Уровень рабочей жидкости виден через прозрачную стенку бачка. При включенном зажигании уровень рабочей жидкости должен находиться между отметками “MIN” и “MAX”.

Примечание: При выключенном зажигании уровень рабочей жидкости может подниматься немного выше отметки “MAX”.

Если уровень рабочей жидкости опускается ниже отметки “MIN”, долейте рабочую жидкость, соответствующую спецификации. За дополнительной информацией обратитесь к главе “Объемы заполнения и технические характеристики”, раздел “Рабочие жидкости автомобиля”.

При доливании трансмиссионной жидкости необходимо соблюдать абсолютную стерильность.

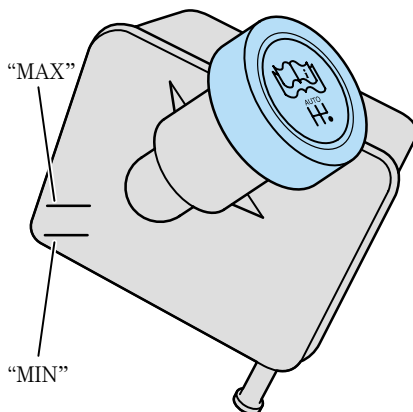

Аккумулятор

Аккумулятор практически не нуждается в обслуживании. Уровень электролита регулярно проверяется в рамках каждого профилактического обслуживания.



Ваш автомобиль оснащен серебрино-кальциевым аккумулятором (с маркировкой **Ca**). В качестве сменного аккумулятора используйте только серебрино-кальциевый аккумулятор. Не пользуйтесь аккумуляторами любых других типов.

В сменных аккумуляторах должна быть предусмотрена возможность наружной вентиляции.

Параметры тока и емкость нового аккумулятора должны соответствовать характеристикам заменяемого аккумулятора или характеристикам, рекомендуемым компанией Ford. Для уточнения технических характеристик аккумулятора свяжитесь с дилером компании Ford.

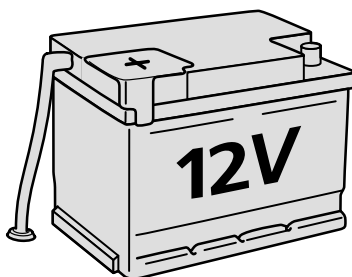
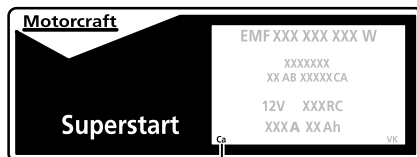

Системы стеклоомывателей

Системы омывателей лобового и заднего стекла снабжаются рабочей жидкостью из одного бачка. Если необходимо, доливайте в бачок смесь, состоящую из чистой воды и концентрата для очистки стекол. Рекомендуется использовать фирменные жидкости для очистки стекол в летнее и в зимнее время "Ford Summer Screen Wash" и "Ford Winter Screen Wash".

Для достижения требуемой концентрации следуйте инструкциям на упаковке.

После доливки тщательно закрывайте крышку бачка.

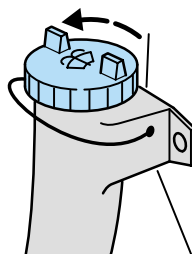

Профилактика и уход

Форсунки стеклоомывателя

Для гарантии исправного функционирования системы постоянно очищайте форсунки от снега и льда.

При включении обогрева лобового стекла происходит устранение обледенения лобового стекла и форсунок омывателя лобового стекла.

Проверка щеток стеклоочистителей

Вы можете проверить качество поверхности щеток стеклоочистителей вашего автомобиля, проведя кончиками пальцев по кромке щетки. Следы смазки, силикона и топлива также препятствуют нормальному функционированию щеток. Для очистки щеток стеклоочистителей рекомендуется использовать фирменные чистящие растворы компании Ford.

Заменяйте щетки стеклоочистителей вашего автомобиля по меньшей мере один раз в год. Рекомендуется заменять щетки стеклоочистителей перед началом зимнего сезона.

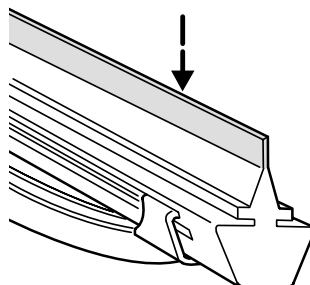

Замена щеток стеклоочистителей

Поднимите рычаг стеклоочистителя и расположите щетку стеклоочистителя под прямым углом к рычагу. Нажмите на фиксирующий зажим в направлении, показанном стрелкой, отсоедините щетку и снимите ее с рычага, вытягивая в противоположном направлении.

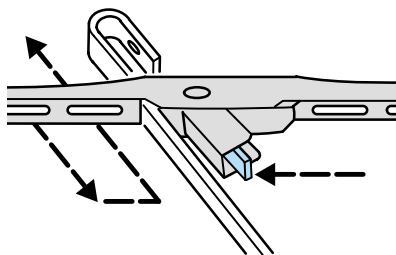

Вспомогательный отопитель

Соблюдайте следующие рекомендации:

- Вспомогательный отопитель следует включать приблизительно на 10 минут не реже одного раза в месяц в течение всего года. Это предотвращает заедание водяного насоса и электродвигателя отопителя.
- Во избежание образования коррозии охлаждающая жидкость, используемая в вашем автомобиле, должна содержать не менее 10% антифриза в течение всего года.
- В контуре циркуляции охлаждающей жидкости вашего автомобиля не должен находиться воздух. Следите за тем, чтобы уровень охлаждающей жидкости находился между отметками “MAX” и “MIN” на стенке бачка.

При включении вспомогательного отопителя возможно кратковременное выделение выхлопных газов из-под левого борта автомобиля. Это нормальное явление.

Профилактика и уход

ШИНЫ

В целях вашей безопасности

Проверяйте давление в шинах в холодном состоянии, в момент дозаправки (не забывая и шину запасного колеса). Обратитесь к главе “Объемы заполнения и технические характеристики”, в которой указаны рекомендуемые значения давления в шинах.

Соблюдение требуемого давления в шинах особенно важно при больших дополнительных нагрузках и при движении на высокой скорости. Недостаточное давление снижает устойчивость, увеличивает сопротивляемость качению колес, ускоряет износ шин и вызывает преждевременные повреждения, которые могут приводить к авариям.

Если необходимо переехать через бордюр, делайте это медленно, причем при подъезде колеса по возможности должны стоять под прямым углом к бордюру. Обезжайте крутые препятствия и предметы с острыми краями. При парковке боковые стенки шин не должны соприкасаться с бордюром.

Регулярно осматривайте поверхность шин, обращая внимание на порезы, инородные предметы и неравномерный износ. Неравномерный износ протектора шин может указывать на неправильную выверку углов установки колес.

Существует установленное законом минимальное значение глубины протектора. Однако следует учитывать, что эффективность и безопасность функционирования шин, как правило, уменьшаются после того, как достигнута глубина протектора 3 мм. С уменьшением глубины протектора значительно возрастает риск аквапланирования.

Обратитесь к главе “Объемы заполнения и технические характеристики”, в которой указаны типы разрешенных к применению зимних шин и цепей противоскольжения.

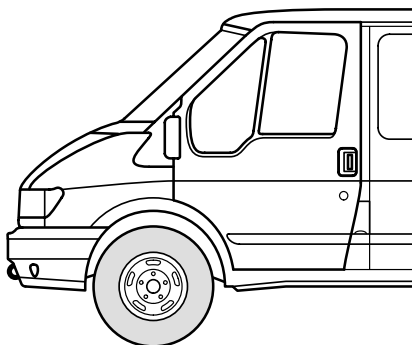

Утилизацию изношенных шин следует выполнять в соответствии с местными требованиями к охране окружающей среды. Заменяйте зимние шины на летние, как только позволит состояние дорог. Это снижает расход топлива и уменьшает уровень шумов.

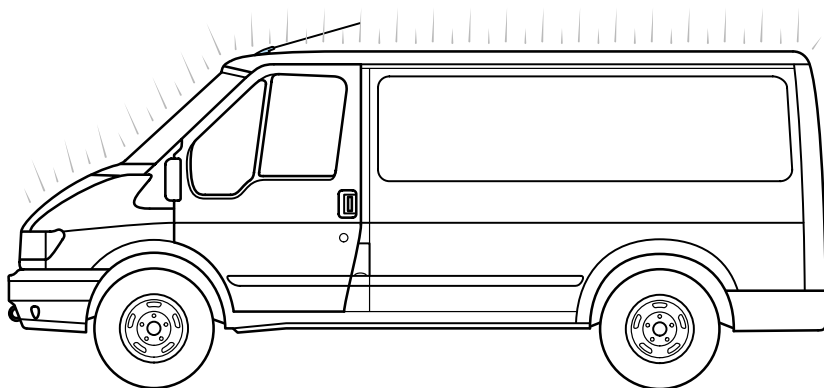

УХОД ЗА АВТОМОБИЛЕМ

Как вымыть автомобиль

Запрещается выбрасывать моющие средства вместе с бытовым мусором. Воспользуйтесь разрешенной местной свалкой для промышленных отходов.



Мойте автомобиль только на площадках, имеющих экологически безопасные канализационные системы.

Самое важное моющее средство, необходимое для ухода за лакокрасочным покрытием автомобиля, — это чистая вода.

Моечные установки, работающие под высоким давлением

Исключительно важно соблюдать инструкции по пользованию моечными установками высокого давления, в особенности рекомендуемое давление (80 бар максимум) и расстояние распыления (30 см минимум), чтобы не причинить значительные повреждения хрупким элементам. Рекомендуется использовать плоские распылительные форсунки. Не направляйте струю воды на радиатор, генератор или шаровые шарниры подвески.

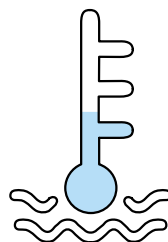
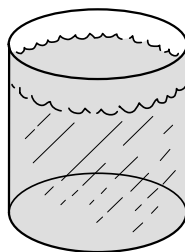

Мойте автомобиль только холодной или прохладной водой

Примечание: Не используйте круглые распылительные форсунки.

Профилактика и уход

Мытье автомобиля вручную

Если вы моете автомобиль с применением автомобильного шампуня, ополаскивайте его большим количеством воды. Протирайте автомобиль насухо куском замши.

В зимний период не забывайте регулярно мыть днище автомобиля для удаления соли, которая обладает разъедающим действием.



Во время движения несколько раз слегка нажмите на педаль тормоза, чтобы удалить влагу с тормозных дисков.

Очистка фар

Во избежание повреждения прозрачных пластиковых рассеивателей фар не применяйте сильнодействующие абразивные средства или химические растворители. Пользуйтесь мягким мылом и чистой теплой водой. Не протирайте фары в сухом состоянии и не пользуйтесь острыми предметами для очистки рассеивателей.

Очистка заднего стекла

Во избежание повреждения нагревательных элементов пользуйтесь для очистки внутренней поверхности заднего стекла мягкой тканью или влажной замшей. Не пользуйтесь для очистки стекла растворителями или острыми предметами.

Защита днища кузова

Днище кузова вашего автомобиля прошло антикоррозионную обработку. Обслуживающий вас дилер должен регулярно проверять и в случае необходимости обновлять защиту днища кузова. Рекомендуется обращаться на авторизованную СТО компании Ford.

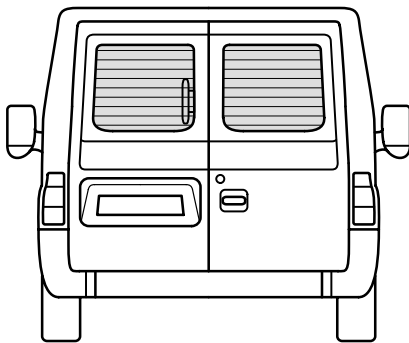

Очистка колес

В зависимости от пройденного расстояния колеса необходимо мыть примерно один раз в неделю во избежание засорения тормозной пылью. Пользуйтесь фирменным моющим средством для колес “Ford Wheel Cleaner” или теплой водой и мягкой губкой. Никогда не применяйте абразивные материалы. Это приводит к повреждению специальной обработки поверхности.

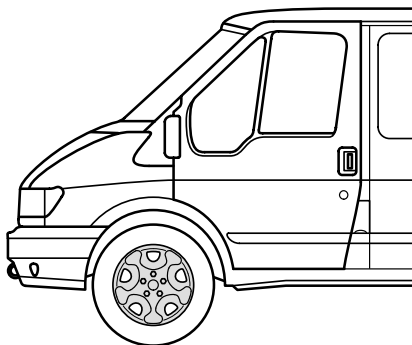

Чистящие средства

Для достижения лучших результатов пользуйтесь следующими средствами из фирменного ассортимента составов по уходу за автомобилями компании Ford:

- Автомобильный шампунь.
- Автомобильная мастика.
- Полировочный состав.
- Полировочный состав для поверхностной обработки.
- Защитный состав для обработки пластика и резины.
- Аэрозоль для обработки руля и панели приборов.
- Состав для очистки салона.
- Состав, препятствующий обледенению лобового стекла.
- Состав для очистки стекол в летнее время.
- Состав для очистки стекол в зимнее время.
- Состав для удаления насекомых.
- Состав для очистки колес.
- Специальный состав для очистки стекол.



Перечисленные изделия экологически безопасны с момента их изготовления и до момента утилизации.

Профилактика и уход

Устранение мелких повреждений лакокрасочного покрытия

Повреждения лакокрасочного покрытия, причиненные щебенкой, и небольшие царапины можно устранить при помощи краски в аэрозольной упаковке или маскирующего карандаша. Соблюдайте инструкции по применению каждого из этих изделий. Рекомендуется применять фирменные аксессуары компании Ford.



Для сохранения в силе гарантии на лакокрасочное покрытие автомобиля немедленно удаляйте с него весь на первый взгляд безобидный, однако достаточно разрушительный мусор – птичий помет, древесную смолу, остатки насекомых, пятна дегтя, дорожную соль и промышленные осадки.

Защита лакокрасочного покрытия кузова

Один или два раза в год лакокрасочное покрытие кузова вашего автомобиля необходимо обрабатывать мастикой. Это позволяет сохранить блеск покрытия и ускоряет стекание с кузова дождевых капель.



В процессе полировки автомобиля следите за тем, чтобы полировочный состав не попадал на пластмассовые поверхности, поскольку его будет трудно удалить с таких участков. Не полируйте автомобиль при ярком солнечном свете.

Объемы заполнения и технические характеристики

ИДЕНТИФИКАЦИОННЫЕ НОМЕРА

Табличка с идентификационным номером автомобиля

Табличка с идентификационным номером автомобиля расположена на стойке В. На этой табличке указывается информация о модели, идентификационном номере, значениях массы и различных элементах автомобиля.

Идентификационный номер автомобиля

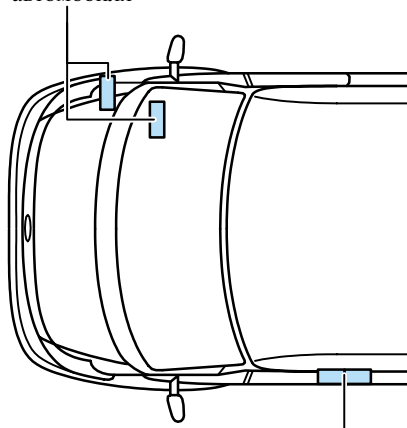

Табличка L.A.V. (клапана распределения нагрузки)

На некоторых автомобилях установлена табличка L.A.V. (клапана распределения нагрузки), которая расположена на стойке В рядом с табличкой с идентификационным номером автомобиля и содержит информацию о характеристиках этого клапана. Настройку этого клапана должны выполнять только квалифицированные специалисты. Рекомендуется обращаться на авторизованную СТО компании Ford.

Табличка с идентификационным номером автомобиля/
табличка L.A.V.

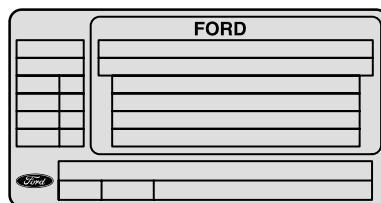

Идентификационная табличка для специального оборудования

В автомобилях, оснащенных специальным оборудованием, дополнительная идентификационная табличка находится в нише для ног со стороны пассажира.

Объемы заполнения и технические характеристики

Идентификационный номер автомобиля

Идентификационный номер автомобиля отштампован на правой передней колесной арке. Кроме того, этот номер отштампован на пластмассовой пластине в левой части панели приборов. Изображенный на пластине символ обозначает систему подушек безопасности.



Номер двигателя

В зависимости от типа двигателя номер двигателя отштампован на блоке цилиндров в следующих местах (если смотреть с сиденья водителя):

- Двигатель DOHC 2.3 л – на блоке цилиндров под головкой цилиндров.

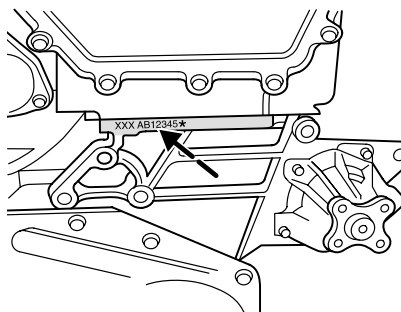

Объемы заполнения и технические характеристики

- Турбодизельный двигатель DuraTorq DI/TDCi 2.0 л – на крышке цепи газораспределительного механизма рядом с топливным насосом высокого давления.

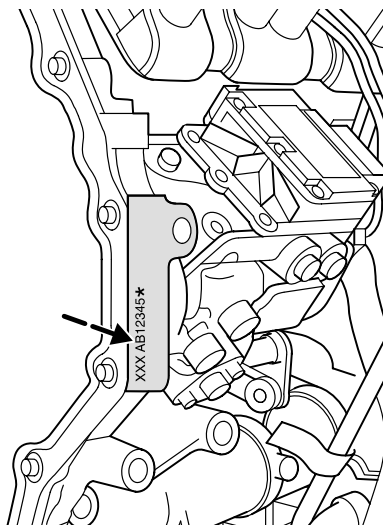

- Турбодизельный двигатель DuraTorq DI 2.4 л – с правой стороны сзади, над фланцем масляного картера, а также на правой стороне головки цилиндров над выпускным коллектором.

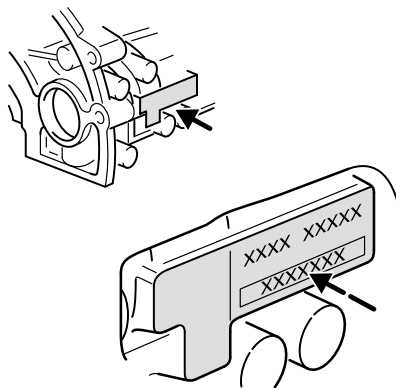

Объемы заполнения и технические характеристики

ТОПЛИВО

Емкость топливного бака: 80 литров.

Пользуйтесь только перечисленными ниже марками топлива, которое обязательно должно быть высококачественным и содержать очищающие компоненты и прочие присадки. Применение низкокачественного топлива может привести к повреждению двигателя.

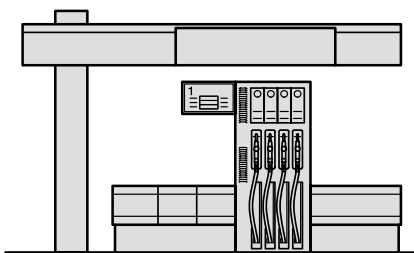

Не пользуйтесь дополнительными масляными присадками или другими средствами для обработки двигателя. В применении присадок нет необходимости, причем в определенных случаях это может приводить к таким повреждениям двигателя, на которые не распространяется гарантия компании Ford.

При снятии крышки заливной горловины может раздаваться шипение. Это нормальный звук, на который можно не обращать внимания. Во избежание выливания топлива всегда прекращайте дозаправку в момент второго автоматического отключения заправочного пистолета.

Объемы заполнения и технические характеристики

Бензиновые двигатели

Используйте только высококачественное топливо, соответствующее спецификации EN 228 или эквивалентной спецификации.

Неэтилированный бензин (октановое число 95)

Также можно использовать неэтилированный бензин с более высоким октановым числом, однако это не приносит существенных преимуществ.

Автомобили с бензиновыми двигателями имеют заливную горловину топливного бака меньшего диаметра, совместимый только с заправочными пистолетами для неэтилированного бензина.



Используйте только неэтилированный бензин. Этилированный бензин (содержащий свинец) наносит необратимый ущерб каталитическому нейтрализатору и датчику NO₂S (подогреваемому кислородному датчику отработавших газов). Компания Ford не несет ответственности за ущерб, причиненный использованием этилированного бензина. Хотя на такой ущерб не распространяются гарантийные обязательства, пожалуйста, незамедлительно обратитесь на ближайшую СТО, если вы случайно заправили автомобиль этилированным бензином. Рекомендуется обращаться на авторизованную СТО компании Ford.

Дизельные двигатели

Используйте только высококачественное топливо, соответствующее спецификации EN590 или эквивалентным спецификациям.



Топливо RME (дизельное биотопливо) допускается использовать только в смеси со стандартным дизельным топливом с содержанием RME до 5% максимум. Компания Ford не принимает на себя какую-либо ответственность за повреждения, причиненные использованием RME (дизельного биотоплива) в концентрациях, превышающих 5%.



Не используйте вместо дизельного топлива топливо на основе растительных масел. Компания Ford не принимает на себя какую-либо ответственность за повреждения, обусловленные применением топлива на основе растительных масел в любой концентрации.



Длительное пользование присадками не рекомендуется. Не добавляйте в дизельное топливо керосин/парафин или бензин. Если вы случайно заправили автомобиль бензином вместо дизельного топлива, не пытайтесь запустить двигатель. Это может привести к значительным повреждениям, требующим дорогостоящего ремонта, особенно в двигателях TDCi. Компания Ford не принимает на себя какую-либо ответственность за повреждения, обусловленные эксплуатацией автомобиля, заправленного бензином. Хотя на такой ущерб не распространяются гарантийные обязательства, незамедлительно обратитесь на ближайшую СТО. Рекомендуется обращаться на авторизованную СТО компании Ford.

Объемы заполнения и технические характеристики

Технические характеристики двигателя

Тип двигателя	DOHC 2.3 л с кат. нейтр.	Турбодизель DuraTorq DI 2.0 л
Объем двигателя см ³	2295	1998
Выходная мощность кВт (л.с.) согласно Директивам ЕС при 1/мин.	107 (145) 5700	63 (85) 3800
Максимальный крутящий момент Нм согласно Директивам ЕС при 1/мин.	200 2500	230 2000
Требуемая марка топлива	Неэтилированный бензин, октановое число 95*	Дизельное топливо
Максимальная частота вращения коленчатого вала двигателя при продолжительной работе 1/мин.	6150	4900
Максимальная частота вращения коленчатого вала двигателя при кратковременной работе 1/мин.	6375	5200
Частота вращения коленчатого вала в режиме холостого хода 1/мин.	875±50	800±50
Топливная система	Электронное впрыскивание топлива	Прямое впрыскивание топлива с электронным управлением
Порядок зажигания	1-3-4-2	1-3-4-2
Свечи зажигания/ свечи подогрева (Motorcraft)	AGP S22PP1	EZD 38
Межэлектродный зазор свечи зажигания мм	1.0	-
Система зажигания	Электронная система зажигания	-
Клапанный зазор (в холодном состоянии) Впускной, мм Выпускной, мм	Гидравлический регулятор клапанов	
Масляный фильтр двигателя (Motorcraft)	EFL 600	EFL 484

* Также можно использовать неэтилированный бензин с октановым числом 98, однако это не принесит существенных преимуществ.

Объемы заполнения и технические характеристики

Тип двигателя	Турбодизель DuraTorq DI 2.0 л	Турбодизель DuraTorq TDCi 2.0 л
Объем двигателя см ³	1998	
Выходная мощность кВт (л.с.) согласно Директивам ЕС при 1/мин.	74 (100) 4000	92 (125) 3800
Максимальный крутящий момент Нм согласно Директивам ЕС при 1/мин.	250 2000	285 1500
Требуемая марка топлива	Дизельное топливо	
Максимальная частота вращения коленчатого вала двигателя при продолжительной работе 1/мин.	4900	
Максимальная частота вращения коленчатого вала двигателя при кратковременной работе 1/мин.	5200	Ограничитель частоты вращения коленчатого вала двигателя
Частота вращения коленчатого вала в режиме холостого хода 1/мин.	800±50	
Топливная система	Прямое впрыскивание топлива с электронным управлением	
Порядок зажигания	1-3-4-2	
Свечи подогрева (Motorcraft)	EЗD 38	
Клапанный зазор (в холодном состоянии) Впускной, мм Выпускной, мм	Гидравлический регулятор клапанов	
Масляный фильтр двигателя (Motorcraft)	EFL 484	EFL 384

Объемы заполнения и технические характеристики

Тип двигателя	Турбодизель DuraTorq DI 2.4 л			
Объем двигателя	см ³	2402		
Выходная мощность согласно Директивам ЕС	кВт (л.с.) при 1/мин.	55 (75) 3500	66 (90) 4000	92 (125) 4000
Максимальный крутящий момент согласно Директивам ЕС	Нм при 1/мин.	185 2000	220 1800	285 2300
Требуемая марка топлива	Дизельное топливо			
Максимальная частота вращения коленчатого вала двигателя при продолжительной работе	1/мин.	4000		
Максимальная частота вращения коленчатого вала двигателя при кратковременной работе	1/мин.	Ограничитель частоты вращения коленчатого вала двигателя		
Частота вращения коленчатого вала в режиме холостого хода	1/мин.	800±50		
Топливная система	Прямое впрыскивание топлива с электронным управлением			
Порядок зажигания	1-3-4-2			
Свечи подогрева (Motorcraft)	E2D 38			
Клапанный зазор (в холодном состоянии)	Впускной, мм Выпускной, мм	Гидравлический регулятор клапанов		
Масляный фильтр двигателя (Motorcraft)	EFL 484			

Объемы заполнения и технические характеристики

Расход топлива для моделей, регистрируемых как пассажирский автотранспорт, согласно Директиве ЕС 80/1268/ЕЕС						
Типоразмер шин	Передачное число ведущего моста	Собственная масса по стандарту ЕС от ... до ... (кг)	Расход топлива – литров/100 км			Выделение CO ₂ (г/км)
			В черте города	За чертой города	Совокупный	
Комби, ДОНС 2.3 л, 107 кВт (145 л.с.)						
Все	4.55/ 4.56	1505...1615	13.3	7.6	9.7	231
		1735...1845	13.4	7.9	9.9	237
		1955...2075	13.8	8.2	10.3	245
		2185...2355	14.1	8.5	10.6	254
	4.63	1505...1615	13.8	8.0	10.1	242
		1735...1845	13.9	8.3	10.4	248
		1955...2075	14.4	8.6	10.8	257
		2185...2355	14.9	9.1	11.3	269
	4.88/ 4.90	1505...1615	13.8	7.9	10.1	242
		1735...1845	14.0	8.3	10.4	248
		1955...2075	14.1	8.5	10.6	254
		2185...2355	14.6	8.7	11.0	262
	5.13	1505...1615	14.3	8.3	10.5	251
		1735...1845	14.8	8.8	11.0	263
		1955...2075	14.9	9.1	11.2	268
		2185...2355	15.2	9.4	11.5	276
Комби, турбодизель DuraTorq DI 2,0 л, 63 кВт (85 л.с.)						
Все	4,23	1735...1845	9.5	6.5	7.6	201
		1955...2075	9.7	6.6	7.8	206
		2185...2355	10.0	6.9	8.0	212
	4,54	1735...1845	9.8	6.4	7.7	203
		1955...2075	10.0	6.5	7.8	207
		2185...2355	10.2	6.7	8.0	212

Объемы заполнения и технические характеристики

Расход топлива для моделей, регистрируемых как пассажирский автотранспорт, согласно Директиве ЕС 80/1268/ЕЕС						
Типоразмер шин	Передачное число ведущего моста	Собственная масса по стандарту ЕС от ... до ... (кг)	Расход топлива – литров/100 км			Выделение CO ₂ (г/км)
			В черте города	За чертой города	Совокупный	
Комби, турбодизель DuraTorq DI 2.0 л, 74 кВт (100 л.с.)						
Все	4.23	1505...1615	8.3	5.7	6.6	175
		1615...1735	8.5	5.9	6.8	180
		1735...1845	8.5	6.0	6.9	181
		1955...2075	8.6	6.2	7.1	187
		2185...2355	8.9	6.5	7.4	194
	4.54	1505...1615	9.0	5.8	6.9	183
		1615...1735	8.9	5.9	7.0	185
		1735...1845	9.0	6.0	7.1	188
		1955...2075	9.2	6.3	7.4	195
		2185...2355	9.4	6.6	7.6	200
Комби, турбодизель DuraTorq TDCi 2.0 л, 92 кВт (125 л.с.)						
195/70 R 15 C/ 195/65 R 16 C	4.23	1615...1735	8.8	6.0	7.0	184
		1735...1845	8.8	6.2	7.2	189
		1955...2075	9.1	6.4	7.4	194
		2185...2355	9.3	6.6	7.6	201
	4.54	1615...1735	8.8	6.2	7.2	189
		1735...1845	9.2	6.3	7.4	194
		1955...2075	9.3	6.4	7.5	197
		2185...2355	9.4	6.7	7.7	202
215/75 R16C	4.54	1615...1735	9.3	6.1	7.3	192
		1735...1845	9.3	6.3	7.4	194
		1955...2075	9.6	6.6	7.7	204
		2185...2355	9.7	6.8	7.9	208

Объемы заполнения и технические характеристики

Расход топлива для моделей, регистрируемых как пассажирский автотранспорт, согласно Директиве ЕС 80/1268/ЕЕС						
Типоразмер шин	Передачное число ведущего моста	Собственная масса по стандарту ЕС от ... до ... (кг)	Расход топлива – литров/100 км			Выделение CO ₂ (г/км)
			В черте города	За чертой города	Совокупный	
Комби, турбодизель DuraTorq DI 2.4 л, 55 кВт (75 л.с.)						
Все	4.55/ 4.63	1505...1615	9.9	6.5	7.7	204
		1615...1735	9.9	6.6	7.8	206
		1735...1845	9.8	6.7	7.8	207
		1955...2075	9.9	7.0	8.1	213
		2185...2355	10.2	7.2	8.3	221
	4.90/ 5.13	1505...1615	11.1	7.1	8.6	226
		1615...1735	10.8	7.2	8.5	226
		1735...1845	11.2	7.4	8.8	232
		1955...2075	11.0	7.6	8.9	234
		2185...2355	11.3	7.9	9.1	242
Комби, турбодизель DuraTorq DI 2.4 л, 66 кВт (90 л.с.)						
Все	4.55/ 4.63	1505...1615	10.0	6.5	7.8	204
		1615...1735	10.0	6.6	7.8	206
		1735...1845	9.9	6.7	7.9	207
		1955...2075	10.0	7.0	8.1	213
		2185...2355	10.4	7.3	8.4	222
	4.90/ 5.13	1505...1615	10.8	6.7	8.3	219
		1615...1735	11.0	7.0	8.5	223
		1735...1845	11.0	7.2	8.6	226
		1955...2075	11.1	7.4	8.8	231
		2185...2355	11.3	7.6	9.0	237

Объемы заполнения и технические характеристики

Расход топлива для моделей, регистрируемых как пассажирский автотранспорт, согласно Директиве ЕС 80/1268/ЕЕС						
Типоразмер шин	Передачное число ведущего моста	Собственная масса по стандарту ЕС от ... до ... (кг)	Расход топлива – литров/100 км			Выделение CO ₂ (г/км)
			В черте города	За чертой города	Совокупный	
Комби, турбодизель DuraTorq DI 2.4 л, 66 кВт (90 л.с.), механическая коробка передач с автоматическим переключением передач						
Все	4.63	1735...1845	9.9	6.8	7.9	209
		1955...2075	10.4	7.2	8.3	219
		2185...2355	10.8	7.3	8.6	225
	5.13	1735...1845	9.7	7.0	8.0	210
		1955...2075	10.0	7.3	8.3	217
		2185...2355	10.0	7.5	8.4	221
Комби, турбодизель DuraTorq DI 2.4 л, 88 кВт (120 л.с.)						
Все	4.55/ 4.63	1505...1615	10.4	6.5	8.0	212
		1615...1735	10.4	6.6	8.0	214
		1735...1845	10.4	6.8	8.1	216
		1955...2075	10.4	7.0	8.3	221
		2185...2355	10.8	7.3	8.6	228
	4.90/ 5.13	1505...1615	11.4	7.2	8.8	233
		1615...1735	11.5	7.2	8.8	234
		1735...1845	11.4	7.4	8.9	236
		1955...2075	11.4	7.6	9.0	240
		2185...2355	11.5	7.8	9.2	244

Объемы заполнения и технические характеристики

Расход топлива для моделей, регистрируемых как пассажирский автотранспорт, согласно Директиве ЕС 80/1268/ЕЕС						
Типоразмер шин	Передачное число ведущего моста	Собственная масса по стандарту ЕС от ... до ... (кг)	Расход топлива – литров/100 км			Выделение CO ₂ (г/км)
			В черте города	За чертой города	Совокупный	
Комби, турбодизель DuraTorq DI 2.4 л, 92 кВт (125 л.с.)						
Все	4.08	1735...1845	9.8	6.6	7.7	204
		1955...2075	9.9	6.8	7.9	209
		2185...2355	10.2	7.0	8.2	216
	4.55/ 4.63	1735...1845	10.2	6.9	8.1	216
		1955...2075	10.3	7.1	8.3	221
		2185...2355	10.6	7.4	8.6	228
	4.90/ 5.13	1735...1845	10.9	7.1	8.5	223
		1955...2075	11.2	7.4	8.8	231
		2185...2355	11.2	7.6	9.0	236
Комби, турбодизель DuraTorq DI 2.4 л, 92 кВт (125 л.с.), механическая коробка передач с автоматическим переключением передач						
Все	4.63	1735...1845	9.7	7.2	8.1	215
		1955...2075	10.1	7.5	8.4	223
		2185...2355	9.9	7.6	8.6	223
	5.13	1735...1845	9.6	7.3	8.1	214
		1955...2075	9.9	7.6	8.4	222
		2185...2355	10.0	7.9	8.4	228

Объемы заполнения и технические характеристики

МОТОРНОЕ МАСЛО

Замена моторного масла

Ford Motor Company рекомендует применять фирменное моторное масло Ford/Motorcraft **Formula E SAE 5W-30**. Двигатель вашего автомобиля сконструирован для работы на таком масле. Для достижения оптимальной эффективности работы двигателя этим маслом следует пользоваться постоянно.

В качестве альтернативы можно применять моторные масла, имеющие класс вязкости **SAE 5W-30**, соответствующие требованиям спецификации компании Ford **WSS-M2C913-B**.

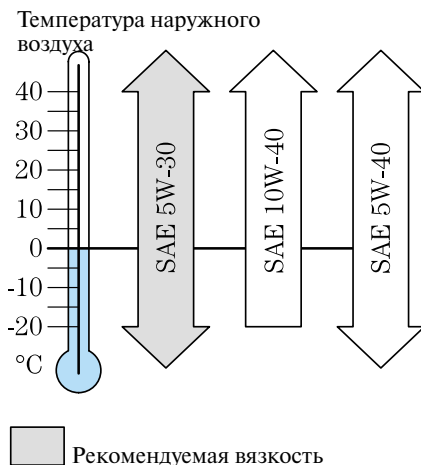

Доливка моторного масла

Если вы не можете приобрести масло, соответствующее любой из указанных спецификаций, вы должны пользоваться маслами, имеющими класс вязкости **SAE 5W-30**, **SAE 10W-40** или **SAE 5W-40** (в зависимости от температуры наружного воздуха), которые соответствуют требованиям спецификаций **ACEA A1/B1** или **ACEA A3/B3**. Использование только таких масел может приводить к увеличению продолжительности проворачивания коленчатого вала двигателя, падению эффективности работы двигателя, увеличению расхода топлива и повышению токсичности выхлопа.

Дилеры компании Ford располагают новейшей информацией об изменениях и улучшениях, вносимых в рекомендуемые масла.

Обслуживающий вас дилер компании Ford предоставит вам требуемые дополнительные рекомендации или информацию.

! Не используйте масла, которые не соответствуют приведенным выше спецификациям или требованиям. Применение неподходящих масел может привести к повреждениям двигателя, на которые не распространяется гарантия компании Ford.

! Никогда не доводите уровень масла выше отметки "MAX" на щупе.

! Не пользуйтесь дополнительными масляными присадками или другими средствами для обработки двигателя. В таких присадках нет необходимости, и, кроме того, это может приводить к повреждениям двигателя, на которые не распространяется гарантия компании Ford.

Объемы заполнения и технические характеристики

РАБОЧИЕ ЖИДКОСТИ АВТОМОБИЛЯ

Производите замену рабочих жидкостей с интервалами, указанными в *“Руководстве по гарантиям и обслуживанию”*.

Трансмиссионная жидкость

Используйте фирменное трансмиссионное масло компании Ford или трансмиссионное масло, соответствующее спецификации компании Ford WSD-M2C 200-C.

Гидравлическая система механической коробки передач с автоматическим переключением передач

Используйте трансмиссионное масло, соответствующее спецификации компании Ford N052146-VX00. Гидравлическая система ASM не нуждается в каком-либо обслуживании. Замена масла не требуется.

Усилитель рулевого управления

Используйте фирменную трансмиссионную жидкость компании Ford для автоматических коробок передач, соответствующую спецификации компании Ford WSA-M2C 195-A.

Рабочая жидкость системы тормозов и сцепления

Используйте фирменную тормозную жидкость Motorcraft Super DOT 4 или тормозную жидкость, соответствующую спецификации компании Ford ESD-M6C 57-A. Если необходимо, доливайте тормозную жидкость до верхней отметки (“MAX”).

Применяйте только тормозную жидкость без содержания керосина.

При сложных условиях эксплуатации (например, буксировка прицепа, интенсивная эксплуатация автомобиля

в горной местности и т.п.) замену тормозной жидкости следует выполнять одновременно с заменой тормозных колодок.



При доливании тормозной жидкости требуется соблюдать абсолютную стерильность.

Любая грязь, проникающая в систему тормозов, может привести к падению эффективности торможения.

Охлаждающая жидкость

Применяйте смесь, состоящую из 50% воды и 50% охлаждающей жидкости Motorcraft Super Plus или охлаждающей жидкости, соответствующей спецификации компании Ford WSS-M97B 44-D.

Задний мост

Используйте фирменное гипоидное масло компании Ford, соответствующее спецификации компании Ford WSL-M2C 192-A.

В нормальных эксплуатационных условиях задний мост не нуждается в каком-либо профилактическом обслуживании. Однако в том случае, если произошло погружение заднего моста в воду, обслуживающий вас дилер должен заменить рабочую жидкость.

Уровень масла в мосте проверяется при проведении обычных профилактических осмотров.

Объемы заполнения и технические характеристики

Рабочая жидкость стеклоомывателей

Заливайте в бачок смесь фирменного концентрата для очистки стекол компании Ford и воды. Если сохраняются низкие температуры наружного воздуха, применяйте зимний состав для очистки стекол.

Для достижения требуемой концентрации следуйте инструкциям на упаковке.

Рекомендуется использовать фирменный концентрат для очистки стекол “Ford Screen Wash Concentrate (1:20)” и состав для очистки стекол в зимнее время “Ford Winter Screen Wash”.

Информация для заправочной станции

Для удобства обслуживания на заправочной станции запишите информацию о вашем автомобиле на последней странице обложки.



Пустые и использованные масляные канистры и фильтры запрещается выбрасывать вместе с бытовым мусором. Воспользуйтесь разрешенной местной свалкой для промышленных отходов.

Объемы заполнения (литров)			
Двигатель	Двигатель DOHC 2.3 л	Турбодизель DuraTorq DI/TDCi 2.0 л	Турбодизель DuraTorq DI 2.4 л
Моторное масло – с фильтром – без фильтра	4.25 3.75	6.5 6.0	7.0 6.5
Механическая коробка передач	1.3	2.25	1.3
Механическая коробка передач с автоматическим переключением передач		-	До отметки “MAX”.
Задний мост	2.6	-	2.6
Усилитель рулевого управления	До отметки “MAX”		
Система охлаждения, включая отопление	7.5 - 8.0	9.5 - 10	
Система стеклоомывателей	5.6		
Топливный бак	80		
Бачок для рабочей жидкости системы тормозов/сцепления	До отметки “MAX”		

Объемы заполнения и технические характеристики

МАССА АВТОМОБИЛЯ



Не превышайте максимально допустимую общую массу автомобиля и максимально допустимую нагрузку на передний и на задний мост. При буксировке прицепа соблюдайте допустимую нагрузку на прицеп и сцепное устройство. Значения массы указаны на идентификационной табличке автомобиля и в документах на автомобиль (если применимо). За дополнительной информацией обращайтесь к обслуживающему вас дилеру компании Ford. Превышение этих значений может повлиять на поведение автомобиля при торможении и во время движения и привести к аварии.

Значение **собственной массы** соответствует массе автомобиля, готового к движению, т. е. учитывает массу охлаждающей жидкости, смазочных масел, топливного бака, залитого на 90%, инструментов, запасного колеса и вес водителя (75 кг).

Полезная нагрузка – это разница между допустимой полной массой и собственной массой.

Опционное и дополнительно установленное оборудование уменьшает полезную нагрузку.

Объемы заполнения и технические характеристики

ШИНЫ

Давление в шинах

Давление в шинах следует проверять в холодном состоянии, перед началом поездки. Давление в шине запасного колеса следует отрегулировать до максимального значения, предписанного для автомобиля/типоразмера шин.

Ярлык, на котором указаны значения давления в шинах, расположен в проеме двери водителя на стойке В.

Примечание: Сведения о шинах, дисках колес и давлении в шинах для специальных вариантов модели указываются только на ярлыке с информацией о давлении в шинах.

При использовании зимних шин давление в них должно соответствовать значению, рекомендуемому изготовителем шин.

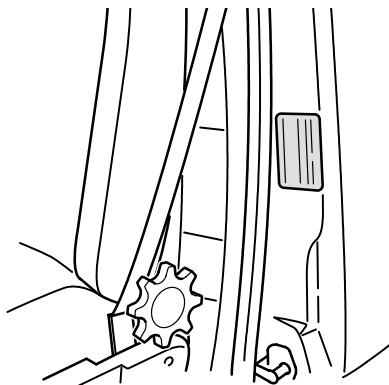

Объемы заполнения и технические характеристики

Давление в шинах (холодные шины)						
Модель*	Конфиг. задних шин	Типоразмер шин	Макс. нагрузка на мост (кг)		бар	
			передний	задний	передний	задний
Автобус, бензиновый двигатель						
330L	одинарные	215/75 R16C	1650	2100	3.2	4.3
Автобус, дизельный двигатель						
300S	одинарные	195/70 R15C	1400	1550	3.4 (2.8**)	3.8 (2.8**)
		205/65 R16C			3.6 (2.8**)	4.0 (2.8**)
330L	одинарные	215/75 R16C	1650	2100	3.2	4.3
Фургон/комби, бензиновый двигатель						
260S	одинарные	175/75 R16C	1400	1450	3.9	4.1
280S	одинарные	185/75 R16C	1400	1600	3.6	4.2
280M	одинарные	185/75 R16C	1500	1600	3.9	4.2
		195/65 R16C	1500	1600	3.9	4.2
280L	одинарные	185/75 R16C	1600	1600	4.2	4.2
		195/65 R16C				
300S	одинарные	205/75 R16C	1450	1750	3.0	3.8
300M	одинарные	195/65 R16C	1500	1800	3.9	4.9
		205/75 R16C	1500	1800	3.1	3.9
300L	одинарные	195/65 R16C	1600	1800	4.2	4.9
		205/75 R16C			3.4	3.9
330S	одинарные	215/75 R16C	1500	2050	3.0	4.1
330M			1550	2050	3.0	4.1
330L			1650	2050	3.2	4.1
350M	одинарные	215/75 R16C	1600	2250	3.0	4.6
350L			1650	2250	3.2	4.6

* S = короткая, M = средняя, L = длинная колесная база, E = удлинённая рама.

** Только Tourneo с половинной загрузкой.

Объемы заполнения и технические характеристики

Давление в шинах (холодные шины)						
Модель*	Конфиг. задних шин	Типоразмер шин	Макс. нагрузка на мост (кг)		бар	
			передний	задний	передний	задний
Фургон/комби, дизельный двигатель						
260S	одинарные	175/75 R16C	1400	1450	3.9	4.1
		195/70 R15C	1400	1400	3.3	3.3
		195/65 R16C	1400	1400	3.6	3.6
		205/65 R16C				
280S	одинарные	185/75 R16C	1400	1600	3.6	4.2
		195/70 R15C	1400	1550	3.3	3.7
		195/65 R16C	1400	1550	3.6	4.0
		205/65 R16C				
280M	одинарные	185/75 R16C	1500	1600	3.9	4.2
		195/70 R15C	1500	1550	3.6	3.7
		195/65 R16C	1500	1550	3.9	4.0
			1500	1600	3.9	4.2
		205/65 R16C	1500	1550	3.9	4.0
280L	одинарные	185/75 R16C	1600	1600	4.2	4.2
		195/65 R16C				
300S	одинарные	195/70 R15C	1450	1700	3.5	4.3
		195/65 R16C	1450	1700	3.7	4.5
		205/65 R16C				
		205/75 R16C	1450	1750	3.0	3.8
300M	одинарные	195/70 R15C	1500	1700	3.7	4.3
		195/65 R16C	1500	1700	3.9	4.5
				1800		4.9
		205/65 R16C	1500	1700	3.9	4.5
		205/75 R16C	1500	1800	3.1	3.9

* S = короткая, M = средняя, L = длинная колесная база, E = удлинённая рама.

Объемы заполнения и технические характеристики

Давление в шинах (холодные шины)						
Модель*	Конфиг. задних шин	Типоразмер шин	Макс. нагрузка на мост (кг)		бар	
			передний	задний	передний	задний
Фургон/комби, дизельный двигатель						
300L	одинарные	195/70 R15C	1600	1700	4.0	4.3
		195/65 R16C	1600	1700	4.2	4.5
				1800		4.9
		205/65 R16C	1600	1700	4.2	4.5
205/75 R16C	1600	1800	3.4	3.9		
330S	одинарные	215/75 R16C	1500	2050	3.0	4.1
			1550	2120	3.0	4.3
330M	одинарные	215/75 R16C	1550	2050	3.0	4.1
			1665	2120	3.2	4.3
330L	одинарные	215/75 R16C	1650	2050	3.2	4.1
			1665	2120	3.2	4.3
350M	одинарные	215/75 R16C	1600	2250	3.0	4.6
			1665		3.2	
350L	одинарные	215/75 R16C	1650	2250	3.2	4.6
			1665			
Автомобиль с кузовом типа "шасси"/грузовой автомобиль с открытым кузовом (с обычной кабиной), бензиновый двигатель						
300S	одинарные	205/75 R16C	1450	1800	3.0	3.9
300M	одинарные	205/75 R16C	1500	1850	3.1	4.1
330S	одинарные	215/75 R16C	1450	2050	3.0	4.1
330M	одинарные	215/75 R16C	1500	2100	3.0	4.3
330L	одинарные	215/75 R16C	1600	2100	3.0	4.3
350M	сдвоенные	175/75 R16C	1550	2450	4.5	3.6
				2600		3.9
		185/75 R16C	1550	2450	4.0	3.3
				2600		3.5
одинарные	215/75 R16C	1550	2300	3.0	4.8	
350L	сдвоенные	175/75 R16C	1600	2600	4.6	3.9
		185/75 R16C	1600	2600	4.2	3.5

* S = короткая, M = средняя, L = длинная колесная база, E = удлинённая рама.

Объемы заполнения и технические характеристики

Давление в шинах (холодные шины)						
Модель*	Конфиг. задних шин	Типоразмер шин	Макс. нагрузка на мост (кг)		бар	
			передний	задний	передний	задний
Автомобиль с кузовом типа "шасси"/грузовой автомобиль с открытым кузовом (с обычной кабиной), бензиновый двигатель						
350E	сдвоенные	175/75 R16C	1600	2450	4.6	3.6
				2600		3.9
		185/75 R16C	1600	2450	4.2	3.3
				2600		3.5
одинарные	215/75 R16C	1600	2300	3.0	4.8	
Автомобиль с кузовом типа "шасси"/грузовой автомобиль с открытым кузовом (с обычной кабиной), дизельный двигатель						
300S	одинарные	195/70 R15C	1400	1800	3.4	4.6
		205/75 R16C	1450	1800	3.0	3.9
300M	одинарные	195/70 R15C	1500	1800	3.7	4.6
		205/75 R16C	1500	1850	3.1	4.1
330S	одинарные	215/75 R16C	1450	2050	3.0	4.1
			1550	2120		4.3
330M	одинарные	215/75 R16C	1500	2100	3.0	4.3
			1665	2120	3.2	
330L	одинарные	215/75 R16C	1600	2100	3.0	4.3
			1665	2120	3.2	
350M	сдвоенные	175/75 R16C	1550	2450	4.5	3.6
				2600		3.9
		185/75 R16C	1550	2450	4.0	3.3
				2600		3.5
	одинарные	215/75 R16C	1550	2300	3.0	4.8
			1665	2250	3.2	4.6
350L	сдвоенные	175/75 R16C	1600	2450	4.6	3.6
				2600		3.9
		185/75 R16C	1600	2450	4.2	3.3
				2600		3.5

* S = короткая, M = средняя, L = длинная колесная база, E = удлиненная рама.

Объемы заполнения и технические характеристики

Давление в шинах (холодные шины)						
Модель*	Конфиг. задних шин	Типоразмер шин	Макс. нагрузка на мост (кг)		бар	
			передний	задний	передний	задний
Автомобиль с кузовом типа “шасси”/грузовой автомобиль с открытым кузовом (с обычной кабиной), дизельный двигатель						
350L	одинарные	215/75 R16C	1600	2300	3.0	4.8
			1665	2250	3.2	4.6
350E	сдвоенные	175/75 R16C	1600	2450	4.6	3.6
				2600		3.9
		185/75 R16C	1600	2450	4.2	3.3
				2600		3.5
	одинарные	215/75 R16C	1600	2300	3.0	4.8
			1665	2250	3.2	4.6
Автомобиль с кузовом типа “шасси”/грузовой автомобиль с открытым кузовом (со сдвоенной кабиной), бензиновый двигатель						
300M	одинарные	205/75 R16C	1550	1850	3.3	4.1
330M	одинарные	215/75 R16C	1550	2200	3.0	4.5
330L	одинарные	215/75 R16C	1600	2100	3.0	4.3
350M	сдвоенные	175/75 R16C	1550	2450	4.5	3.6
				2600		3.9
		185/75 R16C	1550	2450	4.0	3.3
				2600		3.5
350L	сдвоенные	175/75 R16C	1600	2450	4.6	3.6
				2600		3.9
		185/75 R16C	1600	2450	4.2	3.3
				2600		3.5
350E	сдвоенные	175/75 R16C	1600	2450	4.6	3.6
				2600		3.9
		185/75 R16C	1600	2450	4.2	3.3
				2600		3.5

* S = короткая, M = средняя, L = длинная колесная база, E = удлиненная рама.

Объемы заполнения и технические характеристики

Давление в шинах (холодные шины)						
Модель*	Конфиг. задних шин	Типоразмер шин	Макс. нагрузка на мост (кг)		бар	
			передний	задний	передний	задний
Автомобиль с кузовом типа “шасси”/грузовой автомобиль с открытым кузовом (со сдвоенной кабиной), дизельный двигатель						
300M	одинарные	195/70 R15C	1500	1800	3.7	4.6
		205/75 R16C	1550	1850	3.3	4.1
330M	одинарные	215/75 R16C	1550	2200	3.0	4.5
330L	одинарные	215/75 R16C	1600	2100	3.0	4.3
350M	сдвоенные	175/75 R16C	1550	2450	4.5	3.6
				2600		3.9
		185/75 R16C	1550	2450	4.0	3.3
				2600		3.5
350L	сдвоенные	175/75 R16C	1600	2450	4.6	3.6
				2600		3.9
		185/75 R16C	1600	2450	4.2	3.3
				2600		3.5
350E	сдвоенные	175/75 R16C	1600	2450	4.6	3.6
				2600		3.9
		185/75 R16C	1600	2450	4.2	3.3
				2600		3.5

* S = короткая, M = средняя, L = длинная колесная база, E = удлиненная рама.

Примечание: Сведения о шинах, дисках колес и давлении в шинах для специальных вариантов модели указываются только на ярлыке с информацией о давлении в шинах.

Объемы заполнения и технические характеристики

Замена шин



Использование не подходящих для автомобиля шин или колес может привести к авариям и нарушает соответствие автомобиля техническим требованиям.

При замене шин воспользуйтесь документами на автомобиль (если применимо), чтобы правильно подобрать разрешенную комбинацию колес и шин, или проконсультируйтесь с обслуживающим вас дилером компании Ford.

Примечание: Новым шинам требуется обкатка, продолжительность которой составляет приблизительно 500 км. На протяжении этого периода автомобиль может проявлять различные ходовые характеристики. Поэтому на протяжении первых 500 км воздерживайтесь от чрезмерно высоких скоростей.

Шины вашего автомобиля идеальным образом подобраны к конструкции шасси. Поэтому от применяемых шин в значительной мере зависит безопасность и экономичность вождения.

При установке шин настоятельно рекомендуется использовать шины той марки, которые были изначально установлены на ваш автомобиль, или обращаться за консультацией к обслуживающему вас дилеру.

Примечание: При установке новой шины всегда используйте новый ниппель шины. Обслуживающий вас дилер компании Ford может предоставить необходимую информацию.

Примечание: При замене колес по причине прокола или при замене гаек колес убедитесь в отсутствии следов смазки или масла на резьбе и на сопрягаемых поверхностях шпилек колеса и гаек.

Объемы заполнения и технические характеристики

Переднеприводные
автомобили

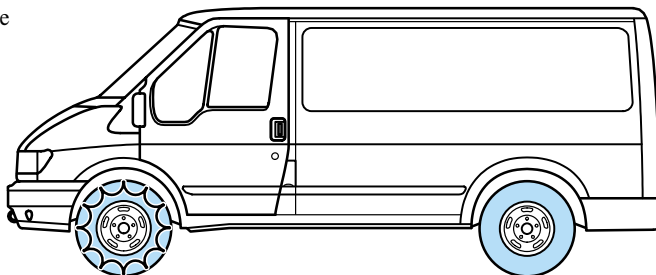

Заднеприводные
автомобили

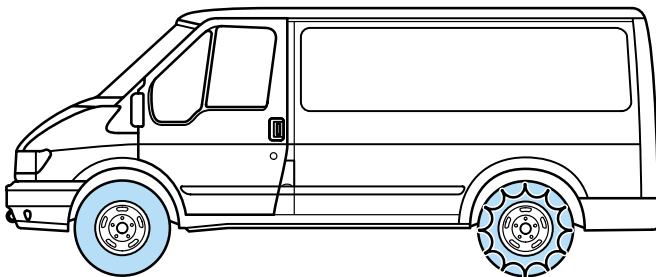

Зимние шины

Если применяются зимние шины, их требуется ставить на все четыре колеса. Не превышайте максимальную скорость, рекомендуемую изготовителем шин.

На панели приборов в поле зрения водителя следует закрепить ярлык с указанием пониженной максимальной скорости движения.

При использовании зимних шин давление в них должно соответствовать значению, рекомендуемому изготовителем шин.

Примечание: Гайки, предназначенные для колес с легкосплавными дисками, также можно использовать для кратковременной установки запасного колеса со стальным диском (в течение двух недель максимум). Выполните инструкции, приведенные в разделе “Запасное колесо”.



Колеса с легкосплавными дисками запрещается закреплять при помощи гаек, предназначенных для колес со стальными дисками.

Цепи противоскольжения

Пользуйтесь только цепями противоскольжения с мелкими звеньями, устанавливайте цепи на ведущие колеса.

Не превышайте ограничение скорости 50 км/ч. Снимайте цепи сразу же после выезда на свободные от снега дороги.

Во избежание повреждения полноразмерных колпаков колес перед поездками с установленными цепями противоскольжения колпаки следует снимать.

Незамедлительно устанавливайте колпаки колес после снятия цепей противоскольжения с шин.

Объемы заполнения и технические характеристики

ОСНОВНЫЕ РАЗМЕРЫ АВТОМОБИЛЯ

Автомобили с короткой колесной базой

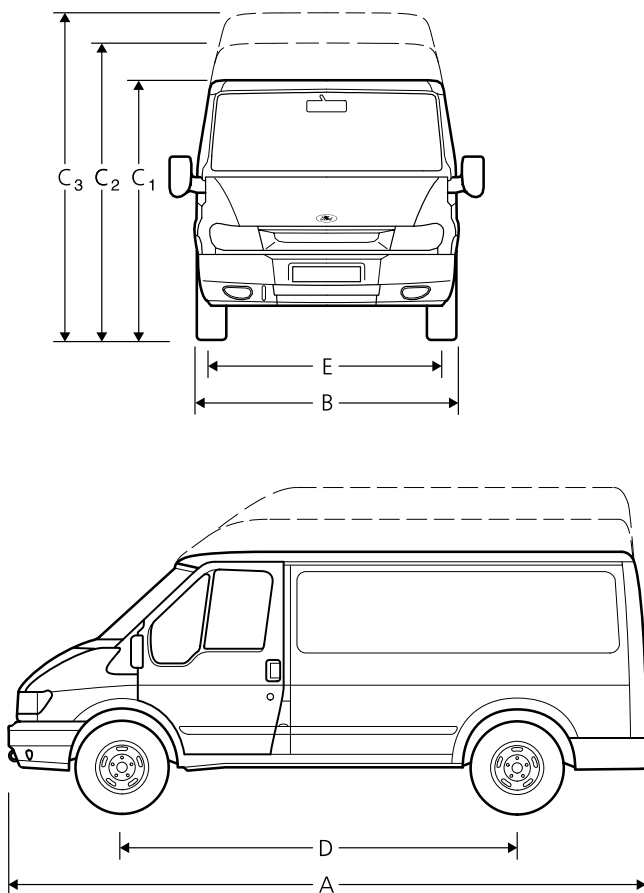

Объемы заполнения и технические характеристики

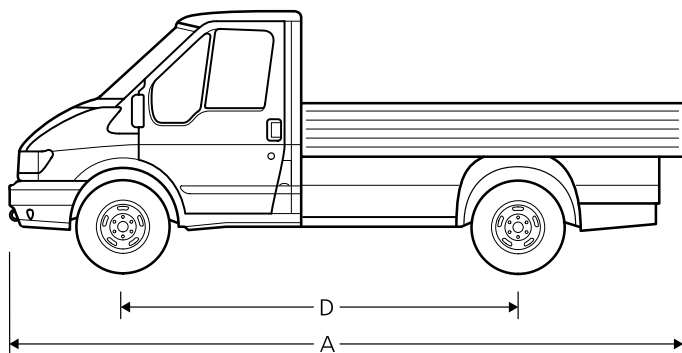

Размеры (мм) Автомобили с короткой колесной базой		Фургон/ комби	Автомобиль с кузовом типа "шасси" / грузовой автомобиль с открытым кузовом
A = максимальная длина	– без задней подножки	4834	5225
	– с задней подножкой	4937	-
	– с учетом буксировочного оборудования	4977	5221
B = общая ширина	(без учета наружных зеркал)	1974	1998 - 2198
C = общая высота	1 – низкая крыша	1984 - 2055	1989 - 2047
	2 – полуввысокая крыша	2299 - 2365	-
	3 – сверхвысокая крыша	-	-
D = колесная база		2933	3137
E = колея	передние колеса	1737	1737
	задние колеса	1700 - 1710	

Объемы заполнения и технические характеристики

Автомобили со средней колесной базой

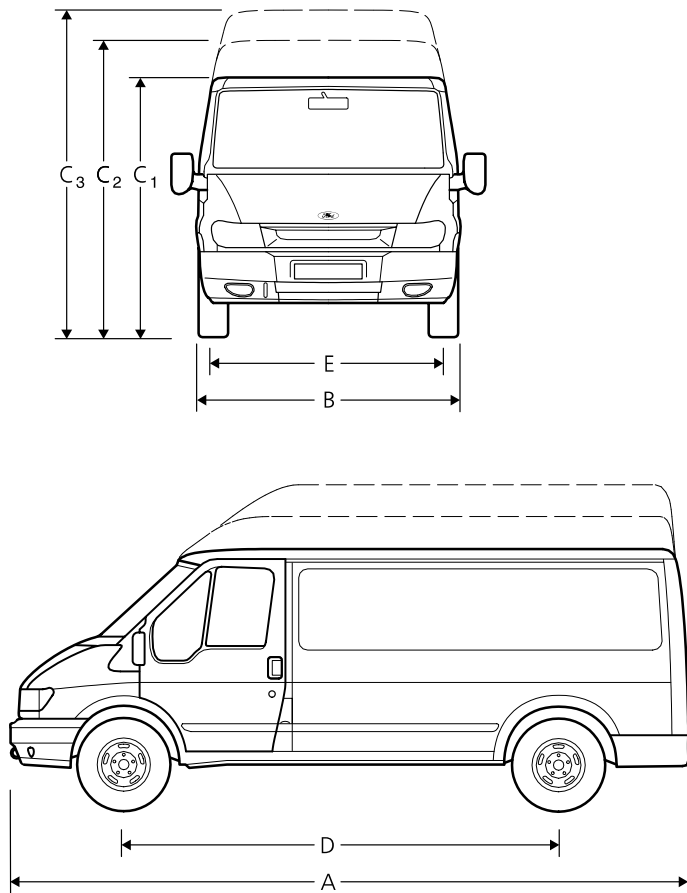

Объемы заполнения и технические характеристики

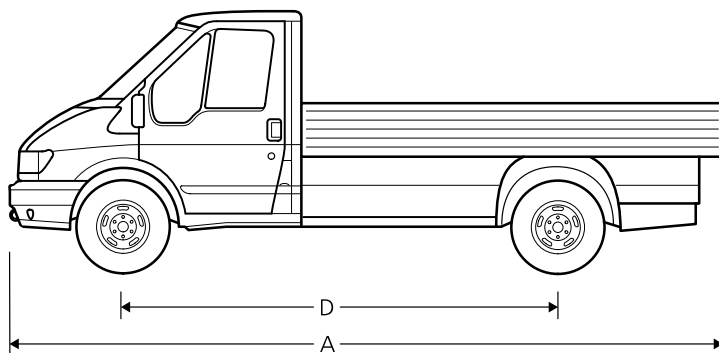

Размеры (мм) Автомобили со средней колесной базой		Фургон/ комби	Автомобиль с кузовом типа "шасси"/ грузовой автомобиль с открытым кузовом
A = максимальная длина	— без задней подножки	5201	5675 - 5692
	— с задней подножкой	5304	-
	— с учетом буксировочного оборудования	5343	5675 - 5692
B = общая ширина	(без учета наружных зеркал)	1974	2198
C = общая высота	1 — низкая крыша	-	1974 - 2051
	2 — полувысокая крыша	2313 - 2358	-
	3 — сверхвысокая крыша	2542 - 2587	-
D = колесная база		3300	3504
E = колея	передние колеса	1737	1737
	задние колеса	1700 - 1710	1700*/1642**

* Автомобили с одинарными задними колесами.

** Автомобили со двоянными задними колесами.

Объемы заполнения и технические характеристики

Автомобили с длинной колесной базой

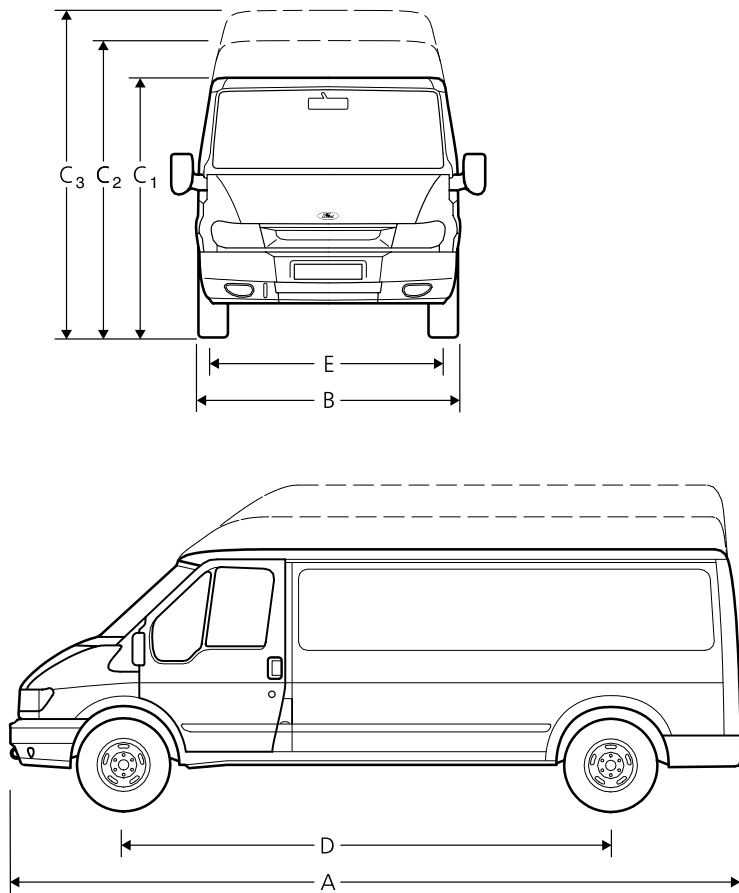

Объемы заполнения и технические характеристики

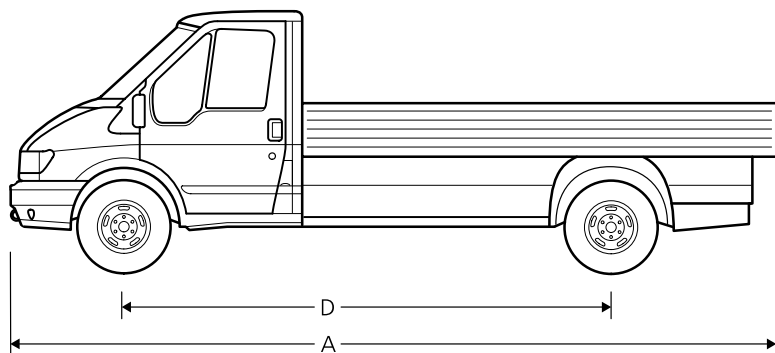

Размеры (мм) Автомобили с длинной колесной базой		Фургон/ко мби	Автомобиль с кузовом типа “шасси”/ грузовой автомобиль с открытым кузовом
A = максимальная длина	– без задней подножки	5651	6042 - 6575
	– с задней подножкой	5754 - 5878	-
	– с учетом буксировочного оборудования	5794 - 6505	6075 - 6575
B = общая ширина	(без учета наружных зеркал)	1974	2198
C = общая высота	1 – низкая крыша	-	2004 - 2047
	2 – полувысокая крыша	2318 - 2362	-
	3 – сверхвысокая крыша	2543 - 2587	-
D = колесная база		3750	3954
E = колея	передние колеса	1737	1737
	задние колеса	1700	1700*/1642**

Объемы заполнения и технические характеристики

Размеры (мм) Автомобили с длинной колесной базой		Фургон/комби с удлиненной рамой
А = максимальная длина	– без задней подножки	6374
	– с задней подножкой	6601
	– с учетом буксировочного оборудования	6517
В = общая ширина	(без учета наружных зеркал)	1974
С = общая высота	1 – низкая крыша	-
	2 – полувысокая крыша	2342
	3 – сверхвысокая крыша	2577
Д = колесная база		3750
Е = колея	передние колеса	1737
	задние колеса	1700

* Автомобили с одинарными задними колесами.

** Автомобили со сдвоенными задними колесами.

Объемы заполнения и технические характеристики

ТОЧКИ УСТАНОВКИ БУКСИРОВОЧНОГО ОБОРУДОВАНИЯ Фургон/комби

 Установку буксировочного оборудования должны выполнять только квалифицированные специалисты. Рекомендуется обращаться на авторизованную СТО компании Ford.

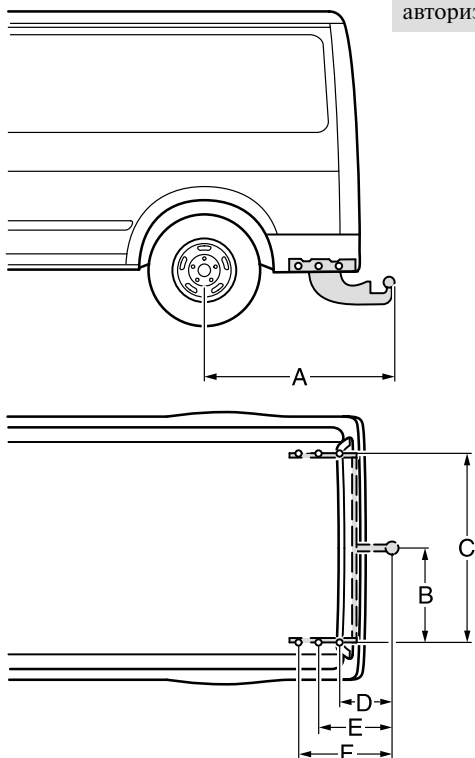

Расстояния	мм*
A = центр колеса – конец буксировочного крюка	1123/1863**
B = центр буксировочного крюка – лонжерон	416
C = внутренняя сторона лонжерона	832
D = центр буксировочного крюка – центр первой точки крепления	334
E = центр буксировочного крюка – центр второй точки крепления	403.5
F = центр буксировочного крюка – центр третьей точки крепления	473

* Все данные относятся к буксировочному оборудованию, официально разрешенному к продаже компанией Ford.

** Автомобили с удлиненной рамой.

Объемы заполнения и технические характеристики

Автомобиль с кузовом типа
“шасси”/грузовой автомобиль с
открытым кузовом

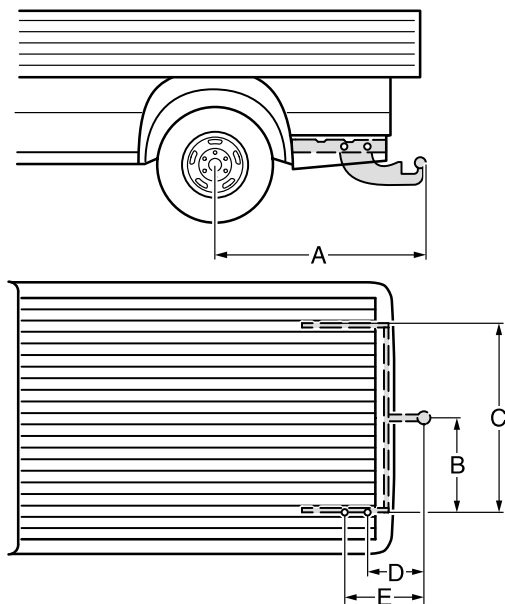

Расстояния	мм*
A = центр колеса – центр буксировочного крюка	1180/1562**
B = центр буксировочного крюка – лонжерон	418
C = внутренняя сторона лонжерона	836
D = центр буксировочного крюка – центр первой точки крепления	238
E = центр буксировочного крюка – центр второй точки крепления	344.5

* Все данные относятся к буксировочному оборудованию, официально разрешенному к продаже компанией Ford.

** Автомобили с удлиненной рамой.

Объемы заполнения и технические характеристики

РАДИОЧАСТОТНОЕ ДИСТАНЦИОННОЕ УПРАВЛЕНИЕ



При проверке типового разрешения на систему дистанционного управления вашего автомобиля обратитесь к следующей таблице.

Мы рекомендуем вам пользоваться системой дистанционного управления только в перечисленных странах.





Type approval of the remote control	
Country	Official test number
(A)	CE 0499 ⓘ
(AUS)	SIEMENS 433,92 MHz 5WK4 725/8686
(B)	CE 0499 ⓘ
(BR)	*
(CH)	BAKOM 97.0946.K.P.
(CY)	MCW 129/95 23/1997
(CZ)	<div style="display: flex; justify-content: space-around;"> <div style="border: 1px solid black; padding: 2px;"> ČTÚ 1998 1 R 712 </div> <div style="border: 1px solid black; padding: 2px;"> ČTÚ 1999 2 R 843 </div> </div>
(D)	CE 0499 ⓘ
(DK)	CE 0499 ⓘ
(E)	CE 0499 ⓘ
(F)	CE 0499 ⓘ
(FIN)	CE 0499 ⓘ
(GB)	CE 0499 ⓘ
(GBZ)	SIEMENS 433,92 MHz 5WK4 725/8686

* Data not available at the time of printing.

Объемы заполнения и технические характеристики

Type approval of the remote control	
Country	Official test number
(GR)	CE 0499 ⓘ
(H)	Buy label (Ref.No.: MÜ-20.039-091/97)
(I)	CE 0499 ⓘ
(IL)	272/3-1998
(IRL)	CE 0499 ⓘ
(IS)	IS-2732-00/01 IS-3017-00
(L)	CE 0499 ⓘ
(M)	SIEMENS 433,92 MHz 5WK4 725/8686/8202/8687
(N)	SIEMENS 433,92 MHz 5WK4 725/8686/8202
(NL)	CE 0499 ⓘ
(NZ)	
(P)	CE 0499 ⓘ
(PL)	542/98
(RC)	 電波87LP0035
(S)	CE 0499 ⓘ
(SK)	 TÚ R 201 SR 1998 1
(TR)	SIEMENS 433,92 MHz 5WK4 725/8686/8202/8687
(ZA)	Ref.No.: 3K43D/3R1B9/SPLS-RX9/98

Объемы заполнения и технические характеристики

Type approval of the engine immobilisation system	
Country	Official test number
(I)	CEPT DGPGF/SEGR/ 2/04/332282/FO DGPGF/4/2/04/339553/PA
(IL)	*
(IRL)	TRA 24/5/221 TRA 24/5/109/2
(IS)	IS-2855-00, IS-2855-01, IS-2855-02
(J)	No type approval necessary.
(L)	1206/179/45, L2431/10367-011, L2431/10367-021, L2431/10367-031
(M)	WT/122/98
(N)	NO95000140.R
(NL)	CEPT SRD 9cNL
(NZ)	EXEMPTION FROM LICENSING.
(P)	ICP-039TC-95, ICP-039TC-98
(PL)	176.01 S
(RC)	 電波 87LP0080  電波 87LP0081  電波 87LP0082
(S)	EXEMPTION FROM LICENSING.
(SC)	Confirmation Report: KTI 980226
(SGP)	LPREQ-RDAS-A-0470-98
(SK)	 TÚ R 196 SR 1998 1
(T)	PTD.515/98, PTD.516/98, PTD.517/98
(TR)	TGM.13.03/03180-2252
(USA)	FCC ID: KMH-15607-DNGPATS KMH-15607-CP3PATS

* Data not available at the time of printing.

Предметный указатель

А

- АБС 14, 135–136
- Аварийная световая
сигнализация 25, 141
- Аварийный выключатель системы
впрыскивания топлива 144
- Автомобильный домкрат 166
- Аккумулятор 11, 177–179, 199
- Антикоррозийная защита системы
охлаждения 196
- Антифриз 195–196
- Аптечка 68

Б

- Багажная полка крыши 130–132
- Багажное отделение 76
- Багажный отсек 64
- Багажный отсек, расположенный
над головой 64
- Бачок для рабочей жидкости
сцепления 194
- Бачок для тормозной жидкости ... 194
- Безаварийная система охлаждения .. 16
- Безопасный замок двери 72
- Безопасный замок двери
(с блокировкой от случайного
открывания ребенком) 72

Б

- Бензиновые двигатели 211
- Ближний свет фар 21, 51, 147
- Блокиратор стартера 113
- Боковые дуги 76
- Буксировка прицепа 126–132
- Буксировочная проушина 183

В

- Введение 2
- Вентилятор обдува 33
- Вентиляция 34
- Вентиляция и отопление 29–34
- Весовые категории 109
- Внутреннее зеркало заднего вида ... 63
- Вождение автомобиля с
прицепом 126–132
- Вождение автомобиля,
оснащенного каталитическим
нейтрализатором 124
- Вождение автомобиля,
оснащенного системой TCS ... 137–138
- Воздушное
кондиционирование ... 35–37, 127, 187
- Вспомогательный
аккумулятор 181–182
- Вспомогательный отопитель ... 38, 201
- Выходная мощность 212–214

Предметный указатель

Г	З
Габаритные огни 21, 147–148	Задние двери 72–74
Гарантия 123	Задние лампы для чтения 156
Гнездо питания 44	Задние лампы освещения салона . . 155
График профилактического обслуживания 187	Задние окна-форточка 67
	Задние противотуманные фонари . . . 22
Д	Задние сиденья 95
Давление в шинах 202, 224–230	Задние фонари 150–153
Давление масла 12	Задняя дверь багажного отделения . . 74
Дальний свет фар 11, 51, 147	Замена колеса 165–171
Датчик дистанции парковки . . 139–140	Замена ламп 146–154
Двойная блокировка замков дверей 79–80	Замена шин 165–171, 231
Двустворчатые задние двери 72, 73	Замки и ключи 70
Двухконтурная система тормозов . . 133	Замок зажигания 49
Детские сиденья, положения установки 108–109	Замок лючка заливной горловины топливного бака 76
Дефлекторы 31	Запасное колесо 167–168
Дизельные двигатели 211	Заправка 123
Дизельный двигатель 15	Запуск двигателя 113–116
Дисковые тормоза 133	Запуск двигателя автомобиля буксировкой/толканием 183–186
Дистанционное управление 81–83, 242–243	Запуск двигателя с помощью соединительных проводов 181–182
Доливка 192–197	Запуск холодного двигателя . . . 115, 116
	Защита днища кузова 125, 204

Предметный указатель

- З**
- Защитные приспособления 4
- Звуковой предупреждающий сигнал, лампы наружного освещения 21
- Звуковой сигнал 50
- Зеркала дверей 65–66
- Зеркала заднего вида 63, 65
- Зеркало 65–66
- Зимние шины 232
- Знак аварийной остановки 68
- И**
- Идентификационные номера 207–208
- Информация для заправочной станции 222
- Использование ремней безопасности беременными женщинами 98–99
- К**
- Как вымыть автомобиль 203–207
- Капот 76, 188
- Каталитический нейтрализатор 123–125
- Клапан распределения нагрузки 207
- Ключи 70–71, 85
- Кнопки выбора передач 50
- К**
- Кодирование ключей 87
- Контрольная лампа зажигания 11
- Контрольная лампа проверки двигателя 9
- Контрольная лампа свечей подогрева 15
- Контрольная лампа системы тормозов 13–14
- Контрольные лампы 8–15, 51
- Корректор наклона света фар 23–24
- Крышка маслозаливной горловины двигателя 193
- Л**
- Лампы для чтения 57
- Лампы наружного освещения 21–23
- Лампы освещения салона 57, 155
- Люк крыши 58–60
- Люк крыши с электроприводом 58–60
- М**
- Масляный фильтр двигателя 212–214
- Масса автомобиля 223–224
- Механическая коробка передач 69
- Механическая коробка передач с автоматическим переключением передач 10, 26, 50, 117, 118, 185

Предметный указатель

М

- Многофункциональный рычаг . . . 51–53
Моечные установки 203
Моечные установки, работающие
под высоким давлением 203
Моторное масло 192–193, 212–214, 220
Моторные отделения 189–191

Н

- Нагрузка на крышу
автомобиля 130–132
Неэтилированный бензин 123

О

- Обкатка 5
Обогрев заднего стекла 54
Обогрев лобового стекла 55
Обогрев ниши для ног 31
Обогрев передних сидений 94
Обслуживание, выполняемое
компанией Ford 186
Объем двигателя 212–214
Объемы заполнения 222
Ограничитель скорости 114
Ограничитель частоты вращения
коленчатого вала двигателя 114
Одометр 19

О

- Окна с электроприводом
стеклоподъемников 66–68
Освещение порогов дверей 66, 156
Основные размеры
автомобиля 233–238
Откидной задний борт в грузовых
автомобилях с открытым кузовом 75
Открывание дверей 70–71
Открывание капота 76, 188
Отопитель, работающий на
топливе 38, 201
Отопление и вентиляция 29–34
Охлаждающая жидкость . . . 195–196, 221
Охлаждающая жидкость
двигателя 195–196
Охрана окружающей среды 3
Очиститель лобового стекла 52
Очистка колес 205
Очистка/омывание заднего стекла . . . 53
Очистка/омывание стекол 52–53

П

- Панель приборов 6–7
Пабочая жидкость
стеклоомывателей 222
Парковка 125
Пепельница 44

Предметный указатель

П

- Передача заднего хода 69
- Передние противотуманные фары . . 22
- Переключатель освещения 21–23
- Переключатель системы
регулировки тягового усилия 138
- Плавкие предохранители и реле 157–163
- Пневматическая подвеска . 56, 128–129
- Повреждения лакокрасочного
покрытия 206
- Подголовники 94
- Подставка для стаканов 45
- Подушки безопасности . . 9, 10, 102–105
- Подъем автомобиля при
помощи домкрата 166–167
- Полировка 205–206
- Полная выработка дизельного
топлива 143
- Предисловие 2–5
- Предупреждающие лампы 8–15
- Предупреждающий звуковой
сигнал 134
- Прерывистая очистка 52
- Прикуриватель 44
- Принудительное проветривание 30
- Противосолнечные козырьки 63
- Противотуманные
фары/фонари 22–23

Р

- Рабочая жидкость сцепления 221
- Рабочие жидкости автомобиля 221–222
- Радиочастотное дистанционное
управление 81–83, 242–243
- Распределение воздуха 31–32
- Расход топлива 131–132, 215–218
- Регулировка сидений 92–94
- Регулятор температуры 32
- Реле и плавкие
предохранители 157–163
- Ремни безопасности 97–99
- Рециркуляция воздуха 34, 36
- Рычаг стеклоочистителя 52–53

С

- Свечи зажигания 212
- Свечи подогрева 212–214
- Сдвижная дверь 71
- Сдвижные окна 67
- Сервисный индикатор топливного
фильтра 197
- Сигнализация светом фар 51
- Сиденья 91–95
- Символы-предупреждения 3
- Система закрывания
замков 70–74, 77–83

Предметный указатель

С

- Система иммобилизации 85–88
- Система иммобилизации двигателя 85–88, 244–245
- Система омывания лобового стекла . 53
- Система противоугонной сигнализации 89–91
- Система регулировки тягового усилия 55, 137–138
- Система тормозов 133–135
- Система централизованного закрывания замков дверей 77
- Снятие колеса 173
- Спидометр 19
- Стеклоомыватель 199
- Стирание кодов ключей 88
- Стоп-сигналы 150–153
- Стояночные фонари 21
- Стояночный тормоз 69
- Счетчик суточного пробега 19

Т

- Табличка L.A.V. 207
- Табличка с идентификационным номером автомобиля 207
- Тахограф 46–48
- Тахометр 17
- Технические характеристики двигателя 212–214

Т

- Типы масел 220–221
- Топливный бак 210
- Топливо 212–214
- Торможение с использованием АБС 135–136
- Тормозная жидкость 134, 221
- Точки установки буксировочного оборудования 240–242
- Точки установки домкрата 168
- Трансмиссионная жидкость 221
- Трансмиссионное масло 221
- Турбодизельный двигатель, выключение 116

У

- Удерживающие приспособления для детей 107–108
- Указатели поворота 10, 51, 148, 149
- Указатель температуры 16
- Указатель уровня топлива 20
- Ультразвуковой датчик дистанции парковки 139–140
- Уровень рабочей жидкости усилителя рулевого управления 198
- Уровень топлива 15
- Устранение обледенения окон ... 33, 37
- Уход за автомобилем 203–207
- Уход за ремнями безопасности 101

Предметный указатель

Ф	Э
Фары 21, 147–148	Экономичное вождение 131–132
Фильтр очистки воздуха 30	
Фирменные запасные части 2	Я
Форсунки стеклоомывателя 200	Ярлык с информацией о давлении в шинах 224
Функция опускания и регулировки высоты подъема кузова 128–129	
Функция регулировки высоты подъема кузова 67	
Ц	
Цепи противоскольжения 232	
Циркуляция воздуха 29	
Ч	
Часы, цифровые 18	
Чистящие средства 205	
Ш	
Шины 202, 224–232	
Щетки стеклоочистителей 200	
Щиток приборов 8–18	
Щуп для измерения уровня моторного масла 192	